



Crkvena kulturalna dobra

5

analecta

Nadbiskupija zagrebačka

Ured za kulturna dobra

2007.

TEMA BROJA:

ARHEOLOŠKA OTKRIĆA O
POČECIMA KRŠĆANSTVA U
KONTINENTALNOJ HRVATSKOJ

Iz sadržaja:

- › Crkvena umjetnost od pokrštenja do rane gotike
- › Razoreni i oštećeni objekti Šibenske biskupije u srpskoj agresiji na Hrvatsku 1991. – 1995.
- › Novija hrvatska sakralna baština:
Kipari Hrvoje Ljubić i Anto Jurkić
- › Predstavljamo vam: Hrvatska sakralna naiva
Milan Juranić, Petar Kolarić,
Miljenko Kranjčec
- › Kulturna događanja u 2007. godini
- › Obnova i uređenje prebendarske
kapele sv. Dizmuša u Novoj Vesi u Zagrebu
- › Zagrebački javni satovi



Glas Koncila



ISSN 1334-2452
UDK 262

Godišnjak Ureda za kulturna dobra
Zagrebačke nadbiskupije



Crkvena
Kulturna
Dobra
Analecta

5
GOD. 5 (2007)
STR. 1-272
ZAGREB

CRKVENA KULTURNA DOBRA – ANALECTA

KAZALO

RIJEČ UREDNIKA5

TEMA BROJA:

Juraj Kolarić:

Arheologija otkriva početke kršćanstva u kontinentalnoj ili panonskoj Hrvatskoj. Crkvena umjetnost od pokrštenja do rane gotike (VII. – XIII. stoljeće)9

Marija Buzov, Ivan Mirnik (ed)

Arheološka otkrića i počeci kršćanstva u kontinentalnoj ili panonskoj Hrvatskoj 15

Marija Buzov:

Rano kršćanstvo u kontinentalnoj Hrvatskoj i topografija panonskih gradova s osvrtom na topografiju ranokršćanske Siscije. 40

Krešimir Filipec:

Lobor – Slojeviti lokalitet od prapovijesti do danas 62

AKTUALNA TEMA:

S. Lina Slavica Plukavec – Franko Čeko:

Razoreni i oštećeni crkveni objekti Šibenske biskupije u srpskoj agresiji na Hrvatsku 1991. – 1995. 73

NOVIJA HRVATSKA SAKRALNA BAŠTINA

Hrvoje Ljubić, kipar 93

Anto Jurkić, kipar 103

PREDSTAVLJAMO VAM...

Juraj Kolarić: Hrvatska suvremena sakralna naiva 111

Milan Juranić, slikar i kipar, župnik u Zagorskim Selima. 114

Petar Kolarić, kipar iz Ždale 134

Miljenko Kranjčec, rezbar iz Hodošana 140



DOGAĐANJA

Kronologija Ureda za kulturna dobra za 2007. godinu	145
Juraj Kolarić: Kulturna događanja 2007. godine	157
Danijel Delonga i Zvonko Ranogajec: Kulturna zbivanja u Riječkoj nadbiskupiji	170
Prenosimo	180
Via pulchritudinis - povlašteni put evangelizacije i dijaloga .	180
Simfonija liturgijskog prostora	182
Govor pape Benedikta XVI. članovima Papinskog vijeća za kulturu.	185
Zvonimir Kurečić: Prebendarska kapela sv. Dizmuša u Novoj Vesi u Zagrebu: vanjska obnova i unutarnje uređenje	188

IZVJEŠĆA

Ministarstvo kulture, Konzervatorski odjel u Zagrebu – Izješće o konzervatorsko-restauratorskim djelatnostima na nepokretnim kulturnim dobrima Zagrebačke nadbiskupije 2007. godine	201
Ministarstvo kulture, Konzervatorski odjel u Zagrebu – Izješće o programu zaštitnih radova obnove pokretnih kulturnih dobara na području Zagrebačke nadbiskupije za 2007. g.	206
Proračunska sredstva isplaćena za gradnje i popravke crkvenih objekata Zagrebačke nadbiskupije u 2007. godini . . .	211
Posvećene crkve i oltari Zagrebačke nadbiskupije u 2007. godini.	212

DODATAK

Juraj Kolarić: Sat kao čudesna sprava za mjerenje vremena. . .	217
S. Lina Slavica Plukavec: Zagrebački javni satovi	221

Adrese ustanova za zaštitu i obnovu kulturnih dobara u Republici Hrvatskoj	265
---	-----

RIJEČ UREDNIKA



Peti broj godišnjaka *Crkvena kulturna dobra* (dalje CKD) tematski slijedi dosadašnju uobičajenu koncepciju.

Tema broja je usmjerena na kršćansku arheološku baštinu od pokrštenja do rane gotike na prostranom području kontinentalne Hrvatske. Nasuprot bogatstvu arheoloških nalaza i sakralnih spomenika u južnoj ili dalmatinskoj Hrvatskoj, arheološki nalazi u panonskoj ili kontinentalnoj Hrvatskoj rijetki su i nepoznati, ali nimalo manje vrijedni. U želji da našim čitateljima i hrvatskoj kulturnoj javnosti otkrijemo bogatstvo arheoloških nalaza o počecima kristijanizacije Hrvata u panonskom prostoru, zamolili

smo naše istaknute povjesničare, arheologe i muzeologe da progovore kako o počecima kršćanstva u kontinentalnoj Hrvatskoj, tako i o dome-tima sakralne umjetnosti na tim prostorima.

Za CKD svoje radove na tu temu poslali su: Krešimir Filipec, Hrvoje Gračanin, Mirko Bulat, Ivana Iskra Janošić, Tatjana Tkalčec, Juraj Belaj, Robert Kavazović, Peter Vladimir Goss, Ivan Mirnik i Boris Galjuk. Radove navedenih autora donosimo u sažecima, dok studiju Marije Buzov o ranokršćanskoj Sisciji i Krešimira Filipca o arheološkom nalazu u Loboru donosimo u cijelosti.

U rubrici **Aktualna tema** nastavljamo s predstavljanjem razorenih i oštećenih crkvenih objekata za vrijeme srpske agresije na Hrvatsku (1991. – 1995.) U ovom broju CKD donosi popis razorenih i oštećenih sakralnih objekata na području Šibenske biskupije.

Rubrika **Novija hrvatska sakralna baština** posvećena je dvojici istaknutih kipara. Anto Jurkić, kipar iz Tramošnice (BiH), čiji sakralni opus obuhvaća 70 % svih njegovih radova, govori o važnosti vjere u njegovu životu i radu. Njegovi križni putovi i skulpture svetaca i blaženika, a posebice njegov kip pape hodočasnika Ivana Pavla II. u svetištu



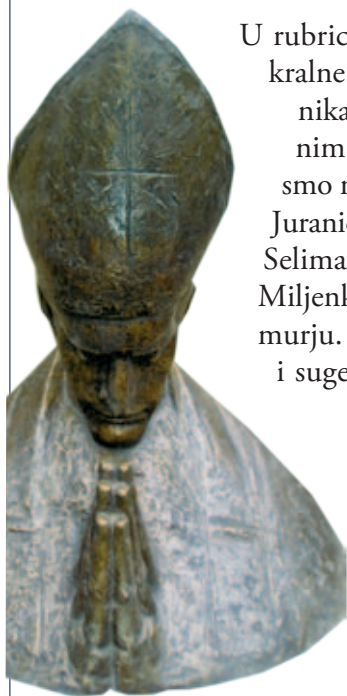

Majke Božje Trsatske na Trsatu, kojega su hodočasnici svojim dodirima »usjalili«, postali su omiljela i je prava kulturna mjesta.

Kipar Hrvoje Ljubić, rođeni Zagrepčanin, govori o svojem školovanju i o svojoj »zaljubljenosti u plemenite metale«, o svojim putovanjima na kojima je tražio svoj svijet izražen u »srebru i zlatu«, da bi se na Kaptolu konačno »zaustavio u svojem prvom ateljeu« zahvaljujući gostoljubivosti jednoga kanonika. U sjeni zagrebačke katedrale nastaju njegovi fascinantni reljefi u srebru i zlatu: katedralni antependij, sarkofag bl. A. Stepinca, križni put, *Hommage Vukovaru*, za deset godišnjicu pada grada na Vuki, i predmeti za potrebe nove Požeške i Varaždinske biskupije.

U rubrici **Predstavljamo Vam** donosimo pregršt sakralne ljepote anonimnih i manje poznatih umjetnika, čija djela nikoga ne mogu ostaviti ravnodušnim. Riječ je o djelima samoukih umjetnika koja smo nazvali »hrvatska sakralna naiva«. To su Milan Juranić, slikar i kipar, svećenik i župnik u Zagorskim Selima; Petar Kolarić, kipar iz Ždale u Podravini i Miljenko Kranjčec, drvorezbar iz Hodošana u Međimurju. Svi navedeni umjetnici stvorili su zanimljiva i sugestivna djela s religioznom tematikom, zbog čega pripadaju krugu umjetnika sakralne umjetnosti. Njihov umjetnički opus još nije u dovoljnoj mjeri vrednovan. Ta obveza ostaje kao izazov budućim istraživačima i analitičarima sakralne umjetnosti. Bez mogućnosti da svoj talent izbruse u školama za stručnu izobrazbu likovnih umjetnika, ili u slikarskim i kiparskim ateljeima velikih akademskih majstora, oni su stvorili značajna djela iz sakralne umjetnosti, koja oduševljavaju, inspiriraju i potiču na molitvu.

Tajnica Ureda za kulturna dobra Zagrebačke nadbiskupije mr. Valerija Macan, uredila je rubriku **Događanja**, u kojoj je prikazana kronologija svih relevantnih kulturnih zbivanja na području Zagrebačke nadbiskupije, a naši suradnici iz Riječke nadbiskupije opisuju najvažnija kulturna zbivanja u Riječkoj nadbiskupiji.

U rubrici **Prenosimo** donosimo Izvješća Ministarstva kulture, odnosno Konzervatorskog odjela u Zagrebu o njegovu restauriranju nepokretnih kulturnih dobara, kao i o programu zaštitnih radova na pokretnim kulturnim dobrima. Vrlo je značajno izvješće o obnovi i unutaršnjem uređenju prebendarske kapele sv. Dizmuša u Novoj Vesi u Zagrebu iz pera dr. Zvonimira Kurečića.

Donosimo i podatke o proračunskim sredstvima isplaćenim za gradnju i popravke crkvenih objekata Zagrebačke nadbiskupije u 2007. godini, te izvješće o posvećenim crkvama i oltarima Zagrebačke nadbiskupije.

U **Dodatku** donosimo popis i opis zagrebačkih javnih satova iz pera naše suradnice s. Line Plukavec.

Uvjereni smo da će i ovaj broj godišnjaka CKD naići na zanimanje u našoj kulturnoj javnosti i potaknuti vlasnike nepokretnih i pokretnih kulturnih dobara ne samo na čuvanje sakralne baštine već i na intenzivniju suradnju s mjerodavnim tijelima Ministarstva kulture Republike Hrvatske, da bi se stvorili povoljniji uvjeti za opstanak i za redovito održavanje kulturnih dobara. U tom smislu potrebno je intenzivirati i suradnju sa županijskim, gradskim i općinskim vlastima koje prema Zakonu o zaštiti i očuvanju kulturnih dobara od 18. VI. 1999. moraju osigurati sredstva za zaštitu i očuvanju kulturnih dobara na svojim područjima.

Juraj Kolarić,
glavni urednik



*Svjetiljka, Zagreb, 4. st.
(Fototeka: Arheološki muzej Zagreb)*



Lokalitet Lobar smješten na strateški važnoj poziciji na ulazu u sutjesku kojom se prolazi kroz goru Ivanščicu od Siscije (Sisak) prema rimskoj provinciji Poetovia (Ptuj)

JURAJ KOLARIĆ

ARHEOLOGIJA OTKRIVA POČETKE KRŠĆANSTVA U KONTINENTALNOJ ILI PANONSKOJ HRVATSKOJ.

CRKVENA UMJETNOST OD POKRŠTENJA DO
RANE GOTIKE (VII. – XIII. STOLJEĆE)

Pitanje pradomovine Hrvata, njihova dolaska na prostore današnje Hrvatske i njihovo pokrštenje još i danas predstavlja predmet znanstvenih rasprava. Sigurno je da su se Hrvati u krajeve rimskih provincija Dalmacije i Panonije doselili u drugoj polovici VI. i u prvoj polovici VII. stoljeća zajedno s vojnim osvajanjima Avara, napose nakon pada Sirmiuma (582.) i Salone (614.). Bizantski car Heraklije, želeći se suprotstaviti osvajanjima Perzijanaca i Avara, pozvao je u pomoć Hrvate, koji zajedno s Bizantom kod Carigrada pobjeđuju Avare (626.) i učvršćuju svoju vlast na Jadranu i na kopnu prema sjeveru. Tako su postali gospodari Dalmacije i Panonije.

Jezgra hrvatskog naroda naselila se je na području južno od Gvozda i rijeke Save, od Istre, Vrbasa i Bosne te uz more do rijeke Cetine i nadalje do Neretve i Dubrovnika, a pisac iz Bara sve zemlje od Cetine do Duklje naziva Crvenom Hrvatskom.

Krstionica kneza Višeslava

Arheološki nalazi potvrđuju da su Hrvati u svoju današnju domovinu došli kao pogani, a ne kao kršćani arijanci. Na temelju povijesnih vrela možemo zaključiti da je pokrštenje Hrvata započelo u drugoj polovici VII. stoljeća, i to najprije na užem području dalmatinske Hrvatske, uz Jadransko more. Iz romanskog Splita kršćanstvo se postupno širilo prema unutrašnjosti. Sigurno je da su romanski dalmatinski svećenici, potpomognuti Rimskom kurijom, bili prvi misionari hrvatskog naroda. Tako je stara salonitanska Crkva oživjela u novoutemeljenoj splitskoj metropoliji.

Pokrštenje istarskih, primorskih i panonskih Hrvata intenzivirano je nešto kasnije, najvjerojatnije potkraj VIII. ili početkom IX. stoljeća, pod utjecajem franačke vlasti i franačkih misionara. Posve je izvjesno

da se intenzivniji kršćanski život u Hrvata u Panonskoj (Posavskoj) Hrvatskoj razvio nakon 803. godine pod franačkim vrhovništvom, kad su u Panonsku Hrvatsku dolazili misionari iz Akvileje. Kada je kršćanstvo intenzivnije počelo prodirati u Panonsku Hrvatsku, teško je sa sigurnošću utvrditi, ali je činjenica da je hrvatski knez Ljudevit Posavski († 823.) već bio kršćanin i da je bio u dobrim odnosima s akvilejskim patrijarhom. Samo pedeset godina kasnije ovo je područje došlo u okvir obnovljene Srijemske metropolije sv. Metoda, čime je za kršćanstvo bilo definitivno osvojeno ovo područje zahvaljujući djelovanju učenika svete braće Ćirila i Metoda.

Zapostavljen i premalo valoriziran prostor panonske Hrvatske

Dokazi o ranom pokrštenju Hrvata u Primorskoj Hrvatskoj su mnogobrojni. Sarkofag splitskog nadbiskupa Ivana Ravenjanina iz VII. stoljeća iz splitske katedrale svjedoči o uspješno obavljenoj misiji papa Ivana IV. (641.), koji je poslao u Dalmaciju i Istru opata Martina, a kasnije i Ivana rodnom Ravenjanina da kristijaniziraju Hrvate. Nadvratnik oltarne pregrade s latinskim natpisom u Kaštel Sućurcu potječe iz druge polovice VII. stoljeća i čini se da je bio ugrađen u nekoj većoj crkvi koja se nalazila na tom području. Krstionica kneza Višeslava iz Nina, izrađena krajem VIII. stoljeća, kao i natpis nad vratima starohrvatske crkvice Svetoga Križa u Ninu, svjedoče o razvijenom kršćanstvu u Hrvata u VIII. stoljeću.

Nasuprot bogatstvu arheoloških i drugih povijesnih nalaza koji svjedoče o ranom pokrštavanju Hrvata u dalmatinskoj Hrvatskoj, arheološki nalazi u panonskoj ili kontinentalnoj Hrvatskoj su rijetki, nepoznati, ali nimalo beznačajni ili manje vrijedni. Naravno, materijal na kojem je bila ispisivana vjera panonskih Hrvata zbog svoje krhkosti i manje otpornosti vremenskim nepogodama i atmosferilijama bio je više izložen propadanju i tako je zauvijek nestao. Ipak, nam arheologija i na tom području otkriva spomenike od velike sakralne vrijednosti, koji nas oduševljavaju i inspiriraju i koji ne zaostaju za sakralnim spomenicima kulture iz južne Hrvatske. Naime pokršteni su se Hrvati i u panonskoj Hrvatskoj nastavili služiti onim sačuvanim crkvama i predmetima koji su bili ugrađeni u starosjedilačke kršćanske sakralne prostore prije njihova dolaska. Na to nas upućuje činjenica da su Hrvati tijekom dugih stoljeća u nekim mjestima i toponimima gradili crkve na onim lokalitetima na kojima su one postojale i prije njihova dolaska i pokrštenja. Ukratko, suvremena hrvatska arheologija otkriva početke kristijanizacije Hrvata na panonskom prostoru od pokrštenja u VII. stoljeću do XIII. stoljeća. Prostor između Srijemske Mitrovice i Ptuja te između Mure, Drave i Save, u tzv. međuriječju ili panonskoj Hrvatskoj, bio je do sada u znanstvenom, istraživačkom i promotivnom smislu zapostavljen i

premalu valoriziran. U ovom prikazu želimo predstaviti dio kulturnog bogatstva panonske Hrvatske, koji je stvaran od pokrštenja Hrvata do pojave gotike u XIII. stoljeću, a koji se očituje u arhitekturi, kiparstvu i slikarstvu, kao i u sakralnim predmetima koji odražavaju svakidašnji život tadašnjega hrvatskog čovjeka, uronjenog u nedavno prihvaćeni kršćanski svjetonazor.

U vrijeme narodnih hrvatskih vladara, knezova i kraljeva, Crkva je stvorila vrijedna djela na području crkvene likovne umjetnosti. Tzv. starohrvatska umjetnost uključuje dva razdoblja: razdoblje od VII. do XI. stoljeća i razdoblje od XI. do XIII. stoljeća. U prvom razdoblju crkveno graditeljstvo gradi male crkve središnjeg ili izduženog, longitudinalnog tlocrta. Crkvice središnjeg tlocrta imaju oblik trolista, četverolista ili peterolista djeteline, a na središnjem krugu podignuta je mala kupola. Crkvice longitudinalnog tlocrta obično su male trobrodne bazilike, ukrašene isklesanim kamenim dovratnicima, oltarnim pregradama i oltarskim ciborijima. To je pleterna ornamentika sastavljena od pletera s tri vrpce. Neki smatraju da je ta tzv. hrvatska tropletna ornamentika zapravo »imitacija« starokršćanskih crkava koje su Hrvati našli prigodom svojeg dolaska na svoja nova područja. Razvijajući tu likovnu umjetnost Hrvati su joj dali svoj hrvatski predznak. Najpoznatiji spomenici tog razdoblja su crkva Svetoga Križa u Ninu, sv. Donata u Zadru, sv. Krševana na Krku i Presvetog Trojstva u Splitu.

U XI. stoljeću benediktinci, po uzoru na ostali Zapad, grade jednostavne ranoromaničke jednobrodne ili trobrodne bazilike s troapsidalnim svetištem. Bazilike imaju ravni drveni strop ili su presvođene bačvastim svodom. Kod jednih i drugih bazilika zvonik je odijeljen od crkve, a neke imaju uz zapadno pročelje vanjski narteks i zvonik. Primorski gradovi i otoci obiluju takvim spomenicima kulture: katedrala u Rabu i katedrala sv. Anastazije u Zadru, starija trogirski katedrala, trobrodna bazilika u Crkvinama u Biskupiji kod Knina, crkva u Biogradu i Zvonimirova krunidbena bazilika u Solinu.

Kontinentalna ili panonska Hrvatska ne može se, zbog već spomenutih razloga, pohvaliti tako vrijednim spomenicima kulture i sakralne umjetnosti, ali može istaknuti neke vrijedne arheološke nalaze koji upućuju na bogatu sakralnu baštinu toga kraja.

Najstariji spomenici iz vremena romanike

Potkraj hrvatske narodne dinastije pojavio se je u crkvenom graditeljstvu novi, romanički stil, u kojem su se gradile crkve velikih razmjera. Hrvatska kultura nastoji održati korak sa zapadnom Europom, a crkvene građevine građene u tom stilu dolaze uglavnom iz susjedne Italije. Taj stil zahvatio je ne samo graditeljstvo nego i kiparstvo i slikarstvo. Me-



đutim zbog ekonomskih razloga hrvatske crkve su manje i skromnije od monumentalnih romaničkih bazilika u zapadnoj Europi. Tako treba spomenuti spomenike crkvenog graditeljstva u Istri i Primorju, katedralu u Krku iz XII. stoljeća, katedralu na Rabu sa zvonikom iz XIII. stoljeća i katedralu u Senju, baziliku sv. Krševana u Zadru, samostan benediktinki u Zadru i romaničku katedralu u Trogiru iz XIII. stoljeću.

U kontinentalnoj ili panonskoj Hrvatskoj, u Slavoniji, među najstarije spomenike iz vremena romanike ubrajamo prvu katedralu u Zagrebu, koja je bila posvećena 1217. godine, a stradala je za provale Tatara 1242. godine, templarsku crkvu u Glogovnici kraj Križevaca, romaničke temelje crkve u Topuskom, prednji dio crkve sv. Jurja u Belcu, veliku benediktinsku opatiju Rudine u Požeškoj dolini i crkve u Srijemu, u Bapskoj, Moroviću i Starim Mikanovcima, prvotno sagrađene u romanici, a kasnije gotizirane.

Od kiparskih sakralnih djela u primorskoj Hrvatskoj treba spomenuti sačuvan lik hrvatskog kralja u krstionici splitske katedrale, zatim najstariji lik Blažene Djevice Marije na oltarnoj pregradi u Biskupiji kraj Knina, reljef na vratima splitske katedrale Splićanina Andrije Buvine te portal trogirске katedrale majstora Radovana. U sjevernoj Hrvatskoj sačuvano je samo nekoliko značajnih objekata. Tu nailazimo na manji broj romaničke arhitektonske plastike, jer je oštro podneblje djelovalo u tom smislu razarujuće, a možda to područje još nije arheološki dosta istraženo. Sačuvani su arhitektonski plastično obrađeni fragmenti iz benediktinske opatije u Rudinama, pronađen je jedan romanički kapitel od bjelokosti kraj zagrebačke katedrale, najvjerojatnije iz XI. stoljeća, te jedno brončano raspelo iz Martinščine, koje se nalazi u Riznici zagrebačke katedrale. Tu treba ubrojiti i reljef sv. Pavla s oltara prve zagrebačke katedrale, koji se nalazi u zbirci Dijecezanskog muzeja Zagrebačke nadbiskupije.

Od crkvenog slikarstva iz razdoblja romanike nije mnogo toga sačuvano zbog slabije prirodne otpornosti materija protiv zuba vremena. Pa ipak, ostaci fresaka u zadarskoj katedrali iz XII. stoljeća, zatim freske u crkvi sv. Krševana u Zadru, oslikana crkva sv. Ivana Krstitelja u Trogiru, reljefno oslikano raspelo u crkvi sv. Franje u Zadru te slika Bogorodice iz XIII. stoljeća u crkvi sv. Andrije na Pilama u Dubrovniku, svjedoče o visokom dometu slikarstva toga razdoblja. Sve su te slike nastale pod utjecajem susjedne Italije. Treba spomenuti i nekoliko sačuvanih rukopisnih kodeksa ukrašenih sitnoslikama iz razdoblja romanike, koji se čuvaju u riznicama crkava u Rabu, Zadru, Šibeniku, Splitu i Dubrovniku. U kontinentalnoj Hrvatskoj ne nalazimo na takvo bogatstvo crkvenog slikarstva, ali je vrijedno spomenuti veliko umjetničko djelo na tekstilu, glasoviti *Plajt sv. Ladislava*, u Riznici zagrebačke katedrale. Ta misnica

prvoga zagrebačkog biskupa Duha iz XI. stoljeća, osim dekoracija romaničkog stila upućuje i na utjecaj bizantinske umjetnosti.

Panonska Hrvatska preuzima prvenstvo

U XIII. stoljeću u Hrvatsku dolazi iz zapadne Europe novi građevinski stil, gotika, koji u sjevernu ili panonsku Hrvatsku prodire sa sjevera i sjeverozapada, a u primorsku ili dalmatinsku Hrvatsku dolazi iz mediteranskog prostora. Širitelji toga novoga stila bili su dominikanci i franjevci. Otada panonska Hrvatska preuzima prvenstvo u crkvenoj umjetnosti, jer je gotika na sjeveru Hrvatske više zastupljena nego u hrvatskim južnim krajevima. To razdoblje međutim nije predmet ovoga našeg razmatranja.

Nakon pokrštenja Hrvata najveći dio Hrvatske pripao je pod jurisdikciju ili crkvenu upravu splitskog nadbiskupa. Zaključci crkvenog sabora održanog 928. godine, za vrijeme vladanja prvoga hrvatskog kralja Tomislava, izričito potvrđuju da je cijela Hrvatska, od Kotora do Kvarnerskih otoka i Siska crkveno uređena i providena od starine biskupijama koje su »sve napućene i s Božjom pomoći imaju obilje svećenika i naroda«.

U nemirnim vremenima avarskih i hrvatskih provala u VI. i VII. stoljeću nestala je sisačka biskupija. Knez Trpimir (852.) smatrao je da njezino područje pripada dijelom splitskoj metropoliji, koja je bila nasljednica stare Salone. Pokušaj obnove sisačke biskupije učinjen je na II. splitskom crkvenom saboru, za vladanja kralja Tomislava (928.), na kojem je bila ukinuta ninska biskupija, a ninskom se biskupi Grguru preporučilo da preuzme jednu od starih nepopunjenih biskupija, Skradin, Sisak ili Duvno. Pošto se Grgur Ninski odlučio za Skradin, Sisak je ostao, kao crkveno središte, zauvijek neobnovljen. Poznato je da se biskup ninski Grgur za vrijeme splitskih crkvenih sabora (925., 928.) nazivao »hrvatskim biskupom« ili »biskupom Hrvata«. Međutim taj se naziv javlja u Hrvatskoj u XI. stoljeću, kada je njezinim područjem u Slavoniji upravljao hrvatski dvorski biskup ili *episcopus Chroatensis*, o čemu svjedoči Toma Arhiđakon Splitski († 1268.), koji tvrdi da je hrvatski biskup upravljao mnogim župama i da je imao krajeve i posjede po svemu Hrvatskom Kraljevstvu, a njegova se jurisdikcija prostirala sve do rijeke Drave. On je bio dvorski biskup koji se nalazio uz hrvatski kraljevski dvor, a bio je predstojnik kraljevske kancelarije.

Postojanje »hrvatskog biskupa« (1024./30. – 1185.) zanimljiva je pojava u povijesti Katoličke crkve uopće. Hrvatski biskup je nastao u vrijeme kada je mletački dužd Petar II. Orseolo osvajao dalmatinske gradove, a Hrvati nisu htjeli priznati biskupe pod tuđom političkom vlasti. Oni traže svojeg biskupa. Mirom između Hrvatske i Bizanta



uređuju se odnosi između hrvatskih i dalmatinskih gradova, pa je tako splitski nadbiskup Pavao pristao da Hrvati imaju svojeg biskupa, kojemu je hrvatski kralj Zvonimir, koji je tada stolovao u Kninu, sagradio 1077. godine katedralu u Biskupiji. Župe hrvatskog biskupa prostirale su se od Knina do Mure i Drave. Kada je nestala hrvatska kraljevska dinastija, prestala je i uloga hrvatskog biskupa, jer su njegove župe uglavnom potpale pod novoosnovanu zagrebačku biskupiju, utemeljenu 1094. godine. Starija historiografija navodi da je uzrok osnivanja biskupije u Zagrebu politički, prema kojemu je trebalo u Hrvatskoj učvrstiti političku vlast vladarske kuće Arpadovića, koji su željeli na crkvenom području otkinuti Slavoniju od metropolije u Splitu. Novija hrvatska historiografija međutim smatra dominantnim vjerski razlog, jer su hrvatski krajevi između Mure, Drave, Save, Kupe, Sane i Vrbasa bili previše udaljeni od biskupskog sjedišta u Splitu, Kninu i Ninu. Zbog toga su kršćani u tim krajevima, bez dovoljnog broja svećenika i bez odgovarajuće pastoralne skrbi, bili izloženi opasnosti krivovjerja, kao što se to doista dogodilo u Bosni pojavom krivovjerja »bosanskih krstjana«.

Uzrok utemeljenja Bosanske, odnosno današnje Đakovačke i srijemske biskupije, u slavonskom Đakovu, nalazi se u činjenici što je hrvatski herceg Koloman darovao bosanskom biskupu 1239. godine posjed Đakovo u Slavoniji, kamo se je biskup, zbog »bosanskih krstjana«, preselio zajedno sa svojim kaptolom iz Bosne. Tom je prilikom pečuški biskup prepustio bosanskom biskupu »ratione mensae episcopalis« (zbog uzdržavanja) još pet župa: Požegu, Ratkovicu (kraj Nove Kapele), Garčin, Selce i Dragotin. Prvi bosanski biskupi bili su dominikanci, a kasnije su ih zamijenili franjevci.

Tako su na hrvatskom panonskom ili slavonskom prostoru djelovale sve do 1997. godine samo dvije biskupije. Onda su na dosadašnjem području Zagrebačke nadbiskupije bile utemeljene još dvije nove biskupije: Varaždin i Požega. U novije vrijeme Zagrebačka nadbiskupija inicirala je akciju da se na njezinu prostranu području utemelje još dvije biskupije. Osim toga već dulje vrijeme razmatra se mogućnost da Katolička Crkva u Hrvatskoj dobije još jednu metropoliju, đakovačko-srijemsku, s novim biskupijama u Osijeku i u Srijemu.

Zbog svega navedenog ovaj naš prilog posvećen počecima kršćanstva u kontinentalnoj ili panonskoj Hrvatskoj s njegovom sakralnom baštinom i toponimima, kao nositeljima starohrvatske crkvene umjetnosti u panonskom prostoru poprima posebnu važnost i značenje jer govori o temeljima sakralne baštine ne samo u Zagrebačkoj, Đakovačkoj i srijemskoj, već i u Varaždinskoj i u Požeškoj (nad)biskupiji, kao i u budućoj sisačkoj i bjelovarskoj biskupiji te na prostoru nove đakovačke metropolije.

UREDILI MARIJA BUZOV I IVAN MIRNIK

ARHEOLOŠKA OTKRIĆA I POČECI KRŠĆANSTVA U KONTINENTALNOJ ILI PANONSKOJ HRVATSKOJ

Zahvaljujući priložima naših najistaknutijih povjesničara i stručnjaka o arheološkoj baštini s početaka širenja kršćanstva u kontinentalnoj ili panonskoj Hrvatskoj otkrivene su mnoge dosad nepoznate pojedinosti vezane uz to područje. Priloge u ovom broju CKD-a donosimo u sažetom obliku, a cjeloviti tekstovi bit će objavljeni naknadno u zasebnom izdanju.

Pišući o kristijanizaciji hrvatskog dijela Panonije u ranom srednjem vijeku **Krešimir Filipec** s Odsjeka za arheologiju Filozofskog fakulteta Sveučilišta u Zagrebu ističe da su rezultati arheoloških istraživanja u Loboru, na položaju Majka Božja Gorska, od 1998. do 2005. godine bili poticaj za pisanje njegova rada. Prigodom tih istraživanja nađene su dvije crkve koje datiraju prije osnutka zagrebačke biskupije. Rijetki povijesni izvori zajedno s arheološkim nalazima i nalazištima govore nam o tijeku kristijanizacije južne Panonije od vremena kad su se Slaveni tu naselili, u drugoj polovici 6. st. Stanje istraženosti ranoga srednjeg vijeka u sjevernoj Hrvatskoj je još nezadovoljavajuće. Povijesni izvori donose nam samo rijetke vijesti. Najvažniji izvor za povijest kristijanizacije među panonskim Slavenima, *Conversio Bagoariorum et Carantanorum*, samo se uzgredno bavi sjevernom Hrvatskom. O misijama među tu nastanjenim Slavenima saznajemo posredno iz drugih izvora, koji su najčešće vrlo šturi. Novija arheološka istraživanja počela su odgovarati na pojedina pitanja, na koja nismo imali odgovore.

Kristijanizaciju južne Panonije možemo, u skladu s mijenjanjem političkih prilika podijeliti na sljedeće faze:

1. prije dolaska Slavena (prije 567./568., odnosno prije 580. u zapadnim krajevima),
2. vrijeme avarske dominacije (od 567./568. do oko 800. godine),
3. Franačko Carstvo od kraja 8. do početka 10. st. (slavenska vazalna kneževina između rijeka Drave i Save) – akvilejsko misijsko područje,
4. Hrvatsko Kraljevstvo od prve trećine 10. do kraja 11. st. – sisačka biskupija (?),



5. Hrvatsko-ugarska personalna unija, nakon 1102. godine – Zagrebačka biskupija (zapadni dio međuriječja) i Pečuška biskupija (istočni dio međuriječja).

Hrvoje Gračanin s Odsjeka za povijest Filozofskog fakulteta Sveučilišta u Zagrebu u svojem radu *Kršćanstvo i Crkva u kontinentalnoj Hrvatskoj u ranom srednjem vijeku (6. – 11. stoljeće)* govori da je povijest kršćanstva na prijelazu iz kasne antike u rani srednji vijek u današnjoj kontinentalnoj Hrvatskoj priča o zaustavljenom razvojnom tijeku iz prethodnog razdoblja, o prekidu kontinuiteta.

Zaključak da je kršćanstvo bilo iskorijenjeno čim su Avari i Slaveni zavladali južnom Panonijom uistinu ne bi bio opravdan. Manji dio kršćanskoga, romanizirano-barbariziranoga stanovništva preostao je u ovim oblastima, održavajući još neko vrijeme luč vjere. Sporadičan opstanak kršćanstva omogućilo je i dovođenje zarobljenika s istočnorimskoga (bizantskoga) područja. Vrela spominju tzv. Sermezijance, zatočenike koje su Avari 623. godine odveli iz okolice Konstantinopola i s još nekih mjesta u trakijskoj dijecezi, upravnoj oblasti kojoj je pripadala i carska prijestolnica, te ih naselili vjerojatno sjeverno od Dunava, neposredno uz bivšu Drugu (Sirmijsku) Panoniju, pa su po starom pokrajinskom središtu Sirmiumu i dobili ime. U novom su se boravištu s vremenom pomiješali s Bugarima, Avarima i Slavenima, ali su očuvali kršćansku vjeru. Ovo pokazuje i da avarski vlastodršci nisu na svom području zabranjivali održavanje kršćanskoga kulta. No bez blagotvorne veze s duhovnim središtima kršćanska je vjeroispovijest u 7. stoljeću na ovim prostorima u velikoj mjeri zamrla i svela se na zakržljale oblike, a bujni crkveni život s kraja antike je prekinut. U Avarskom Kaganatu su još djelovali nepismeni duhovnici, vjerojatno svećenici starosjedilačkog stanovništva, kao što pokazuje zapisnik koncila održanog 796. godine na obali Dunava, u trenutku kada je avarska država bila na izdisaju. Arheologija zasada nije otkrila materijalne dokaze o opstanku kršćanstva u južnoj Panoniji, što je jednim dijelom posljedica i nedostatnih istraživanja, ali vjerojatno i činjenice da je odlazak onodobnoga mjesnog pučanstva u sigurnije krajeve tijekom duljeg vremena bilo prilično opsežno. Unatoč objektivnim nedostacima, oblici prežitka kršćanstva mogu se utemeljeno pretpostaviti na temelju analogije sa situacijom u sjevernoj Panoniji.

Temelje za obnovu kršćanstva i u južnoj Panoniji stvorila je franačka vlast potkraj 8. stoljeća, nakon što je vojnim pohodima dokrajčen Avarski Kaganat. Današnji hrvatski krajevi sjeverno od Drave potpali su pod Salzburšku nadbiskupiju. Misionarska djelatnost Akvilejske patrijaršije polučila je određen uspjeh, o čemu postoje i arheološka svjedočanstva,

premda vrlo rijetka. Još više o tome svjedoči popis čedadskih hodočasnika, zasigurno pripadnika slavenske elite. U Čedadskom evanđelistaru zabilježeno je da su spomenuti hodočasnici stizali iz oblasti kneza Braslava (prije 892. – poslije 896.), odnosno donjopanonske kneževine, političke tvorbe nastale franačkom voljom u južnoj Panoniji vjerojatno na samom početku 9. stoljeća.

Novi poticaj kristijanizaciji u južnoj Panoniji donijelo je doba Metoda (o. 815. – 885.), kojega je papa Hadrijan II. (867. – 872.) posvetio 870. godine za nadbiskupa Sirmiuma. Metodova nadbiskupska čast bila je u biti naslovna jer se područje njegova nadležstva preklapalo s jurisdikcijskim ovlastima salcburškog nadbiskupa i akvilejskog patrijarha u Panoniji.

Za razliku od sirmijske Crkve, čini se da je Crkva u Sisciji, zahvaljujući franačkom utjecaju, bila obnovljena i tijekom cijelog 9. stoljeća uspješno jačala jer se za nju u aktima splitskoga crkvenog sabora iz 928. godine kaže da ima dovoljno svećenstva i pastve.

Donjopanonska kneževina urušila se početkom 9. stoljeća uslijed navale Mađara. Njezinim slomom nestalo je i franačke vlasti, a time i mogućnosti da Akvilejska patrijaršija zadrži učinkovit utjecaj na južnome panonskom prostoru. Nastalu je vlastodržačku prazninu u južnoj Panoniji iskoristila i hrvatska država, ali i Mađari. U predstojećim godinama, usporedo sa širenjem utjecaja hrvatskih vladara, Splitska metropolija je po svoj prilici protegnula ovlasti sve do Drave.

Južnopanonski prostor, koji je bio pod mađarskim utjecajem, dobio je čvršću crkvenu organizaciju u XI. stoljeću. Osnivanje Zagrebačke biskupije najzorniji je pokazatelj brige ugarskih vladara za uređenje crkvene organizacije u međuriječju.

Mirko Bulat, arheolog, koji se bavi istraživanjima o arheološkim pokazateljima ranoga kršćanstva u Slavoniji, ističe da je nekada daleko



Figura janjeta, 4. st., bronca, dužina 4,8 cm. Muzej Slavonije, Osijek, Inv. 18720a.

većem prostranstvu Slavonije nakon oslobođenja od Turaka krajem XVII. stoljeća umanjen teritorij – od rijeke Ilove na zapadu do Srijema na istoku. Teritorij je nekad pripadao Panoniji, zatim Donjoj Panoniji, nakon Dioklecijanove podjele provincija krajem 3. stoljeća Drugoj Panoniji na istoku, dijelovima Savske Panonije na zapadu i Panoniji Valeriji na sjeveru.

Ovo područje kršćanstva kasne antike, od 313. do njenog sloma 378. go-





Ukrasni predmet u obliku ribe, 2. – 4. st., kost, dužina 4,6 cm, Muzej Slavonije Osijek, Inv. 1082a.

dine i konačnoga avarskog napada 568. godine, na teritoriju od rijeke Ilove na zapadu, Drave – uključujući i hrvatsku Baranju na sjeveru, Save na jugu i granice na istoku. Istraživali su ga muzeji u Osijeku, Vinkovcima, Vukovaru, Iloku, Županji, Đakovu, Našicama, Slatini, Slavonskom Brodu, Požegi i Virovitici, uz suradnju Arheološkog muzeja u Zagrebu.

Znamo da je područje Slavonije krajem 5. stoljeća bilo u potpunosti opustošeno. Razaranje Gota i Huna, nastavljeno je Avarima, Madžarima, Mongolima i Turcima, dok je Dalmacija (primorska!) ostajala uglavnom nerazorena, tako da se i dalje mogla razvijati, sve do mletačke prevlasti.

Među značajnija nalazišta Slavonije ranokršćanskog doba ubrajamo ona iz Vinkovaca (*Cibalae*), Štrbinaca kod Đakova (*Certissia*), Tekića kod Požege (*Incerum*) i Sladojevaca kod Slatine. U Vinkovcima na lokalitetu Kamenica istočno od grada uz cestu za Sirmium pronađen je memorijalni objekt na mjestu spaljivanja cibalskog mučenika Poliona, dok je prvi cibalski i uopće prvi slavonski kršćanski mučenik bio cibalski biskup Euzebije, pogubljen od cara Valerija polovicom 3. st. Unutar grada nalazi se sakralni objekt, pretpostavlja se, na prostoru južno od bivše zgrade PIK-a. Među ostalim iz Vinkovaca ranokršćanskog doba poznati još su, natpis s kristogramom, sarkofag s reljefom ribe, kršćanski grobovi unutar nekropola itd.



Olovna votivna pločica

Ivana Iskra-Janošić pišući o kršćanstvu u Cibalama govori da je nazočnost orijentalnih kultova, pa tako i pojava kršćanstva u tijesnoj vezi s rimskom vojskom, koja je dolazila u Panoniju s područja Istoka. Već u borbama Tiberija i panonskih ustanika – *Bellum Batonianum* 8. godine dolazi u pomoć uz mezijuskog i azijski namjesnik Plautije Silvan s pet legija i velikim brojem tračkih konjanika. Potom se 71. godine vraća s Istoka legija *XV. Apollinaris*, što zorno prikazuje kontakte s Istokom već u 1. st. Kasnije su ti kontakti, uz kretanje vojske, bili pojačani i trgovinom, a kako su *Cibalae*

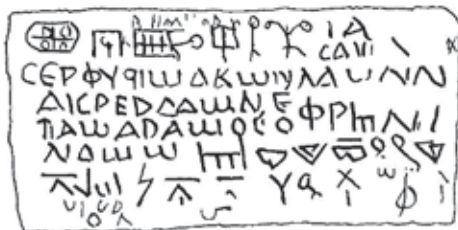
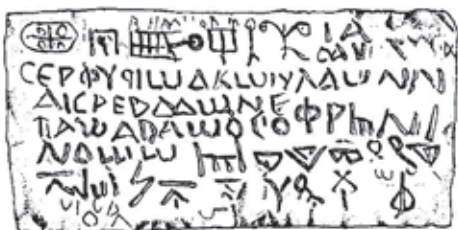

Crtež zlatne pločice



Srebrni prsten

Da su građeni objekti koje treba još u potpunosti istražiti i da su u njima djelovali određeni crkveni dostojanstvenici spremni na mučeništvo, obranu i duboku vjeru kršćanstva. Što još možemo očekivati od nalaza, teško je pretpostaviti budući da je nakon propasti Rimskog Carstva došlo temeljitog uništavanja gradova i arhitekture, sve naše spoznaje temeljit će se, ipak, više na pisanim dokumentima. Današnja župna crkva je

bile povezane vrlo dobro kopnenim i vodenim putovima, trgovina je bila značajna gospodarska grana.

Naravno da je početak kršćanstva bio ilegalan, te je na svom putu pobjede, odnosno njezina ozakonjena 313. godine i potom priznanja kao državne vjere 380. godine prošlo razdoblje otpora, stradanja, mučenja, sakrivanja. Mnoge poganske religije zapravo u sebi sadrže monoteističku podlogu, a kršćanskoj ideologiji se najviše približio kult Nepobjedivog Sunca – *Sol Invictus*. Iz ove rane faze kršćanstva nalazimo predmete za koje možemo pretpostaviti da sadrže kršćanske elemente.

Ne ulazeći u dublje vjersko tumačenje, temeljeno na pokretnim nalazima i pisanim dokumentima o kršćanstvu u Cibalama, možemo zaključiti da je kršćanstvo vrlo rano našlo svoje sljedbenike u Panoniji, pa tako i u Cibalama.



Kameni sarkofag s ribom



Kristov ideogram s nadgrobne ploče

od 1972. god. posvećena prvim mučenicima Cibala – sv. Euzebiju i Polionu.

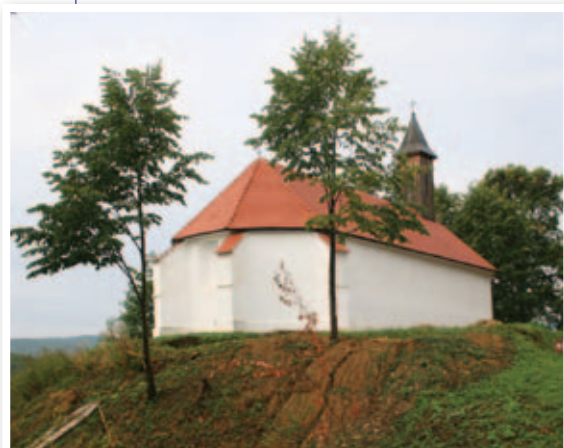

Crkvari – crkva Sv. Lovre, pogled od sjeveroistoka

1228. godine u povelji ugarsko-hrvatskog kralja Andrije II.

Srednjovjekovna crkva sv. Lovre podignuta je na osamljenom

Tatjana Tkalčec s Instituta za arheologiju u Zagrebu istražuje arheološka nalazišta oko crkve sv. Lovre u Crkvarima kod Orahovice i ističe da se niz godina provode sustavna arheološka istraživanja na arheološki i povijesno izuzetno značajnom lokalitetu kod crkve svetog Lovre, podignute iznad sela indikativnog nazivlja – Crkvari. Crkva svetog Lovre međutim veže se uz staro srednjovjekovno selo Stara Jošava, koje se spominje još

1228. godine u povelji ugarsko-hrvatskog kralja Andrije II.

Srednjovjekovna crkva sv. Lovre podignuta je na osamljenom

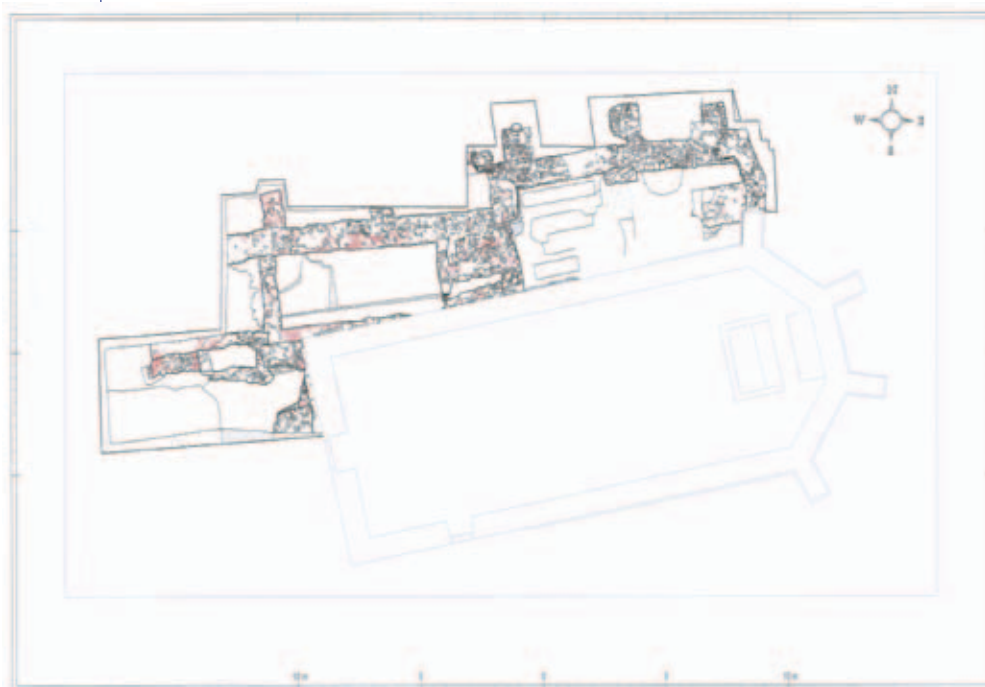

Crkvari – crkva Sv. Lovre, arheološki istraženi temelji zidane arhitekture oko crkve



Crkvari – crkva Sv. Lovre, grob br. 84 iz sredine 13. stoljeća u kojem je pokopan muškarac star 40-45 godina u trenutku smrti

danas sačuvala izvorne osnove jednobrodne gotičke dvoranske crkve (*Saalkirche*) s prepoznatljivim baroknim intervencijama i dogradnjama. Apsida je trostrano zaključena s četiri potpornjaka, horizontalno podijeljenih u dva polja. Oko svetišta i do polovine južne strane lađe crkve teče podnožje. Na osnovi profilacije južnog portala okvirno je datirana u 15. st. Ispod postojeće crkve pretpostavljeno je postojanje manje crkve, podignute u vremenu između romanike i gotike.

Krajem 17. st. doznajemo za prve pisane spomene o crkvi iz povijesnih izvora. U prvom komorskom popisu poslije oslobođenja Slavonije od Turaka, nastalome 1698. godine, komorski popisivač je crkvu opisao derutnom, a iznio je i podatak da je navodno pripadala samostanu. Komorski je popisivač spomenuo da se na udaljenosti od oko 400 koraka vide i ostaci kapele Svetog Duha. U drugom komorskom popisu iz 1702. godine iznova se spominje ruševna crkva sv. Lovre na brdu iznad sela Jošave, a zasebno se spominje kapela Svetog Duha. Za crkvu sv. Lovre se kaže da je okružena opkopom i građena kamenom, a nagada se da je pripadala nekom samostanu ili opatiji. Nakon oslobođenja Slavonije od Turaka ona je postala filijalnom crkvom župe Orahovica, koju su sve do 1816. vodili franjevci. Obnovljena je i posvećena 2. lipnja 1743. godine, o čemu svjedoči i grb grofa Pejačevića, ugrađen iznad vrata na zapadnom pročelju. Godine 1816. crkva je postala filijalnom crkvom župe Feričanci, kojoj pripada do danas.

Arheološka istraživanja su u razdoblju od 2003. do 2007. godine bila usmjerena na prostor neposredno sjeverno od same crkve te ispred

brežuljku u neposrednoj blizini sela Crkvara, u Općini Orahovica, u Virovitičko-podravskoj županiji. Dubok opkop okružuje zaravan istaknutoga humka na kojemu dominira crkva oko koje se u razdoblju srednjeg i novog vijeka pokapalo pokojnike. Suvremeno groblje smješteno je podalje, na padini brijega. Crkva je do



zapadnog pročelja. Sjeverno od crkve otkriveni su temelji gotičke sakristije, unutar koje se tijekom razdoblja kasnoga srednjeg vijeka (15. stoljeća) i ranoga novog vijeka (16. stoljeća) učestalo pokapalo pokojnike. Istovremeno, pa i kasnije u 17. i 18. stoljeću, pokapalo se pokojnike i oko same crkve. Međutim arheološka su istraživanja dala izvanredne rezultate i o starijem sloju korištenja ovog položaja u sakralne i grobljanske svrhe. Naime, iako povijesno-umjetničke analize pokazuju da je današnja crkva podignuta u gotičkom stilu negdje tijekom 15. stoljeća, kojem vremenu bi na osnovi strukture građe zidova i kontrafora te na osnovi arheološke slojevitosti odgovarala i novootkrivena gotička sakristija sjeverno od crkve, arheologija je donijela potvrdu i starijeg sloja pokapanja na lokalitetu.

Juraj Belaj s Instituta za arheologiju opisuje srednjovjekovni sakralni lokalitet Sveti Martin kraj Dugog Sela i ističe da se područje grada Dugo Selo u pisanim dokumentima prvi put spominje 1209. godine, kada je hrvatsko-ugarski kralj Andrija II. templarima darovao *Zemlju svetog Martina* (*Terra sancti Martini*).

Ta se zemlja prostirala uz rijeku Zelinu istočno od Zagreba. Njezino ime svjedoči da je još prije dolaska templara ovdje stajala crkva sv. Martina, prema kojoj je posjed dobio svoje ime. Ta je crkva vjerojatno nastala u 9. stoljeću, u vrijeme kad su ovim krajevima kršćanstvo širili franački misionari. Zbog

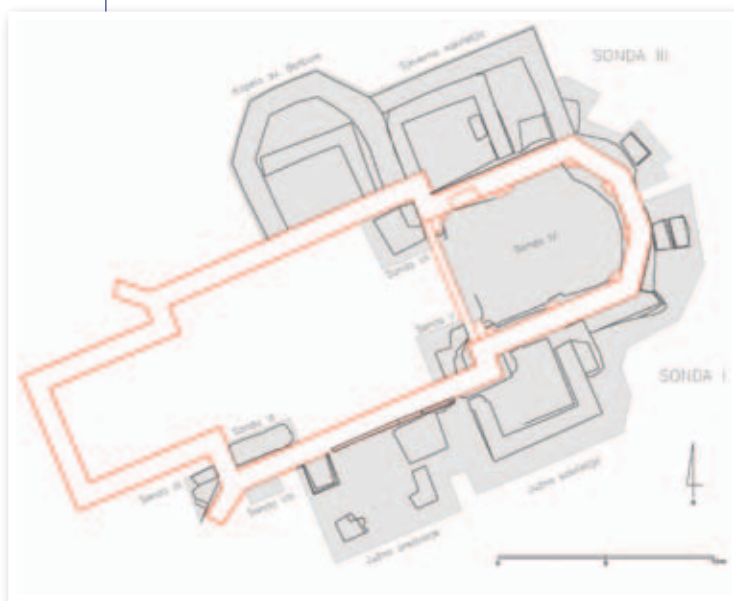

Tlocrt crkve sv. Martina s naznačenim dijelovima arhitekture (izradila Andreja Kudelić)

osobitosti njezina položaja i njezinih prostornih odnosa prema drugim mjestima sa znakovitim toponimima može se pretpostaviti da je sveti Martin tijekom procesa pokršćavanja na ovome mjestu *preslojio* starije slavensko pogansko božanstvo, gromovnika Peruna (opsežniji



Južni dio temelja vjerojatno romaničke apside (foto: Juraj Belaj)

Dugog Sela. Templari su ovim krajem gospodarili nešto dulje od stoljeća. Templarski je kraj započeo 1304. godine glasinama o svetogrđima koja su navodno činili. Godine 1307. naređena su njihova uhićenja, a slijedila su mučenja i suđenja. Red je konačno ukinut 1312. godine. Ukidanje templarskoga reda u Hrvatskoj išlo je polako i ništa se dramatično nije dogodilo, a njihovi su posjedi papinskom odredbom prešli u ruke ivanovaca. Posljednje isprave



Baza za oltar u sjevernoj sakristiji (foto: Marin Maderić)



Nagrobna ploča (foto: Juraj Belaj)

prikaz istraživanja ukratko prikazanih u ovome radu vidjeti u Belaj 2007a).

Iz dokumenata se vidi da su templari na ovome prostranom posjedu (*Zemlji sv. Martina*) imali svoju kuću (*domus*) koja je bila sjedište njihove organizacijske jedinice, *preceptorata sv. Martina*. Nažalost, iz pisanih izvora nije moguće doznati gdje se ta kuća nalazila. Najlogičnijom se nametnula pretpostavka da se kuća nalazila uz crkvu sv. Martina na Prozorju (Martin Bregu), sjeverno od

templara u Hrvatskoj tiču se upravo svetomartinskog preceptorata.

Pojedini nalazi svjedoče o srednjovjekovnim aktivnostima na lokalitetu u vrijeme kad su tom *Zemljom* gospodarili vitezovi ivanovci. Uz ulomke gotičke arhitekture pronađene u ruševinama, vrijedi spomenuti i sitne novce kovane za kralja Žigmunda (1387. – 1437.) te pfenige iz sredine 15. stoljeća, koji su pronađeni između oltarne baze i zida u sjevernoj sakristiji. Ipak, osobitu pažnju privlači vrlo dobro očuvan srebrni banovac. Pronađen je u jednoj grobnoj zapuni, gotovo ispod temelja mlađe sakristije. Na njegovoj je poledini prikazana kuna u trku, a po obodu teče natpis »MONETA REGIS P[RO] SC-



*Mač uklesan
na templarskoj
nadgrobnoj
ploči iz Tomara,
Portugal (prema:
Brighton
2006:224)*

LAVONIA«. Radi se o dobro sačuvanom primjerku banskog ili zagrebačkog denara, najljepšega hrvatskoga srednjovjekovnog novca i jednog od najljepših i tehnološki najkvalitetnijih novaca slavenskih naroda uopće. Slavenske banovce, kako se taj novac u literaturi najčešće naziva, počeli su kovati nedugo nakon mongolskoga pustošenja, vjerojatno oko godine 1250., isprva u Pakracu, a od 1260. u Zagrebu. Kovali su se od srebreničkoga srebra do zadnje četvrtine 14. stoljeća, no i dalje su bili u uporabi. Martinbreški je primjerak, sudeći prema tipološkim značajkama, bio iskovan za vladavine kralja Karla I. Roberta i bana Stjepana IV. Babonića, dakle između 1310. i 1316. godine. Spomenuto vrijeme kovanja upravo je prijelazno razdoblje za naš lokalitet, kada templari nestaju iz martinbreške povijesti te ih nasljeđuju ivanovci. Možemo samo nagađati koliko je vremena prošlo od kovanja novca do trenutka kad je bio izgubljen ili je na neki drugi način dospio pod zemlju, baš tu, oko crkve sv. Martina. No zbog vrlo dobre očuvanosti možemo pretpostaviti da nije prošlo mnogo.

Srednjovjekovni nalazi pronađeni na lokalitetu zasad su malobrojni, ali istodobno izuzetno vrijedni za hrvatsku povijest uopće, a crkvenu posebice. Oni su ujedno i sigurna smjernica u daljnjim istraživanjima.



*Banovac, lice (foto:
Janko Belaj)*



*Banovac, naličje (foto: Janko
Belaj)*



Bočica za posvećeno ulje – pogled na prednju stranu



Bočica za posvećeno ulje – pogled sa strane



Bočica za posvećeno ulje – proširenje na vrhu



Bočica za posvećeno ulje – detalj

Robert Kavazović otkriva zanimljivo otkriće vezano uz aukciju aukcijske kuće »Gorny & Mosch« bočice za ulje iz razdoblja 1280. – 1282., koja predstavlja najvjerojatnije dio žiga probe aversa nikada kovanoga slavenskog groša. Autor izvješćuje da se je nedavno na aukciji aukcijske kuće »Gorny & Mosch« pojavila zanimljiva bočica u obliku suze za koju su stručnjaci te aukcijske kuće smatrali da je bočica za čuvanje baruta. U radu smo utvrdili da je namjena bočice najvjerojatnije bila čuvanje posvećenog ulja. Zanimljiva je i specifična po svojem romboidnom prikazu, koji se nalazi na prednjoj strani. Prikazana je kuna u trku okrenuta ulijevo. Iznad kune nalazi se pravilan grčki križ, a ispod kune tanka šesterokraka zvijezda s kuglicama na završecima krakova. Potpuno jednak prikaz, ikonografski i stilski, možemo pronaći i u središnjem polju aversa na nekim slavanskim banovcima. Riječ je o denarima četvrtog tipa, kovanima za vladavine bana Stjepana Babonića (1280 – 1282) i kralja Ladislava IV. (1272 – 1290). Taj podatak nam je pomogao prilikom datiranja bočice te smo utvrdili da je izrađena najvjerojatnije između 1280. i 1282. godine, budući da se takav žig više nikada nije pojavio na slavanskim banovcima, ni prije, a ni poslije. Nadalje postoji opravdana pretpostavka da je prikaz na bočici dio probe žiga aversa za kovanje najvjerojatnije nikada kovanih slavenskih groševa, što se u radu pokušalo i dokazati. Groševi su u to vrijeme »računski« vrijedili pet do šest denara, što nas dovodi do zaključka da su teoretski mogli težiti između



Slavonski banovac, denar kovan za Bana Stjepana Babonića



Slavonski banovac, sporni denar

cca. 4,50 i 5,40 grama, promjer im je mogao biti između 28 i 30 milimetara, a samim tim bi im i središnje polje (prikaz kune u trku, grčkoga križa i šesterokrake zvijezde s kuglicama) iznosilo u promjeru 17 do 18 milimetara, koliko i iznosi promjer romboidnog prikaza na bočici za ulje. Zaključno se iznose neki problemi

i pitanja, koji se nameću tijekom proučavanja ove bočice.

Vladimir Peter Goss opisuje srednjovjekovni lokalitet u Slavoniji – Rudinu, a Ivan Mirnik, stručnjak za numizmatiku iz Arheološkog muzeja u Zagrebu, prikazuje pojavu novca kao najstarijega kulturnog dobra u srednjovjekovnoj Hrvatskoj i Slavoniji.

U godini u kojoj najveća izložbena manifestacija likovne i materijalne kulture nosi naslov *Rome and the Barbarians – The Birth of a New World* za očekivati je ponovno otvaranje starih kontroverzi, oblikovanih kao »Orient oder Rom«, »Sjever ili Mediteran«, »Romani ili Germani«, naravno danas više ne u smislu izrazitog sukoba civilizacija (iako se i to dogodilo), već stvaranje nove, zajedničke europske kulture. Pritom valja imati na umu da su »humanisti«, zgovornici uloge mediteranske i klasične kulture Grčke i Rima tijekom stotinjak godina odradili sjajan posao u određivanju i prikazivanju uloge mediteranske klasične i judeokršćanske sastavnice kasnije europske kulture, dok se glas zastupnika »barbarskog« doprinosu čuo daleko manje i s mnogo manje preciznosti.

Cilj ovog priloga je pokazati da su takva istraživanja na području neklasičnih izvora srednjovjekovne umjetnosti moguća, potrebna i korisna. U našem se slučaju ne radi o nekom marginalnom spomeniku već o najvrednijem što se iz razdoblja romanike očuvalo u južnopanonskom prostoru, o benediktinskoj opatiji



Rudina, Sv. Mihovil, palmeta (foto AMZ)



Rudina, Sv. Mihovil, romanička profilacija (foto AMZ)



Rudina, Sv. Mihovil,
glava, Arheološki muzej u
Zagrebu (foto AMZ)



Rudina, Sv. Mihovil,
glava »Glavnog
Majstora«, Gradski muzej
Požega (foto AMZ)

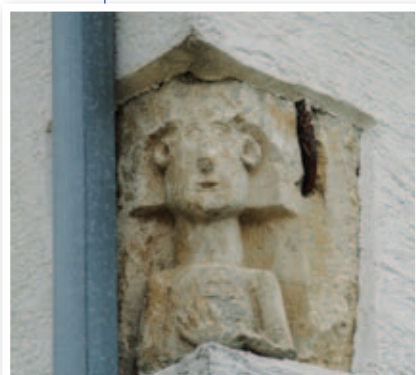

Glogovnica, župni dvor,
lik sepulkrarca (foto AMZ)

Rudina i katedralnoj crkvi njezine biskupije u Pečuhu.

Rudina kao *locus* spominje se prvi put u donaciji zemlje templarima oko 1210. Postoji i ploča s glagolskim natpisom koji Putanec čita kao »1129«, možda datum izgradnje opatije. Kasnije se spominje sedam opata, između 1279. i 1524. Desetljeće kasnije (1536.) u Rudini su Turci. Koriste ju kao groblje. Promjene vlasti i promjene pučanstva brišu prošlost. Na zemljovidima 18. stoljeća nalazimo »Rudinu grad«, dakle spomen na nekoć utvrđenu opatiju, ali ne i na njenu vjersku ulogu. 19. i 20. stoljeće vrijeme je intenzivne devastacije, kad pravoslavno stanovništvo materijalom s Rudine podiže bogomolje i čitava naselja, Čečavac, Kujnik, Šnjegavić... 1906. i 1907., a od tog vremena u muzejske zbirke pristižu i ulomci skulpture i arhitektonske plastike. No devastacija Rudine se nastavlja sve do prije kojih dvadesetak godina, kad se tamo počinje ozbiljno iskopavati.

Dosadašnja su istraživanja locirala trobrodnu romaničku baziliku s tri apside, izgrađenu od lijepoga klesanca, s vrijednim arhitektonskim dekorom klesanih lučića, dijamantnih zrnaca, romaničkih kobasičastih profilacija i palmeta. Nađeno je i opeka manjeg formata, tipičnih za romaničku Slavoniju, a i opeka koje su vjerojatno služile za svodne konstrukcije. Dimenzije su skromne (14 × 8 m), no kvaliteta ziđa, harmoničnost razmjera tlocrta i arhitektonskih masa te arhitektonska i figuralna plastika na visini su suvremenih panonskih ostvarenja (posebice ističemo sličnost tlocrtno-prostorne koncepcije sa Somogyvárom i Ellésmonostorom, 12. st.). Uz zapadno pročelje nalaze se dva zvonika, po navadi koja se u Panoniji





*Rudina, Sv. Mihovil,
»Ovan«, Gradski muzej
Požega (foto AMZ)*

udomila već u 11. stoljeću, a ispred njih atrij. Manja jednobrodna crkvića s polukružnom apsidom nalazi se zapadno od glavne. Oblicima podsjeća na ranoromanički sloj arhitekture u Slavoniji (sv. Ilija u Vinkovcima), ali i sjeverno od Drave. Sjeverno od glavne crkve je sakristija, kapitul s kapelom, klaustar s cisternom i ostale samostanske zgrade. Istraživanja su naslutila postojanje ranokršćanske faze uz južni zid crkve, gdje je došlo i do gotičkih dogradnji, možda i ranobizantskog kastruma (sjeverozapadni ugao kompleksa), te konačno pojavu turskih nadgrobnih spomenika – nišana. Glavna tema ove priče o Rudini biti će 19 famoznih rudinskih glava, koje zajedno s ostalim rudinskim ulomcima predstavljaju najbogatiji nalaz romaničke skulpture u međuriječju Save i Drave.

Ivan Mirnik u svojoj opširnoj studiji *Najstarija kulturna dobra. Novac i njegova uloga u srednjovjekovnoj Hrvatskoj i Slavoniji* ističe da su Hrvati došavši u nove krajeve, koji su s vremenom postali Kraljevinom Hrvatskom i Slavonijom – o Dalmaciji na ovome mjestu ne bismo pisali – zasigurno tu našli ostatke stanovništva,



*Slavonija, hrvatski
frizatik hercega
Andrije (1197-1204)*



*Biskupija Freising,
Kranjska, Otto
II (1184-1220),
polupfenig iz kovnice
Gutenwert (1204-1205)*

mješavine romaniziranih Panonaca i svih onih »barbara« koji su tijekom nekoliko stoljeća prodirali u Zapadno Rimsko Carstvo i naposljetku ga uništili. Došljaci su s čuđenjem i divljenjem morali promatrati veličanstvene ostatke velikih gradova, kao što su to bile prijestolnice Sirmium ili Siscia. Postojali su tu još i ostaci velikih glavnih cesta koje su Carstvo povezivale uzduž i poprijeko, a te se ceste još spominju u srednjem vijeku.

O nekoj robno-novčanoj privredi u to se rano vrijeme ne bi moglo govoriti, no koliko god novac bio rijedak i dragocjen – pogotovo zlatni i srebrni – ipak je postojao. Među ruševinama novi došljaci mogli su naći odbačeni, izgubljeni rimski i kasnorimski ili bizantski brončani novac, koji se lijepo mogao ostrugati i ulaštiti, probušiti



Nadbiskupija
Salzburg, Koruška,
Eberhard II
(1200-1246),
polupfenig iz kovnice
Friesach (1209-1212)



Nadbiskupija
Salzburg, Koruška,
Eberhard II
(1200-1246), pfenig
iz nepoznate kovnice
(1200-1204)



Nadbiskupija
Salzburg, Koruška,
Eberhard II (1200-1246)
i vojvoda Leopold VI,
polupfenig iz kovnice
Brežice (1220-1230)

te nositi kao nakit. Takav je novac često nosio kršćanske simbole i prikaze, pa je u vrijeme kad su Hrvati preuzimali kršćansku vjeru takav nakit dobio još jednu posebnu apotropejsku dimenziju. Već kao kršćani novi stanovnici zadržali su neke poganske običaje, najbolje uočljive prigodom istraživanja starohrvatskih grobova, u kojima se novac prilagao kao obol u usta ili u šaku pokojnika. U grobovima bjelobrdske kulture su se sve do posljednje četvrti 11. st. u grob polagale glinene posude s hranom i svinjske pečene noge kao popudbina. O novcu nađenom u starohrvatskim grobovima već je pisano.¹ Jedan triput probušen i osobito izlizan *solidus* Konstantina VII. Porfirogeneta i Romana II. (948 – 959) pronađen je u jednom dječjem grobu (br. 2) u nekropoli na položaju Lijeve bara u Vukovaru. Da taj novac nije nađen u ustima pokojnog djeteta, kamo je stavljen kao obol, moglo bi ga se smatrati vrijednim obiteljskim nakitom, privjeskom, koji su na vrpci oko vrata nosile mnoga pokoljenja kroz dugi niz godina. U ostalim grobovima bilo je primjeraka probušenoga kasnorimskog novca.

U Panoniji je sveti ugarski kralj Stjepan I. (1000 – 1038) prvi počeo s kovanjem lijepih srebrnika, a novac njegovih nasljednika može se naći u grobovima bjelobrdske kulture, ne samo u Hrvatskoj nego i u Mađarskoj i drugdje (Rumunjska, Slovačka, Moravska, Austrija, Slovenija). Sav ugarski kraljevski novac nosi izrazite kršćanske simbole – osim nekoliko tipova bakrenog novca kralja Stjepana IV. (1162 – 1163), koji oponašaju arapski novac. U samome starohrvatskom Bijelom Brdu najprije su iskopavali Josip Purić (1896.), Karlo Franjo Nuber (1896.) a od 1897. Josip Brunšmid (* Vinkovci 1858., † Zagreb 1929.). Tu je bilo denara sljedećih kraljeva: Petra (1038 – 1041, 1044 – 1046), jedan primjerak, Andrije I.

¹ Ivan Mirnik, Coins from the early Croatian graves. Érmek a korai horvát sírokbol, *Numizmatikai Közlöny* (Budapest), 100-101/2001-2002 (2003), 99 – 124; isti, Novac iz starohrvatskih grobova. Summary: Coins from Early Croatian graves, *Vjesnik Arheološkog muzeja u Zagrebu*, 3. s., 37/2004, 205 –250.





Slavonija, Bela IV (1235-1270), banski denar, Henrik Gisingovac, kovnica u Zagrebu (1269-1270).

(1046 – 1061), pet primjeraka, i Bele I. (1060 – 1063), dva primjerka. Neki od grobova (br. 46, 63, 80, 81, 129, 148, 183) također su sadržavali rimski novac. U nešto mlađim grobovima iste bjelobrdske kulture u Svinjarevcima nađen je novac Bele I. i Ladislava I. (1077 – 1095), pet primjeraka. Probušeni rimski novac (Magnentius, Valens itd.) bio je u nekim grobovima u Bijelom Brdu, Svinjarevcima i Lijevoj bari. Četiri su ugarska srebrnika, dva primjerka kralja Ladislava I. (1077 – 1095) i dva primjerka Stjepana II. (1116 – 1131), iskopana u četiri bjelobrdska groba na položaju »Meraja« u Vinkovcima 1965. god. Na groblju je kasnije sagrađena ranoromanička crkva sv. Ilije. Neki grobovi iz kasnijeg vremena sadržavali su ili frizaški novac (Đelekovec), ili hrvatski/slavonski i ugarski novac (Starigrad).

Boris Graljuk u svojoj studiji *Srednjovjekovni grad Glaž. O pitanju ubicacije* pokušava ubicirati srednjovjekovni grad Glaž. Grad Glaž je najranije zabilježeni srednjovjekovni fortifikacijski objekt u Bosni i Hercegovini. Prvi puta se navodi kad se ugarski kralj Bela IV. 15. lipnja 1244. godine nalazi »apud castrum Galaas«. Pod ovim gradom je u lipnju i srpnju kralj izdao nekoliko povelja kojima se uređuju odnosi s Bosnom, Bosanskom biskupijom i Kaločkom nadbiskupijom, gradovima Splitom i Trogirem te Venecijom.

Glaška župa se prvi put navodi zajedno sa župom Vrbas i župom Sana 1285. g., kada je bio župan knez Vodički, Radislav Babonić, kasniji ban čitave Slavonije.

Godine 1287. g. Glaž se navodi u povelji bosanskog bana Prijезде kao granični toponim uz selo *Bulcasku*, sjeveroistočno granično mjesto župe Zemljanik.

Navodi se i 1299., kada Babonići vraćaju grad Glaž ugarsko-hrvatskom kralju Andriji III., ali iste godine ponovo je grad Glaž zajedno sa Susedgradom /kod Zagreba/ i Vrbaškim gradom pod upravom slavonskog bana Stjepana III.

Od godine 1314. Ivan Babonić dobiva pravo ubirati prihode u Donjoj Slavoniji od Glaža, Vrbasa i Dubice.

Iz povelje izdane 1361. g., kojom slavonski ban Leustahije izdaje privilegije stanovnicima i novim doseljenicima glaškog podgrađa, vidljivo je da je Glaž organiziran utvrđeni grad, da se u okolini obrađuju vinogradi, da se pod njim odvija prometna i trgovačka djelatnost i da stanovnici podgrađa, na čijem čelu je *villicus*, uživaju uređenu autonomiju.

Tijekom XV. st. grad Glaž i župa su u posjedu gospodara Donjih Krajeva iz roda Hrvatinića. Brat Hrvoja Vukčića, Dragiša, nosi pridjev *de Galas*, a sin Hrvoja i Jelene Nelipić *dux de Glaz*.

U povelji bosanskoga kralja Stjepana Tome Ostojića sinovima Dragiše Hrvatinića od 22. 8. 1446. g. navodi se pod gradom Glažom varoš Srida i veći broj sela unutar glaške županije. Prema sačuvanim ili pretpostavljenim toponimskim lokalitetima, glaška županija se prostirala na većem području današnjih općina Laktaši, Srbac, Prnjavor, Čelinac i Derventa, tj. između donjeg toka Vrbasa, Save i Ukrine.

Iz popisa župnih crkava Zagrebačke biskupije od 1334. g., kao posljednja unutar distrikta Vrbaš Dubičkog arhiđakonata, navodi se *ecclesia sancti Nicolai de Galaas in metis Wzore*. To podrazumijeva da je i Glaž i Glaška županija u sastavu Vrbaškoga crkvenog distrikta, a to znači i u sastavu Dubičkog arhiđakonata Zagrebačke biskupije.

Redovnici sv. Franje Bosanskog vikarijata dobivaju dozvolu od pape Grgura XI., 16. VI. 1372. g., da se u okolici Glaža pod gospodstvom ugarskog kralja utemeli samostan, čije svećenstvo već sljedeće godine dobiva povlastice od Apostolske Stolice o podjeljivanju svetih sakramenata. Iz popisa franjevačkih samostana sastavljenog prije 1378. g. navodi se i samostan u Glažu u sastavu Grebenske kustodije. Samostan se kasnije navodi višeput, a posljednji put 1469. godine.

Grad Glaž, varoš Srida, župna crkva sv. Nikole, franjevački samostan ne samo da su nestali u vremenu osmanlijskih pustošenja, nego su nestali svi izvorni toponimi i pamćenje okolnog stanovništva, koje je u najvećem dijelu potpuno izmijenjeno iseljavanjem autohtonoga katoličkog puka i doseljavanjem novih stanovnika, najvećim dijelom pravoslavne i muslimanske vjeroispovijesti sa širih prostora Balkana.

U proučavanju povijesti, a poglavito povijesne i arheološke topografije srednjovjekovne Donje Slavonije, Donjih Krajeva i Jajačke banovine (današnje područje Banjalučke biskupije – sjeverozapadna Bosna) pitanje ubiciranja grada Glaža i prostiranja istoimene županije jedno je od najčešćih tema i dvojbi svih relevantnih povjesničara koji su se bavili ovim krajem u prošlom stoljeću. (F. Rački, V. Klaić, F. Šišić, Lj. Thaloczy, N. Bilogrivić, M. Vego, Đ. Mazalić, V. Zirdum i mnogi drugi.)

U pokušajima ubiciranja ovoga važnog utvrđenja i naselja pod njim grad Glaž se dosad najčešće locirao oko sastava rječica Velike i Male Ukrine, a teza o gradu Glažu uz lijevu obalu Vrbasa potpuno je napuštena. I najnoviji pokušaji ubiciranja grada Glaža i naselja Sride na krajnjim sjevernim prostorima donjeg Povrbasja proizlaze iz nedovoljnog poznavanja materije i prostora o kojima je riječ. Kompariranjem povijesnih izvora s preostalim identičnim ili prevedenim toponimima,



komunikacijskim pravcima srednjeg vijeka i raspoloživim arheološkim pokazateljima još osamdesetih godina prošlog stoljeća sam ukazao na lokalitet Gradinu u Šušnjarima uz desnu obalu Vrbasa, kod sela Priječani – Trn, sjeverno od Banjaluke, ubicirajući tu grad Glaž, a u njegovu istočnom zaleđu područje župe. (Vidi povijesne zemljovide u »Franjevačka Grebenska kustodija Bosanske vikarije«, *Hrvatski iseljenički zbornik*, 1998., str. 258, Zagreb; *Povijest Hrvata*, Dragutin Pavličević, str. 160 – 161, karte I, II, III, Zagreb, 2000. g.)

Dok se selo Bulčaska iz *Prijezdine povelje* nalazi na granici Glaža, »Bulchazka in terminis Glas«, crkva sv. Nikole iz popisa župnih crkava Zagrebačke biskupije nalazi se u Glažu na granici Usore, »ecclesia sancti Nicolai de Galaas in metis Wzore«.

Dakle rijeka Bukovica, koja protječe krajnjim jugoistočnim padinama Kozare i ulijeva se nešto uzvodno od Klačnica u Vrbas nasuprot Gradine u Šušnjarima – Trnu, nalazi se na doticajnom graničnom prostoru župe Glaž i grada Glaža na istočnoj granici zemlje Usore, sjeveroistočnom graničnom prostoru župe Zemljanik, tj. Donjih Kraja Bosanske Banovine i jugoistočnom graničnom prostoru Vrbaskog komitata.

Prema tome Bela IV. u ljeto 1244. god. dolazi s vojskom i visokim dužnosnicima ugarskog kraljevstva i crkve preko poznatog prijelaza na Savi kod Kobaša, i otud starom komunikacijom desnom stranom nizvodno rijeke Vrbas. Zaustavlja se na graničnom prostoru Dubičkog arhiđakonata odnosno Vrbaskog komitata prema Bosni, pod gradom Glažom, koji se nalazi na zapadnoj granici zemlje Usore.

Zidne strukture Gradine, koje su najbolje vidljive na sjeverozapadnoj strani, od lomljenog su kamena vezana žbukom. Srednjovjekovne su provenijencije, a tvrdnje iz dosadašnje literature o pripadnosti antici ne mogu opstati.

Na polukružnom tridesetak metara širokom i dvadesetak metara uzvišenom zaravanku nalaze se površinski nalazi keramike srednjovjekovnih obilježja. Južno od Gradine je više uzvišenje Stražbenica, koje čini stratešku cjelinu dominantnog nadzora nad naseljem pod njim i starom komunikacijom.

Na lokalitetu Zidina, sjeveroistočno od Gradine, pristupnim iskopavanjima od 7. 3. do 12. 4. 1989. g. utvrdili smo supstrukcije crkve s pravokutnim svetištem dim 13 × 7,70 m, zidanom oltarnom menzom, nadgrobni pločama.

Kod Gradine u Šušnjarima otkrivena je ploča tridesetih godina prošlog stoljeća s urezanim glagoljskim tekstom i motivima konjanika u lovu te drugim kršćanskim znakovljem. Revizijom arhivskih zapisnika utvrđeno je da je riječ o nalazu koji se u dosadašnjoj literaturi netočno locirao

u udaljeno mjesto Slatinu, što daje sasvim drugi pogled na razmatrano vrijeme, mikrolokaciju i okruženje. Ovaj glagoljski natpis pripada XIV. stoljeću. Sjeverozapadno od Šušnjara na lijevoj strani Vrbasa utvrđeno je još nekoliko kamenih ploča s urezanim glagoljicom, od kojih je najstarija s lokaliteta Manastirište u Kijevcima uz rječicu Lubinu iz XII st. To je ujedno i najstariji glagoljski tekst s nekadašnjega cijelog prostranog područja Zagrebačke biskupije.

Nekadašnji franjevački samostan pod Glažom ulazi u red svih ostalih franjevačkih samostana koji se navode u sastavu Grebenske kustodije tijekom XIV. i XV. st.. Svi su oni zaštićeni snagom moći najvažnijih utvrđenja uz rijeku Vrbas; Inađol pod Motajicom, pod gradom Livač, Banjalukom, pod utvrdom Zvečaj, pod Grebengradom, Jajcem, Jezerom.

Pripisati li otkrivene temelje crkve na Zidinama glaškoj župnoj crkvi sv. Nikole, ili crkvi u sklopu franjevačkog samostana (pravokutno svetište), ili crkvi s drugim obilježjima, moći će se više znati nakon sustavnih istraživanja ovog lokaliteta ali i prostora oko Gradine i ispod Stražbenice. Koju su naseobinsku ili sakralnu dimenziju imali nešto sjeveroistočno udaljeniji toponimi Dvorine, Malo Blaško, Selište i drugo, s uočljivim arheološkim pokazateljima i indikacijama, tek treba utvrditi.

Na povijesnim zemljovidima XVI. – XVII. st. nema naznačenih toponima Glaž ili Srida. Ali na istim zemljovidima, gdje su naznačena najznačajnija mjesta uz rijeku Vrbas, na prostoru između Banjaluke i Svinjara ili Gradiške na Savi, uz desnu obalu Vrbasa, često je navedeno naselje *Medieres*, na poziciji razmeđa povijesnih županija Glaž – Vrbas – Zemljanik. I kao što mađarski naziv Glaž znači Glog (moguće i Trn), tako i latinski naziv *Medieres* upućuje na slavenski – hrvatski naziv naselja Srida! Središte, stjечиšte između triju županija. Na *Karti Ugarske* Wolfganga Laziusa iz 1556. g. južno od Svinjara i sjeverno od Banjaluke aplicirana je ilustracija moćnog utvrđenja i uz njega natpis *Mediera* (!). Nema naziva utvrde niti u mađarskoj niti u hrvatskoj izvedenici, ali ima u latinskoj izvedenici podgrađe – *Mediera*, koje prelazi na naziv grada! Ovakvo kartografsko pozicioniranje ove utvrde u skladu je sa stanjem na navedenom prostoru, gdje od utoka Vrbasa u Savu do Banjaluke, a uz desnu obalu Vrbasa, osim na gradini u Šušnjarima, nema ostataka drugih srednjovjekovnih utvrđenja.

Prema iznesenome, lokalitet Gradina u Šušnjarima iznad desne obale Vrbasa, sjeverno od Banja Luke, predstavlja ostatke nekadašnjega srednjovjekovnog grada – utvrđenja Glaž. U njegovoj neposrednoj okolini nalazilo se podgrađe iz kojeg se razvilo naselje Srida – *Mediera*.



NAJZNAČAJNIJI TOPONIMI RANE SJEVERNOHRVATSKE SAKRALNE UMJETNOSTI

LOBOR – Majka Božja Gorska

- jednobrodna gotička građevina s poligonalnim svetištem, barokizirana u 18. st.
- ulomak pletera ugrađen u crkvu, kao i onaj s natpisom *SVMMME*, najsjeverniji su nalazi pleterne skulpture u Hrvatskoj, a potječu iz ruševina pokraj crkve.

ČAZMA

- osnivanje Čazmanskog kaptola 1232. godine.
- crkva sv. Marije Magdalene – kaptolska ili dominikanska (?), trobrodna romaničko-gotička s četverokutnim svetištem, transeptom, s dvije kraće bočne lađe i dva bočna zvonika, najveća romanički koncipirana crkva u sjevernoj Hrvatskoj.

DARUVAR

Podborje – benediktinska opatija

VINKOVCI

- Justinijan daruje posjede benediktincima.
- oko 1000. na Meraji podignuta predromanička crkva, s grobovima iz doba Ladislava I. i Kolomana, datiranih njihovim novcima; prilozi u grobovima pripadaju bjelobrdskoj kulturi, uz tu je crkvu poslije sagrađena kasnogotička crkva, također posvećena sv. Iliji.

VIROVITICA

- od 1280. g. spominje se franjevački samostan.
- od 1290. g. spominje se dominikanski samostan.

TOPUSKO

- od 1192. g. spominje se crkva sv. Marije.
- od 1211. g. cistercitski samostan, sačuvane su samo ruševine gotičkoga crkvenog pročelja
- podignute oko 1300. g. Istraživanja su pokazala da je riječ o trobrodnoj, presvođenoj crkvi sa starijom zaobljenom apsidom, uz koju su bile pravokutne kapele, a brodove su dijelili tanki stupovi. Uz crkvu se nalazio samostan utvrđen zidom s četiri kule.

RUDINA

- ostaci benediktinske opatije sv. Mihovila spominju se 1210. (napuštena 1537.), temelji samostana i crkve, crkva trobrodna romanička bazilika s tri polukružne apside i zvonikom na zapadnoj fasadi. Unutrašnjost crkve ukrašena romaničkim i gotičkim freskama.

SRIJEMSKA MITROVICA (*Sirmium*)

- ranokršćansko grobište sv. Sinerota.

Lokaliteti prema »Stotinu kamenčića izgubljenog raja«, *Romanička skulptura u muzejima i zbirkama između Save i Drave*, Katalog izložbe, Arheološki muzej u Zagrebu, Zagreb, 2007.

BJELOVAR

Gradski muzej Bjelovar

- kapitel, slučajni nalaz, 12./13. st.

Daruvar – Daruvarske toplice, ulomak pluteja, 11. st.

Daruvar – Daruvarske toplice, stup s postoljem, 11. st.

Daruvar – Daruvarske toplice, krstionica, 11. st.

ČAZMA

Gradski muzej Čazma

Čazma, Dominikanski samostan uz župnu crkvu sv. Marije Magdalene, arheološko iskopavanje 1992. g., skulptura viteza – ratnika, ranije 13. st.

Čazma, župna crkva sv. Marije Magdalene ili obližnji srednjovjekovni kaštel, slučajni nalaz, rebro svoda, prva polovica 13. st.

Čazma, srednjovjekovni kaštel, dio portala, 13. st.

Čazma, srednjovjekovni kaštel, dovratnik, 13. st.

Čazma, dvorište župnog dvora, kapitel stupa, ranije 13. st.

Čazma, crkva sv. Marije Magdalene, sjeverni brod (vanjska strana), arheološko iskopavanje, kapitel stupa, prva polovica 13. st.

Čazma, dvorište župnog dvora (istočni dio), arheološko iskopavanje, kapitel stupa, prva polovica 13. st.

Čazma, dvorište župnog dvora (istočni dio), arheološko iskopavanje, čaška kapitela, prva polovica 13. st.

Čazma, dvorište župnog dvora (istočni dio), arheološko iskopavanje, čaška kapitela, prva polovica 13. st.

Čazma, dominikanski samostan, uz južnu stranu župne crkve sv. Marije Magdalene, arheološko iskopavanje, stup, prva polovica 13. st.

Čazma, dominikanski samostan, uz južnu stranu župne crkve, arheološko iskopavanje, stup, 13. st.

Čazma, srednjovjekovni kaštel, polustup, 13. st.

Čazma, dominikanski samostan, uz južnu stranu župne crkve, arheološko iskopavanje, stup, 13. st.

Čazma, dvorište župnog dvora (istočni dio), arheološko iskopavanje, baza, 13. st.

Čazma, dominikanski samostan, uz južnu stranu župne crkve, arheološko iskopavanje, dio sakrarija (?), 13. st.

Čazma, dominikanski samostan, uz južnu stranu župne crkve, arheološko iskopavanje, dio sakrarija (?), 13. st.

Čazma, dominikanski samostan, uz južnu stranu župne crkve, arheološko iskopavanje, profilacija »službe«, 13. st.

Čazma, dvorište župnog dvora, slučajni nalaz, čaška kapitela, 13. st.

Čazma, dvorište župnoga dvora (istočni dio), arheološko iskopavanje, figuralna plastika, ranije 13. st.

Čazma, dvorište župnog dvora (istočni dio), arheološko iskopavanje, baza kapitela, 13. st.

Čazma, dominikanski samostan, uz južnu stranu župne crkve sv. Marije Magdalene, arheološko iskopavanje, profilacija polustupa, 13. st.

Čazma, Česmanska ulica, korito rijeke Česme ispod mosta prema selu Dereza, slučajni nalaz, kapitel stupa, prva polovica 13. st.

ILOK

Muzej grada Iloka

– crkva sv. Petra (?), dio portala, 12./13. st.

– crkva sv. Petra (?), ulomak prozora – mrežište, 13. st.



IVANEC

Poglavarstvo Grada Ivanca, Institut za arheologiju u Zagrebu.

– utvrda, arheološki nalaz u središtu grada, kraj 12. ili početak 13. st.

KOPRIVNICA

Muzej Grada Koprivnice

– ulomak profilacije, kasno 13. st. (?)

KRIŽEVCI

Gradski muzej Križevci

Glogovnica, ugradba u zidu župne crkve Uznesenja Marijina:

– kamena skulptura sepulkralca, 13. st.,

– kamena skulptura čovjeka 13. st.,

– prepolovljena kamena skulptura sepulkralca, 13. st.,

– skulptura križara u viteškoj odori, 13. st.

Glogovnica: kameni blok s isklesanom ljudskom glavom, 13. st.

NAŠICE

Franjevačka zbirka, Našice

– crkva sv. Martina, templarski grb, 13. st.

NOVA GRADIŠKA

Cage kod Okučana (antički lokalitet), arheološko iskopavanje, kameni ulomak s prikazom medvjeda, 13. st. (?)

OSIJEK

Muzej Slavonije, Osijek

Beli Manastir, ulomak oltarne pregrade, druga polovica 11. st.

Beli Manastir, ulomak kapitela, druga polovica 11. st.

Našice, »Klara«, janje, 13. – 14. st.

POŽEGA

Gradski muzej Požega

Rudina, 17 konzola, 12. st.

Rudina, zaglavni kamen (dio portala), 12. st.

Rudina, klesanac, 12. st.

Rudina, baza stupa s motivom palmete, 12. st.

Rudina, baza stupa s motivom palmete, 12. st.

Rudina, kamen s dijamant ukrasom, 12. st.

Rudina, kamen s dijamant ukrasom, 12. st.

Rudina, kamen s dijamant ukrasom, 12. st.

Rudina, kapitel, 12. st.

Rudina, rozeta, 12. st.

Požega, baza polustupa, 13. st.

Požega, baza polustupa, 13. st.

SV. IVAN ZELINA

Muzej Sveti Ivan Zelina

Zelina (?), životinjska glavica, sredina 13. st.

VARAŽDIN

Gradski muzej Varaždin

Madžarevo, kameni reljef, datacija: ?

Varaždin (?), kapitel, datacija: ?

VELIKA

Dijecezanski muzej Velika

– Velika, kamen, 13./14. st.

VINICA

Župna crkva sv. Marka

Vinica, ostaci starije crkve srušene u 19. st., baza profilacije, početak 13. st., kapitel polustupa, početak 13. st., dio polustupa, početak 13. st.

VINKOVCI

Gradski muzej Vinkovci

Lokalitet »Zidine« kod Nuštra – srednjovjekovna benediktinska opatija Sv. Duha u Vukovskoj županiji, postolje/baza romaničkog stupa, kraj 12. ili prva polovica 13. st., postolje/baza romaničkoga kamenog stupa, 12. – 15. st.

ZAGREB

Arheološki muzej u Zagrebu

Đakovo, romaničko-gotička katedrala, kapitel, 13. st.

Sisak (?), ulomak kamene grede, 9. – 11. st.

Sisak (?), ulomak kamene grede, 9. – 11. st.

Sisak, ulomak kamenog pluteja, 10. – 12. st.

Sisak, ulomak kamene ploče, 10. – 12. st.

Sisak (?), ulomak kamene ploče s natpisom, 9. – 11. st.

Ilok, dvorište franjevačkoga samostana, kameni stup (pilastar ?), 12. st.

Rudine (Požega), slučajni nalaz na mjestu gdje se nalazila benediktinska opatija sv. Mihovila, 12. st.

Rakovac, kameni polukapitel, 10. – 12. st.

Rakovac, ulomak kamene ploče, 10. – 12. st.

Rakovac, ulomak kamene ploče, 10. – 12. st.

Rakovac, manji ulomak kamene ploče, 10. – 12. st.

Lobor, slučajni nalaz, ulomak kamene grede, 10. – 11. st.

ZAGREB

Arheološki zavod Filozofskog fakulteta u Zagrebu

Lobor, Majka Božja Gorska, ulomak zabata oltarne pregrade, prva polovica 9. st.

Lobor, Majka Božja Gorska, ulomak pilastra oltarne pregrade, prva polovica 9. st.

Lobor, Majka Božja Gorska, kustodija, druga polovica 13. st.

ZAGREB

Hrvatski povijesni muzej

Zagreb, katedrala (?), kapitel pilastra, 12. st.

Zagreb, arhitektonski ulomak, 12./13. st.

Zagreb, katedrala (?), kapitel, 12. st.

Gornja Bukovica, crkva sv. Kuzme i Damjana, ulomak kružišta, 12./13. st.



ZAGREB

Hrvatski restauratorski zavod, Zagreb

Belec, nalaz ispod crkve sv. Marije Snježne, reljef sveca (fragment), kasno 12. st.

Medvedgrad, baza stupića bifore, sredina 13. st.

Medvedgrad, ulomak čaške kapitela bifore, sredina 13. st.

Medvedgrad, ulomak kapitela s ugaonim pupoljkom, sredina 13. st.

Medvedgrad, ulomak kapitela s ugaonim pupoljkom, sredina 13. st.

Medvedgrad, ulomak kapitela s ugaonim pupoljkom, sredina 13. st.

ZAGREB

Zagrebačka nadbiskupija, Dijecezanski muzej

Zagreb, katedrala (sakristija), kameni reljef Sv. Pavla, rano 13. st. (?)

Zagreb, katedrala (svetište stare predtatarske katedrale), 11./12. st.

ZAGREB

Zbirka Glasnović, Zagreb

– Rudina, konzola u obliku ljudske glave, polovica 13. st.

LITERATURA

KAVAZOVIĆ, Robert: *Bočica za ulje iz 1280.–1282. g.*

PETER GOSS, Vladimir: *Predrimski izvori srednjovjekovne umjetnosti u Slavoniji: Rudina i Pečuh.*

MIRNIK, Ivan: *Najstarija kulturna dobra. Novac i njegova uloga u srednjovjekovnoj Hrvatskoj i Slavoniji.*

FILIPEC, Krešimir: *Kratak nacrt kristijanizacije hrvatskog dijela Panonije u ranom srednjem vijeku.*

GRAČANIN, Hrvoje: *Kršćanstvo i Crkva u kontinentalnoj Hrvatskoj u ranom srednjem vijeku (6. – 11. st.).*

BULAT, Mirko: *Arheološki pokazatelji ranog kršćanstva u Slavoniji.*

ISKRA-JANOŠIĆ, Ivana: *Kršćanstvo u Cibalama.*

TKALČEC, Tatjana: *Arheološka istraživanja oko crkve svetog Lovre u Crkvarima kod Orašovice.*

BELAJ, Juraj: *Srednjovjekovni horizont na lokalitetu sv. Martin kraj Dugog Sela.*

GRALJUK, Boris: *Srednjovjekovni grad Glaž.*

Napomena: Priloge naših istaknutih stručnjaka ovdje smo donijeli zahvaljujući Mariji Buzov.

MARIJA BUZOV

RANO KRŠĆANSTVO U KONTINENTALNOJ HRVATSKOJ

I TOPOGRAFIJA PANONSKIH GRADOVA S OSVRTOM NA TOPOGRAFIJU RANOKRŠĆANSKE SISCIIJE

Antička naselja u Panoniji bila su u drukčijem prirodnom okruženju nego ona na jugu zemlje. Prije nego su Rimljani pokorili krajeve između Save i Drave, panonska su naselja bila mala. Jedan dio naselja nalazio se u nizinama rijeke Save i Drave, dok je drugi dio ležao na pobrdima koja su dijelila spomenute riječne nizine. Osvajanjem Panonije, Rimljani su organizirali svoju vlast, a dio se panonskih naselja uklopio u novu rimsku vlast. Takva naselja obično su sačuvala svoja ranija imena, koja su se tijekom vremena romanizirala, dok su novonastala rimska naselja u Panoniji dobila isključivo latinska imena. Rimljani su u međurječju izgradili dvije glavne uzdužne ceste, koje su vodile dolinama Save i Drave, koje su povezivale Rim s panonskim provincijskim središtima Siscijom i Sirmijem. Osim ovih magistralnih cesta postojale su i vicinalne (lokalne) prometnice, koje su povezivale gradove, ali i one transverzalne, koje su povezivale Provinciju Panoniju s Provincijom Dalmacijom. Dakle panonska naselja koja su zabilježili antički pisci nalazila su se na trasama postojećih rimskih prometnica.

S obzirom da je glavni građevni materijal koji je bio upotrijebljen pri podizanju naselja bilo drvo i zemlja, to je u vlažnoj nizinskoj sredini uvjetovalo brzi proces propadanja naselja. To je jedan od razloga što su danas arheološki ostaci antičkih naselja u Panoniji, pa i oni iz Siscije, nešto slabije očuvani.

Kršćanstvo je šireći se po cijelome Rimskom Carstvu prodrlo u panonske gradove, pa tako i u Sisciju (*Siscia*) – rimsku koloniju koja 100. godine, u doba cara Trajana, pri podjeli do tada jedinstvene provincije Panonije na Gornju Panoniju (*Pannonia Superior*) i Donju Panoniju (*Pannonia Inferior*), ulazi u sastav Gornje Panonije, te Cibale, Mursu, Sirmij itd. Pri sljedećoj upravnoj podjeli Carstva, koju je proveo Dioklecijan 297. godine kršćanske ere, obje Panonije podijeljene su u četiri manje provincije, i to svaka u dva dijela: Gornja Panonija u Prvu Panoniju (*Pannonia Prima*), sjeverno od rijeke Drave, i Panoniju Saviju (*Pannonia Savia, Savia Ripa-*





Sl. 1 Granice Panonije (prema R. Košćević, 1995.)

takvog položaja prilike u toj provinciji razvijale na poseban način, drugačije nego u susjednim provincijama (Barada 1944., 1.).

Iako se najstarija biskupska sjedišta u Panoniji – Sirmij (*Sirmium*), Sisicija (*Siscia*), Osijek (*Mursa*) i Vinkovci (*Cibalae*) ne spominju u povijesnim izvorima prije sredine 3. st., kršćana je zacijelo bilo i prije, o čemu nam svjedoče i arheološki nalazi. Euzebij Cezarejski (EUSEBIOS), grčki pisac i biskup te latinski pisac Tertulijan (*Quintus Septimius Florens Tertullianus*) izrijeком spominju vojnike kršćane iz elitne rimske *Legio XII. Fulminata*,

južno od Drave, sa sjedištem u Sisciji; Donja Panonija u Panoniju Valeriju (*Pannonia Valeria*), sjeverno od Drave, istočno od Blatnog jezera pa do Dunava, i Drugu Panoniju (*Pannonia Secunda*), današnja istočna Slavonija sa Srijemom, sa sjedištem namjesnika provincije i carskom palačom u Sirmiju (*Sirmium*) (Bojanovski 1988., 59.) (sl. 1). Dio Panonije Savijske istočno od Sutle po svojem zemljopisnom sastavu i položaju služio je za predvorje narodima pri ulazu u Italiju, pa su se zbog

koja se pod zapovjedništvom cara Marka Aurelija 174. godine istaknula u borbi s germanskim Kvadima u Podunavlju (Šašel Kos 1986., 227 – 229.).

Panonija Savijska i Panonija Sekunda kristijanizirane su relativno kasno – u sredini i drugoj polovici 3. st. U to isto vrijeme, ili možda nešto i prije, kristijanizira se Dalmacija, susjedna Italija i Istra (sl. 2) (Buzov 2000., 86, bilj. 5.). Akvilejsko je područje vjerojatno imalo organizirane kršćanske općine već početkom 3. st. Naime u Veneciji predstavlja Akvileja važno ranokršćansko središte, koje



Sl. 2 Kristijanizacija Panonije, sjeverne Italije i Dalmacije u 3. stoljeću (prema M. Jarak, 1994.)

je u drugoj polovici 3. st. sigurno imalo biskupa. Njezin četvrti biskup Teodor prisustvovao je sa svojim đakonom Agatonom 314. godine sinodi u Arlesu, a on je i graditelj prve kršćanske bazilike u svojem gradu (Jedin 1972., 410 – 411, bilj. 81.). U Panoniji i Dalmaciji u to vrijeme još nema govora o hijerarhijski konstituiranim kršćanskim zajednicama.

Legendarne vijesti koje stavljaju osnivanje prvih općina u apostolsko vrijeme imaju za panonski prostor utoliko pravo što ukazuju na podrijetlo prvih misionara i na veze podunavskoga prostora s Malom Azijom i Grčkom (Jarak 1994., 20.). U provincijama Meziji i Panoniji broj je muč-



Sl. 3 Kasnoantičke biskupije na tlu sjeverne Hrvatske (prema M. Jarak, 1994.)

dva pravca širenja kršćanstva; uzvodno uz velike rijeke širi se kršćanstvo s Istoka, a nosioci su vojnici azijskih legija poslani u obranu Ilirika, a istovremeno iz Italije i s obala Jadrana preko Dinarida dolaze državni službenici i trgovci, zastupnici rimske kršćanske tradicije. Ako je vjerovati Jeronimu (*Hieronymus*) da je ptujski biskup Viktorin († 303.) (*Victorinus*) napisao više biblijskih komentara i raspravu *Adversus omnes haereses* (Bra-



Sl. 4 Crkvena jurisdikcijska pripadnost antičkih biskupija sjeverne Hrvatske (prema M. Jarak, 1994.)

nika relativno velik; među njima se nalaze biskupi Siscije, Sirmija i Petovija, u Durostorumu (Mezija) je smaknut vojnik Dazije, o čijem se procesu i smrti sačuvao jedinstven izvještaj (Knopf – Krüger 1929., 91 – 95.).

Urbanizirana i romanizirana Panonija otvara se sustavnijem propovijedanju i širenju Radosne vijesti tek u 3. st., kad na području rijeka Dunava i Save susrećemo Urbanizirana i romanizirana Panonija otvara se sustavnijem propovijedanju i širenju Radosne vijesti tek u 3. st., kad na području rijeka Dunava i Save susrećemo

očit je da je taj biskup teolog mogao naći čitatelje samo u organiziranim kršćanskim zajednicama. U drugoj polovici 3. st. susrećemo u Panoniji već organizirane crkvene općine s biskupom na čelu (Ritig 1911., 1912., 1913.) (sl. 3, 4).

Glavni antički izvori za kršćanske mučenike uopće, pa tako i za mučenike s našeg područja, jesu *Jeronimov martirologij* te pasije pojedinih mučenika, dok su izvori za kasniju crkvenu povijest akti

crkvenih koncila. Važno je istaknuti da nam *Jeronimov martirologij* donosi prilično velik broj mučenika s područja panonskih provincija, ako usporedimo s brojem noričkih, pa čak i dalmatinskih martira. Problem početaka kršćanstva u Panoniji proizlazi u nedostatku zaokruženih spoznaja o tom pitanju. Naime tek za razdoblje progona kršćana imamo prve sigurne vijesti o panonskim zajednicama. S jedne strane strane moguće je izdvojiti pregledan popis poimence poznatih mučenika, a s druge je moguće na temelju analize opširnijih izvora o stradanjima izvesti određene zaključke o osobitostima panonskih ranokršćanskih općina (Jarak 1994., 20 i d.). Iako je broj poznatih mučenika iz zajednica što su egzistirale u hrvatskom dijelu Panonije neusporedivo manji od broja mučenika najveće, sirmijske zajednice, analiza izvora posvećenih siscijskoj i cibalskoj općini pokazat će veliku važnost koju ti izvori, zahvaljujući svojim podacima, imaju unutar korpusa sačuvanih tekstova. Prema Ritigu broj panonskih mučenika možda bi bio i veći da su prihvaćeni i manje pouzdani podaci, pa bi nam lista, odnosno kalendar panonskih mučenika bio širi. Broj mučenika zacijelo je i veći ako se uzmu u obzir i žrtve čija nam imena nisu sačuvana. Imena nam svjedoče o slojevitome etničkom sastavu panonskih kršćanskih zajednica. Osim grčkih imena kao što su Sinerot, Demetrije, Anastazija, javlja se i dosta latinskih imena, npr. Montan, Fortunat, Donat, Kvirin. O povezanosti sa židovstvom svjedoči kognomen Sabatija, koji pripada među kalendarska *cognomina* židovskog podrijetla (Kajanto 1965., 62, 135.). Osim martirologija valja konzultirati i legende radi točnijeg datiranja mučeništva.

Passio Sancti Quirini kao i *Passio Sancti Pollonnis* otkriva čitav niz zanimljivosti iz ranokršćanske, kao i društveno-političke povijesti Siscije i Cibala, rimske Panonije Savije te cijele Panonije Superior, u prvom desetljeću 4. stoljeća te spominje i neke panonske mučenike (Buzov 2003., 8.; Jarak 1994., 25.). Valja istaknuti da se cijele zajednice ponekad spominju u pasijama kršćanskih mučenika kad se želi nagovijestiti veličina pojedinih općina.

U Polionovoj pasiji izdvaja se neizravni spomen cibalske crkvene hijerarhije, a u Kvirinovoj podatak o administrativnoj podjeli Panonije. U drugim pak legendama o panonskim mučenicima javljaju se također posebni podaci. U Sinerotovoj pasiji grupi posebnih podataka pripada spomen mučenicova podrijetla i doseljenja u sirmijski kraj, što potkrepljuje povijesnu situaciju, odnosno izraženu utjecaju istočnjačkog stanovništva u formiranju panonskih kršćanskih općina. U Irenejevoj pasiji izdvaja se spomen katoličkog obilježja sirmijske općine, u Donatovoj pasiji podaci o panonskom kleru, u Ursicinovoj pasiji spomen privatnoga izvangradskog imanja te u *Pasiji Četvorice ovjenčanih* izuzetno važni navodi o panonskim

kamenolomima i klesarskoj umjetnosti. No Polionova i Kvirinova pasija jedine su koje govore o općinama na tlu današnje Hrvatske.

Legende o mučenicima Ireneju, Polionu, Kvirinu, Sinerotu i panonskim klesarima mogu se datirati u 4. st., a među važnije podatke koje donose zacijelo su podaci o vremenu pogubljenja pojedinih svetaca. One ne donose godinu pogubljenja nego samo dan i mjesec, jer to nije imalo liturgijske važnosti. No kršćanske su općine čuvale sjećanje na careve progonitelje te su njihova imena navedena u legendama.

Prema Jedinu ranokršćansko razdoblje u klasičnome smislu započinje poslije 313. godine, ali se njegova prva duhovna, organizacijska i simbolička očitovanja pojavljuju već u 1. i 2. st., dok Migotti drži donju granicu teoretske mogućnosti prepoznavanja ranokršćanske prisutnosti u kontinentalnoj Hrvatskoj u 2. st., dok gornjom granicom ranokršćanskoga horizonta drži kraj 6. i početak 7. st.

Iako istraživanje ranokršćanske crkvene povijesti Panonije ima dugu tradiciju bogatu spoznajama, koja se temelje na obilju izvornih ili prerađenih pisanih podataka, ranokršćansko razdoblje u kontinentalnoj Hrvatskoj najslabije je istražen arheološki horizont. Mađarska je arheologija tim pisanim izvorima pribrojila i nalaze ranokršćanskih materijalnih ostataka (Thomas 1980.; Thomas 1982.). Ipak, varljiva je slika o izrazitoj oskudnosti arheološke građe ranokršćanskoga razdoblja u kontinentalnoj Hrvatskoj (Migotti 1994., 41.). Hrvatski je dio Panonije prvi kristijaniziran te ima i veći broj izvornih pisanih podataka iz razdoblja ranoga kršćanstva negoli u mađarski. Neistraženost kasnoantičkih grobalja u Hrvatskoj velika je prepreka i otkrivanju ranokršćanskih ostataka (Demo 1986., 29.), no lokalitet Štrbinci u Budrovcima, gdje se vrše sustavna zaštitna istraživanja, ukazao je na trag dviju ranokršćanskih nekropola. Istraživači nastoje prepoznati i razdvojiti nalaze na temelju etničkih i kulturnih obilježja, odnosno autohtone rimske od barbarskih, no u širem je civilizacijsko-kulturološkome smislu jednako važno ustanoviti ranokršćanske elemente, kao potvrdu kontinuiteta. Naime kršćanska su obilježja nosili i Rimljani i barbari, a upravo je vjera ugradila moralna i materijalna obilježja rimske civilizacije u temelje europskog srednjovjekovlja. Riječima E. Tótha, rimski je kozmopolitizam nastavio živjeti u kršćanskom univerzalizmu (Tóth 1977., 116.).

Prikrivena očitovanja kršćanske umjetnosti pojavljuju se u 2. st., a o njemu govore i kršćanski pisci, osobito Justin († 165./166. g.) i Tertulijan (oko 160. g. do poslije 220. g.). Zanimljivo je napomenuti da je Tertulijan prenosio legendu da je car Tiberije (14. – 37. g.) namjeravao Krista pridružiti rimskome panteonu, ali je nakanu osujetio Senat (Jelenić 1921., 46.).



Svako naselje gradskog tipa, *civitas* u Panoniji, pretpostavlja se, do polovice 4. st. imalo je biskupa, no u izvorima se na području kontinentalne Hrvatske spominju jedino biskupije u Sisku (*Siscia*), Vinkovcima (*Cibalae*), Osijeku (*Mursa*) i Ludbregu (*Iovia* ?). Većina ranokršćanskih predmeta potječe iz navedenih gradova, s izuzetkom Ludbrega.

Ranokršćanski horizont u kontinentalnoj Hrvatskoj možemo prepoznati u:

- gradskim naseljima (Sisak, Vinkovci, Osijek, Varaždinske Toplice, Ludbreg, Daruvar);
- utvrđenjima i utvrđenim naseljima (Lobor, Ozalj, Donja Glavnica)
- nekropolama i grobnim nalazima (Budrovci – Štrbinci, Treštanovci, Veliki Bastaji, Prozor, Sveta Marija pod Okićem, Čečavac, Beli Manastir, Zagreb, Sotin, Sveti Martin na Muri, Kalnik, Selci Đakovački, Novačka – Fuzetić, Virovitica, Kamanje, Samobor)
- nepoznatim nalazištima (kontinentalna Hrvatska)
- novcu (Aljmaš, Batina, Čovići, Dalj, Gaboš, Gornji Kosinj, Kneževi Vinogradi, Kupčina, Orešac, Peklenica, Popovac, Sladojevci, Srb, Studenci, Šćitarjevo, Vranić, Vukovar, Zmajevac, kontinentalna Hrvatska)

Valja istaknuti značajne nalaze otkrivene u Velikim Bastajima (sl. 5, 6), Daruvaru (*Aquae Balissae*), Varaždinskim Toplicama (*Aquae Iasae*), Budrovcima kod Đakova (*Certissa*) i Loboru. Ostali lokaliteti dali su, osim novca s kršćanskom simbolikom, pretežno »neutralne« nalaze kasnoantičkoga horizonta, koji tek uvjetno upućuju na ranokršćansku okolinu. Pretpostavljamo da je ranokršćanskih objekata moralo biti u biskupskim središtima, no na području kontinentalne Hrvatske otkrivena je jedna izvorno ranokršćanska crkva s krstionicom u Loboru. Preuređenje javnih profanih zdanja u kršćanske sakralne građevine možemo dokumentirati u Varaždinskim Toplicama, odnosno pretpostaviti u Ludbregu. O kršćanskim crkvama posredno govore i ostaci arhitekture i namještaja u Kamenici



Sl. 5 Sarkofag iz Velikih Bastaja, poč. 4. st.

kod Vinkovaca te Daruvaru. S obzirom na neistraženost ranokršćanskoga horizonta u kontinentalnoj Hrvatskoj valja naglasiti da možemo govoriti o pretpostavkama koje treba provjeravati. Zasad možemo na temelju starije literature i sondažnih istraživanja te slučajnih nalaza doći do stanovitih spoznaja o ranokršćanskom urbanizmu panonskih gradova u Hrvatskoj.



Sl. 6 Sarkofag iz Velikih Bastaja, poč. 4. st.

njegovu središtu, u blizini današnjega glavnog trga i župne crkve (Ulman 1990., 14.) (sl. 7), no treba, ipak, naglasiti da je ovo mišljenje temeljeno na temelju teoretskih promišljanja geomorfološke i urbanističke naravi te općih povijesnih parametara o smještaju ranokršćanskih objekata. Dva moguća ranokršćanska lokaliteta su, prvi u blizini pravoslavne crkve (sl. 7, 1), gdje je polovicom 19. st. iskopan ulomak ranokršćanskoga nadgrobno spomenika s natpisom te drugi neposredno unutar sjevernoga gradskog bedema, gdje je pronađen temelj kasnoantičke zgrade (sl. 7,



Sl. 7 - Plan Cibala (Vinkovci), s naznačenim mjestima ranokršćanskih nalaza (prema S. Dimitrijević, 1979.)

1. ranokršćanski grob
2. kasnoantička (sakralna ?) arhitektura
3. ceterijalno-memorijalna arhitektura (Kamenica)
4. ranokršćanski grobovi
5. ranokršćanski (?) lokalitet (Meraja)

O duhovnom ozračju ranokršćanskih Cibala svjedoči apologijski govor što ga je lektor cibalske crkve Polion održao pred civilnim vlastima, objelodanjujući dogmu i etiku još i tada proganjanoga kršćanstva u tom dijelu Panonije (Kunkera – Ulman – Dragutinac 1972., 27 – 53.), no ne spominje zdanje u kojoj se okupljala kršćanska zajednica. A. Ulman ne dvoji da je biskupski sklop grada bio otprilike u

2) s uzidanim ulomcima razbijenih kipova poganskih božanstava (Brunšmid 1902., 137 – 139.), što upućuje na razaranje hrama koje bi prethodilo izgradnji sjeverno od kršćanske crkve (Migotti 1993., 226.). Sjeverno od razorenoga hrama proteže se uz cestu prema Mursi cibalska nekropola (sl. 7, 4), na kojoj su zatečeni najznačajniji ranokršćanski nalazi, sarkofag i nadgrobna ploča. Najvažniji ranokršćanski lokalitet u Vinkovcima jest memorijalno-ceterijalni sklop u Kamenici (sl. 7, 3), blizu istočnoga grad-

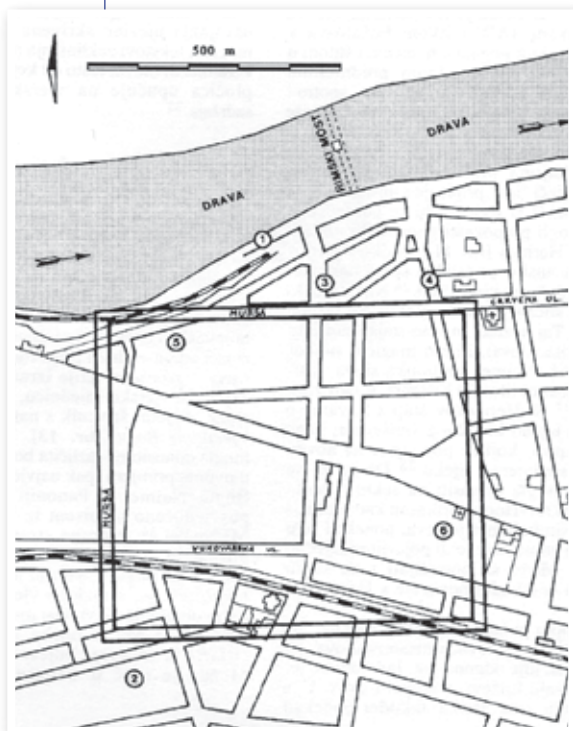

Sl. 8 Plan Murse (Osijek) s naznačenim mjestima ranokršćanskih nalaza (prema D. PINTEROVIĆ, 1978.

1. židovska bogomolja (?)
2. ranokršćanska grobna bazilika (?)
3. veći broj ranokršćanskih (?) nalaza
4. ranokršćanski (?) sarkofag
5. ranokršćanska (?) bazilika
6. veći broj ranokršćanskih (?) nalaza

bedema (sl. 8, 2), u blizini mjesta gdje se pretpostavlja i lokacija amfiteatra. Na položaju donjogradskoga pristaništa sjeverno od rimskog bedema (sl. 8, 3) koncentracija nalaza upućuje na ranokršćanski lokalitet. Unutar grada (*intra muros*), u blizini sjeverozapadnoga ugla, djelomice je istražena bazilikalna građevina s apsidom na zapadnoj strani, datirana u 4. st. (sl. 8, 5) (Bulat 1989., 199.), a ova rubna lokacija govori u prilog ranokršćanskoga sakralnog objekta, a ne o rezidencijalnoj bazilici cara Valensa, s obzirom da su carske rezidencije u panonskim gradovima mahom smještene u njihovim središtima (Póczy 1980., 250). Više vjerojatnih ranokršćanskih nalaza uočava se u jugoistočnome dijelu grada (sl. 8, 6).

Do početka 4. st. termalni sklop u Varaždinskim Toplicama (sl. 9) imao je pretežno lječilišno značenje, s naglašenim kulturnim sadržajem, no postupna je kristijanizacija u drugoj polovici 4. st. osmišljena adaptacijom

skog zida, uz cestu prema Sirmiju. Riječ je o nalazima bliskim kršćanskomu sadržaju (Dimitrijević 1979., 278.), dva groba te ulomcima mramornih nadgrobničkih ploča. Prema ulomcima mramornih ploča za očekivati je ovdje neku monumentalniju arhitekturu. Udaljenost Kamenice od gradskog perimetra Cibala (oko 1,5 km) odgovara podatku iz *Acta sancti Pollionis*, prema kojem je mučenik Polion spaljen na mjestu udaljenom od grada jednu rimsku milju (1 478,5 m), a povezivanje Kamenice s navedenim povijesnim podatkom uvjerljiva je (Dimitrijević 1979., 181 – 182.).

Mursa je jedini grad među panonskim gradovima koja ima izvorne povijesne dokumente o postojanju martirijalne crkve (*basilica martyrum*) (Pinterović 1980., 62.), a čini se da je identificirana u ostacima arhitekture izvan jugozapadnoga gradskog



Sl. 9 Bazilika u Varaždinskim Toplicama (prema M. Gorenc – B. Vikić, 1979.)



Sl. 10 Plan Iovije (Ludbreg) s položajem terme/crkve (prema B. Vikić-Belančić, 1984.)

kupališne bazilike u kršćansku crkvu (Gorenc – Vikić 1979.; Vikić-Belančić 1978., 590.). U središnjoj bazilikalnoj prostoriji pronađen je ulomak stropne freske, na kojoj je prikazana glava sveca s bradom i aureolom. Nedostaje pokretna ranokršćanska građa.

Ranokršćanska urbanistička cjelina *Aquae Iasae* ima sličnosti s obližnjim Ludbregom, gdje se nastoji locirati biskupija (Jarak 1994., 35.) (sl. 10), pa bi prema tome Iovija bila crkvenoupravno središte naselja u Varaždinskim Toplicama. I u Ludbregu je manjak ranokršćanskih pokretnih nalaza zagonetka, s obzirom da su arheološka istraživanja od 1968. do 1979. godine potvrdila naseljenost grada od 1. do 6. st. (Vikić-Belančić 1978., 168.). Sličnost se dvaju lokaliteta uočava i u arhitekturi. Drži se da je prva kršćanska crkva u Ioviji uređena u prostoru termi potkraj 4. st., a novonastali pretpostavljeni objekt imao je tlocrt u obliku dvoapsidalne građevine s bočnim hodnikom (sl. 11). U Ioviji se nije našao trag ranokršćanske nekropole. Sarkofazi bez specifičnih kršćanskih obilježja zatečeni su na nekropoli jugoistočno od grada, uz cestu prema Varaždinskim Toplicama, dok je jedan moguće kršćanski ukop s priloženim mačem i staklenom čašom pro-

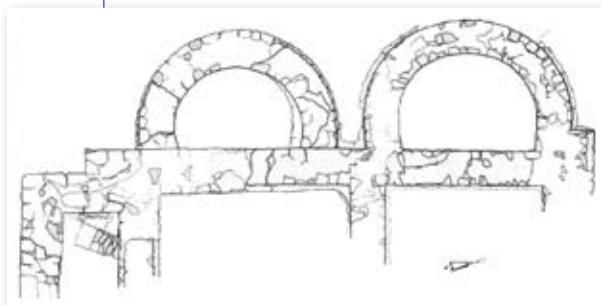

Sl. 11 Termalna arhitektura u Ludbregu nakon preuređenja u sakralnu građevinu (prema B. Vikić-Belančić, 1984.)



Sl. 12 Plan Daruvara (prema B. Sheibal, Daruvar)

nađen unutar grada blizu termi, odnosno crkve (Vikić – Gorenc 1981., 92.).

Daruvar je usprkos slučajnim nalazima koji govore u prilog o značajnom lokalitetu gotovo potpuno neistražen. Gradski perimetar rimskog Daruvara (*Aquae Balissae*) nije točno definiran (sl. 12). Premda datacija i namjena kamenog recipijenta te kamenog stupa na postolju iz Gradskog muzeja u Bjelovaru nisu do kraja razjašnjeni, njihov oblik i ukras upućuju na sakralnu građevinu iz 6. ili 7. st., vjerojatno preuređenu na prostoru rimskih termi.

Slična pojava dokumentirana u Varaždinskim Toplicama i pretpostavljena u Ludbregu daje naslutiti da je uređivanje kršćanskih sakralnih zdanja u rimskim termama opće mjesto ranokršćanskog urbanizma u kontinentalnoj Hrvatskoj, što je inače uobičajena pojava i u drugim krajevima (Stommel 1959., 112 – 113.).

U ruralnim bi prostorima ranokršćanske ambijente trebalo očekivati u ladanjsko-gospodarskim zdanjima (*villae rusticae*) s kasnoantičkim horizontom, kao npr. Drenje, Jalžabet, Petrijanec (Vikić-Belančić 1968., 75 – 102.; Šarić 1978., 177 – 195.; Drenje 1987.).

Najzapadniji dio kontinentalne Hrvatske u pogledu prirodno-zemljopisnih uvjeta nadovezuje se na alpski prostor Slovenije, ranokršćanski krajolik koje je obilježen lancem utvrda s odgovarajućim sakralnim sklopovima (Ciglencečki 1987.). Ozalj je jedini djelomice istražen srodan lokalitet na području Hrvatske. Ispod temelja te u neposrednoj blizini romaničke

crkve otkriveni su kasnoantički zidovi, u kojima voditelj istraživanja s pravom pretpostavlja ranokršćanski objekt (Čučković 1994.). Ostaci građe ranokršćanskoga horizonta su oskudni, a treba istaknuti ulomak fibule u obliku grčkoga križa te ulomak posude s udubljenim Andrijinim križem s vanjske strane dna.

Skromnije ali slične refugijalne cjeline naslućuju se u Kuzelinu i Okiću. Sakralna arhitektura nije uočena na Donjoj Glavnici u Kuzelinu, iako je riječ o sustavnim arheološkim istraživanjima od 1981. godine, u kojima je potvrđeno njegovo trajanje od 1. do 6. st. (Sokol 1986., 112, 114, 130.), dok je kršćanski ambijent jedva posvjedočen i sitnim predmetima (vrč, fibule, narukvice, prsten).

Refugijalno obilježje neistražene prapovijesne gradine i kasnoantičkog utvrđenja Sveta Marija pod Okićem utvrđeno je sondiranjem 1990. godine. Uočen je i trag kasnoantičke nekropole u podnožju, na lokalitetu Popov dol, odakle su početkom 20. st. u Arheološki muzej u Zagrebu dospjeli mnogi premeti (Gregl 1993., 145 – 150.).

Svetište Majke Božje Gorske nalazi se na gradini sjeveroistočno od današnjeg središta Lobora. Na gradini su otkriveni nalazi koji potječu iz brončanog i željeznog doba. Položaj se ponovno koristi i u kasnoj antici, kada je gradina utvrđena, a unutar utvrde podignuta je ranokršćanska bazilika s krstionicom (Filipec 2006., 156 – 157.). Istraživanja svetišta Majke Božje Gorske u Loboru 2003. godine otkrila su građevinu osmerokutna tlocrta, u čijoj se sredini nalazi krsni zdenac. Građevina ima orijentaciju zapad – istok, kao i građevina koja je istražena 2002. g., a s njom je povezana zidom (Filipec 2003., 253.). Bazilika nije u cijelosti istražena jer se većim dijelom nalazi ispod postojeće crkve. Istražene su prostorije sa sjeverne i djelomično s južne strane, predvorje te krstionica sa šesterostraničnim krsnim zdencem. Krstionica se nalazila na pročelju i s bazilikom je bila povezana zidom, vjerojatno trijemom. Sa sjeverne strane crkve pronađen je i jedan kasnoantički grob. Pretpostavlja se da je od 5. do kraja 6. st. ovdje bilo važno crkveno središte Panonije Savije. Dolaskom Avara i Slavena početkom 7. st. bazilika je zapaljena te više nije obnovljena.

U Štrbincima se, pretpostavlja se, nalazila rimska Certisija (*Certissia*), koja je i epigrafički potvrđena (sl. 13). Od 1999. godine na južnome dijelu nalazišta provode se sustavna arheološka istraživanja. Tu je pronađena zidana grobnica s dvoslivnim krovom i istočnim zabatom oslikanim freskom. Na freski je prikaz dvaju paunova uz posudu s vodom – izvorom života. Istraženo je stotinjak grobova te 26 grobnica (sl. 14). Jedan od najvrednih nalaza je pozlaćeno dvoslojno stakleno dno posude, na kojem s umetnutim zlatnim listom, na kojem je urezan prizor četveročlane obitelji,





Sl. 13 Mramorni natpis s imenom Certisije (prema B. Migotti, 1998.)

stoji natpis: *Vivatis felicis in Deo* (Živite sretni u Bogu) (Migotti – Šlaus – Dukat – Perinić 1998.; Migotti 2006., 268 – 269.).

Nalazi ranokršćanskog obilježja iz Panonije Savije i Siscije nije odgovarajući odraz relativno dinamičnoga kršćanskog života na tom prostoru, o kojem nam govore kršćanski izvori (Vikić-Belančić 1978., 603.).

Govoriti o ranokršćanskoj topografiji Siska (sl. 15), ali i drugih panonskih gradova na području kontinentalne Hrvatske, moguće je jedino na temelju podataka iz starije literature, kao i novijih sondažnih iskopavanja, zaštitnih iskopavanja te slučajnih nalaza. Pedesetih godina prošlog stoljeća pri izvođenju građevinskih radova otkri-

vene su dvije apsidalne građevine, od kojih je prva, usmjerena u pravcu istoka, možda mogla pripadati nekoj sakralnoj građevini, s obzirom na usmjerenost apside u pravcu istoka, što je jedna od osnovnih značajki kršćanskih sakralnih objekata, dok je druga vjerojatno pripadala profanoj građevini (Buzov 1999., 259., sl. 6, 7). Prostor oko župne crkve Uzvišenja Svetoga Križa bio je možda ranokršćanska jezgra općine, nastala oko prvobitne zgrade, preinačene u *domus ecclesiae*. Ranije su na

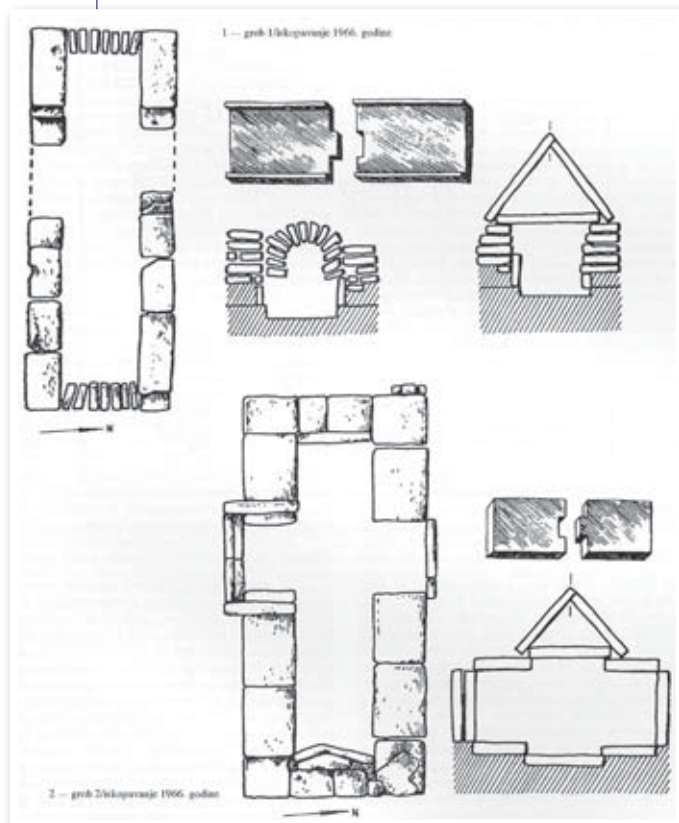

Sl. 14 Tlocrt grobova s lokaliteta Štrbinci (prema B. Raunig, 1980.)



Sl. 15 Plan Siscije (Sisak) s naznačenim mjestima ranokršćanskih nalaza (prema S. Vrbanović)

1. apsidalna građevina (ranokršćanska bazilika)
2. apsidalna građevina (ranokršćanska bazilika ?)
3. ranokršćanski sarkofazi i kasnoantička građevina
4. ranokršćanski grobovi
5. ranokršćanski grobovi
6. ranokršćanski (?) grobovi

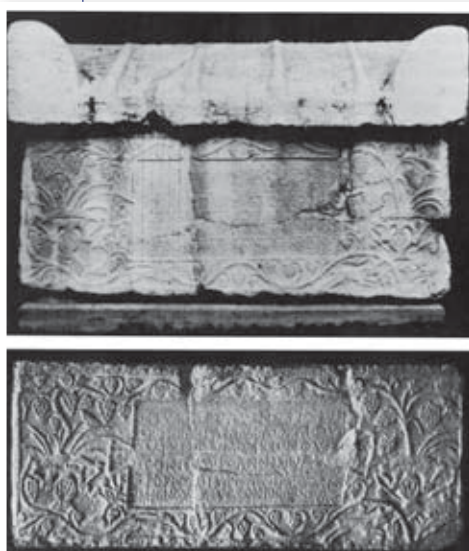

Sl. 16 Sarkofag Severile (Arheološki muzej u Zagrebu)

tom prostoru zatečeni ranokršćanski sarkofag Severile (sl. 16) i spomenik koji Viktorin podiže svojoj supruzi (sl. 17). Da bi se dobila cjelovita slika urbanog dijela rimske Siscije valja spomenuti i nekropole. Južna nekropola nalazila se na prostoru današnjeg Trga hrvatskih branitelja, zatim se prostirala uz Tomislavovu ulicu sve do stadiona. Najsjeverniji dio ove nekropole nalazio se na Trgu hrvatskih branitelja, a u grobovima su se nalazili isključivo kosturi. Pri izgradnji stambene zgrade »Željezare« 1953. godine pronađeno je 47 grobova s kosturima, s grobnom konstrukcijom od opeke,

a u pojedinim slučajevima unutar konstrukcije bio je lijes od olova, ali bez olovnog pokrova (Buzov 1999., 259.), dok grobni prilazi nisu registrirani, no u jednom od grobova pronađen je, kao grobni nalaz, prsten s kristogramom, koji je naknadno zagubljen (Vrbanović 1954.). Taj najsjeverniji dio južne nekropole moramo izdvojiti kao malu zasebnu nekropolu, s ukopima isključivo tjelesa, te prema arheološkim nalazima, kao što je navedeni prsten, šalica s prikazom dupina, kao groblje manje kršćanske zajednice (Buzov 2000., 97.). Zaključak o postojanju ranokršćanske



FELICISSIMAE ET SACMENEVN^o CONIVGI
 DOMINVS VICTORINVS MARITVS SEPVICRVM
 EORVM COLLOCAVIT FELICISSIMA QVE VIXIT
 CVM EO ANNIS XIII ANNOVRBISDXVIISAR/VNAM
 / / VIISI / / C* / / D> PHY / / DEO

Sl. 17 Natpis sa sarkofaga iz Siska (CIL 3996a)

dobno i nesmetano pokapati (Buzov 2000., 162.). Ovu nekropolu na temelju iznesenih činjenica valja datirati u 4. stoljeće, poslije Milanskog edikta (313. g.), kad prestaje progon kršćana.

Nekropola u Novom Sisku, na lokalitetu Pogorelec, na desnoj obali Kupe, otkrivena je 1881. godine. Na ovoj su nekropoli zatečeni ulomci nadgrobnihi natpisa, pretpostavljamo ranokršćanskih te Gaudencijev natpis s izrazom *domus aeterna* (Buzov 1999., 255 – 256.) (sl. 18).

Ulomak nadgrobne ploče podignute Paulinu, Lucerinovu sinu, iskopan je u Sisku, a darovao ga je muzeju Ivan Krstitelj Tkalčić. Natpis se datira u 4. – 5. st. (sl. 19).

Sjeverna nekropola nalazila se izvan gradskih zidina, na prostoru Zelenog brijega, no, nažalost, velikim je dijelom uništena. U jednom od grobova kao prilog bila je ranokršćanska svjetiljka s kristogramom pa bismo ih s obzirom na nalaz mogli datirati u 4. st.

Pri izgradnji novog objekta 1943. godine otkriveno je 19 skeletnih grobova s grobnom konstrukcijom od opeke. Na sjevernom dijelu grada

nalazila se barokna kapela sv. Kvirina, koja je zbog (ne)urbanističkih razloga i srušena, iako je bila podignuta na ranokršćanskom lokalitetu (sl. 20). Na tom je prostoru pronađena i otkupljena za Gradski muzej u Sisku metalna svjetiljka u obliku Jaganjca Božjeg (sl. 21). Tijelo brončane svjetiljke stili-zarno je u obliku janjeta s plastično izvedenim runom, a na pognutnoj su glavi janjeta okomito postavljena slova Kristova imena (XP, kristogram) (Burkowski 1994., 92., br. 76.). Datira se u 4. – 5. stoljeće. Slična svjetiljka pronađena je u Zagrebu, a obje su



Sl. 18 Nadgrobna ploča Gaudencija iz Siska



Sl. 19 Nadgrobna ploča Paulina iz Siska



Sl. 20 Lokalitet, Sv. Kvirin, Sisak

jedinstveni primjerci, jer osim njih postoje još samo dva primjerka u Mađarskoj. Za spomenuti nalaz iz Zagreba Vikić-Belančić drži da možda potječe iz Siska pa je kasnije nekom nepoznatom okolnošću stigao na područje grada (Vikić-Belančić 1954., 131 – 134.) (sl. 22). Svjetiljke (Léon-Dufour 1980., 1333 – 1334.) simboliziraju kristološki motiv Jaganjca Božjeg, otkupitelja grijeha (Otkrivenje 21, 23), gdje se janje (Krist) naziva onim koji svijetli umjesto sunca i mjeseca.

Osim ovih spomenutih nalaza iz Siska, valja istaknuti i nalaze fibula, ukrasnih okova, prstenja, igala, ukosnica, predica, reljefnih »afričkih« *sigillata*, svjetiljki i dr. (OD NEPOBJEDIVOG SUNCA DO SUNCA PRAVDE 1994.; PRO SANCTO QUIRINO 2004.).

Je li privjesak od tankoga pozlaćenog lima u obliku ribe pronađen u Kupi pripadao prvim kršćanima, teško je sa sigurnošću utvrditi, što isto vrijedi i za nalaze kositrenih ukrasnih zakovica s motivom palme (Migotti 1994., 77, br. 18, 77, br.

20, 181, br. 2.). Privjesak se datira u 2. – 4. st., a zakovice u 2. – 3. st. Simbolika palme slična je u pogana, Židova i kršćana, no na ranokršćanskim nadgrobnim spomenicima nezaobilazan je motiv.



Sl. 21 Svjetiljka, Sisak, 4. – 5. st. (Fototeka: Gradski muzej Sisak)



Sl. 22 Svjetiljka, Zagreb, 4. st. (Fototeka: Arheološki muzej Zagreb)

Na ranokršćanskim svjetiljkama iz 4. st. znatno stiliziran motiv plame uvjerljivo upućuje na ranokršćanski sadržaj (Migotti 1994., 43 – 45., 108, br. 132, 133). Ranokršćanskom horizontu pripada i mramorna posuda s ručkama u obliku zdjele, s četiri simetrično razmještene drške, prema gore zaravnjene, a prema dolje zaobljene; jedna drška ima izdubljen žlijeb za odlijevanje tekućine (Brunšmid 1911., 102, br. 685.; Demo 1994., 82, br. 41.). Posuda se datira u 3. – 4. st.

Srcoliko-trokutasti srebrni privjesak pronađen u rijeci Kupi, antropomorfne sheme, s okruglom petljom za ovjes, posebno je značajan i datira se u 3. – 4. st., a tehnikom iskucavanja na prednjoj je strani u obliku perli izveden rubni okvir poprsja i ogrlica s križem (Buzov 2000., 100.) (sl. 22.). Iz Kupe potječe i okrugli privjesak s rebrastom petljom za ovjes i u profiliranu okviru tehnikom proboja izvedenu istokračnom križu, ukrašenu kuglicama (*crux gemmata*). Datira se u 4. – 6. st. Brončana ukrasna ploča od tankog lima u obliku obruča, unutar kojega je tehnikom lijevanja na proboj izveden istokračni križ, lagano proširenih i zaobljenih krajeva, pronađena je u Sisku, a datira se u 4. – 6. st. (sl. 25).

Natpis *IN DEO SPES SEMPER EST* na srebrnom privjesku pronađenom u Kupi otisnut je tako da su skupine slova ispremišane, a s obzirom na sadržaj teksta i motiv vijenca možda je riječ o amuletu, povezanomu s kršćanskom mučeništvom (Migotti 1994., 63., 90, br. 69.).

Plamen svjetiljke simbolizira vječni život, što ih uz praktičnu namjenu čini izrazito svojstvenim predmetima kršćanskih javnih i privatnih prostora. Keramičke svjetiljke pripadaju tipovima nazvanim »afričkim«, »mediteranskim« ili »ranokršćanskim«, što ovisi o mjestu proizvodnje i rasprostiranja, odnosno o prevladavajućim ukrasnim oblicima. Uglavnom su ukrašene motivima križa ili kristograma (sl. 23, 24) te biljnim i geometrijskim likovima u funkciji kršćanske simbolike. Datiraju se u 5. st., pa čak i u 6. st., što je važno u kontekstu datiranja ostale građe ra-



Sl. 23 Svjetiljke, Sisak, 4. – 5. st.



Sl. 24 Svjetiljke, Sisak, 5. – 6. st.;



Sl. 25 Ukrasna ploča, Sisak, 4. – 5. st.

nokršćanskoga horizonta (Cambi 1977., 83 – 84.).

Ulomci ruba zdjela pripadaju reljefnoj »afričkoj« *sigillati*. Na jednom ulomku pronađenom u Kupi 1912. godine reljefno je apliciran lik ribe, sa zorno prikazanim detaljima tijela, a datira se u kraj 4. st., odnosno početak 5. st. (Migotti 1994., 95., br. 83.). Fragment dna zdjele ima reljefno apliciran prizor *Datio ad bestias* (kršćanski martirij). Vidljive su dvije ženske figure, a jednu privezanu za stup napadaju divlje životinje (Migotti 1994., 95., br. 85.). Datira se u drugu polovicu 4., odnosno početak 5. st.

U svezi sa simbolikom kršćanstva na novcu Carstva, osim pretkršćanske simbolike sunca na Galijevu, Aurelijanovu i Konstantinovu novcu, javljaju se sljedeći motivi te natpisi: kristogram i CONCORDIA MILITUM (= sloga vojske), HOC SIGNO VICTOR ERIS (= u ovom ćeš znaku pobijediti), VIRTUS EXERCITUM (= vrlina vojske), VICTORIA AVGVSTORUM (= pobjeda careva), GLORIA EXERCITUS (= slava vojske) (sl. 26 a i b). Ostali primjerci novca s natpisima izražavaju nadu u povratak sretnijih vremena i rimske slave, ali uvijek u ime nove vjere, sljedećeg sadržaja: SALUS REI PUBLICAE (= pozdrav državi), GLORIA NOVI SAECVLI (= slava novom dobu), GLORIA ROMANORUM (= slava Rimljanima), FELICIVM TEMPORVM REPARATIO (= neka se obnove sretna vremena) (Migotti 1994., 66.).

Od ranokršćanskih nalaza koji potječu iz Siscije posebno bismo istaknuli glavu izra-



Sl. 26 a i b, Novac Konstansa, Sisak, Kupa, 337. – 340. g. (Fotoarhiv: Gradski muzej Sisak)

đenu od bijelog mramora, lagano zatamnjenog, duboko svrdlanih zjenica (Koščević 2000., 51.), a pripada opremi funeralnog značenja, kao dio s kasnoantičkog sarkofaga (Koščević 2000., 213., br. 373.). Datira se u 4. st., a najvjerojatnije pripada dijelu sarkofaga u kojem je bio pokopan viđen i poštovan pripadnik siscijskog društva, možda čak i biskup.

Iako nam arheološki nalazi iz Siska, Vinkovaca, Osijeka i Ludbrega, ranokršćanskih biskupskih sjedišta, još uvijek nedovoljno govore o tom razdoblju antike, sigurno će u budućnosti nova istraživanja pridonijeti razrješenju i osvjetljavanju ovoga najranijeg doba kršćanstva na tlu Panonije Savije, vezanog za to razdoblje života gradova, kao i cjelokupnih prostora biskupija, ali i prostora koji je bio pod njihovim utjecajem.

Dakle na temelju arheoloških istraživanja možemo kazati da je izvorna ranokršćanska sakralna arhitektura u kontinentalnoj Hrvatskoj potvrđena zasada jedino u Loboru, dok u drugim središtima nije pouzdano utvrđena, a slično vrijedi i za liturgijski namještaj. Osim spornih predmeta iz Daruvara, ostaci građevinskih predmeta i liturgijske opreme pronađeni su jedino u Kamenici kod Vinkovaca (kapitel, transene, zidna oplata). Što se tiče mramornih posuda, Migotti ih uvjetno priključuje kategoriji liturgijskoga namještaja s četiri ovalne ili četvrtaste drške, od kojih jedna sa žlijebom za izlivanje iz Siska te Osijeka. Ti predmeti nisu izvorno kršćanski, iako ih nailazimo na lokalitetima iz 3. – 4. st., gdje se pretpostavlja da su imale namjenu u domaćinstvu. No s obzirom na veličinu i skupocjen materijal posude iz Siska i Osijeka mogle su imati pretkršćansku kulturnu namjenu. Takvi predmeti mogli su poslužiti i kao prenosivi krsni zdenci ili posude za posvećenu vodu.

IZVORI

- Eusebius Pamphili, Historia ecclesiastica*, u: GCS 9/1-3, Berlin 1903.
- Eusebius of Caesarea, *The History of the Martyrs in Palestine*, 1861, (Edited and Translated into English by William Cureton, D. D.) London
- Hieronymus, Chronicon*, u: GCS 24, Leipzig 1913. (Ed. R. Helm).
- Hieronymus, Opera S. Hieronymi, Epist. LX(b) ad Heliodorum*. Epitaphium Nepotiani. Ed. J. P. Migne, T. I, 600.16.
- Lactantius, Lucius Caecilius Firmianus, Liber de mortibus persecutorum*, Innsbruck 1898., preveo
- B. Lovrić, *Kako umriješe progonitelji crkve*, Đakovo 1913.
- Martyrologium Hieronymianum*, Edd. I.B. de Rossi et L. Duchesne, AA SS Nov. II/1, Bruxelles 1894.
- Martyrologium Hieronymianum*, Ed. H. Quentici i H. Delehaye, Bruxelles 1931.
- Passio Sancti Irenaei*, T. Ruinart, *Acta Martyrem sincera et selecta, Augustae Vindelicorum* 1803.
- Passio Sancti Pollioni*, T. Ruinart, *Acta Martyrem sincera et selecta, Augustae Vindelicorum* 1803.
- Passio Sancti Quirini*, T. Ruinart, *Acta Martyrem sincera et selecta, Augustae Vindelicorum* 1803.
- Passio Sancti quattuor coronati*, u: *Acta sanctorum* Nov. III, *De Sanctis Quattuor Coronatis Romae in Monte Caelio*, Bruxelles 1910., str. 748–784. Ed. H. Delehaye.
- Prudentius, Peristephanón*, London 1961. (ed. H. J. Thomson)

LITERATURA

- ALFÖLDI, A., *Der Rechtsstreit zwischen Kirche un dem Verein der popinari, Klio* 31, Berlin 1938., str. 323–348.
- BARADA, M., *Vážnost osnutka Zagrebačke nadbiskupije, Kulturno-povijesni Zbornik Zagrebačke nadbiskupije I*, Zagreb 1944., str. 1–4.
- BIBLIJA, Zagreb 1968.
- BOJANOVSKI, I., *Bosna i Hercegovina u antičko doba, Djela ANUBiH Knj. LXVI – Centar za balkanološka ispitivanja, Knj. 6*, Sarajevo 1988.
- BRATOŽ, R., *Kratek oris zgodovine krščanstva na Slovenskem v pozni antiki, Zgodovinski časopis* 35, br. 3., Ljubljana 1981., str. 205–221.
- BRATOŽ, R., *Kršćanstvo v Ogleju in na vzhodnem vplivnem območju oglejske cerkve od začetkov do nastopa verske svobode, Acta Ecclesiastica Sloveniae* 8, Ljubljana 1986.
- BRUNŠMID, J., *Colonia Aurelia Cibalae. Vinkovci u staro doba, Vjesnik Hrvatskoga arheološkog društva n.s. VI*, Zagreb 1902., str. 117–166.
- BRUNŠMID, J., *Kameni spomenici hrvatskoga narodnoga muzeja, Vjesnik Hrvatskoga arheološkoga društva, n.s. XI (1910./1911.)*, Zagreb 1911., str. 61–144.
- BULAT, M., *Novi podaci za baziliku mučenika u Mursi, Lihnid* 7, Ohrid 1989., str. 195–202.
- BULIĆ, F., *Mučenici solinski. Broj i stališ, godina i dan smrti mučenika solinskih*, u: *Izabrani spisi*, Split 1984., str. 333–361 (= *Bogoslovska smotra*, 10/1, Zagreb 1919., str. 3–26).
- BURKOWSKI, Z., *Od nepobjedivog sunca do sunca pravde. Rano krščanstvo u kontinentalnoj Hrvatskoj*, katalog izložbe, Zagreb 1994., str. 92, br. 76.
- BUZOV, M., *Segestika i Siscija – topografija i povijesni razvoj*, Prilozi Instituta za arheologiju, sv. 10 (1993), Zagreb 1996., str. 47–68.



- BUZOV, M., Sisačka biskupija u svjetlu pisanih i arheoloških izvora, Tkalcić – Godišnjak Društva za povjesnicu Zagrebačke nadbiskupije, 3., Zagreb 1999., str. 245–271.
- BUZOV, M., Topografija antičke Siscije na temelju arheološke baštine, Disertacija, Zadar 2000.
- BUZOV, M., O kršćanstvu u Sisciji, Riječi, Časopis za književnost, kulturu i znanost Matice hrvatske Sisak, br. 1, Sisak 2000., str. 85–97.
- BUZOV, M., Sv. Kvirin – sisački biskup i mučenik, Riječi, Časopis za književnost, kulturu i znanost Matice hrvatske Sisak, br. 1-2, Sisak 2003., str. 1–26.
- CAMBI, N., Krist i njegova simbolika u likovnoj umjetnosti starokršćanskog perioda u Dalmaciji, VAHD LXX-LXXI (1968-1969), Split 1977., str. 83–84.
- CIGLENEČKI, S., Hohenbefestigungen aus der Zeit vom 3. bis 6. Jh. im Ostalpenraum, Dela Slovenske Akademije znanosti in umetnosti 21, Ljubljana 1987.
- ČUČKOVIĆ, L., s.v. Velika seoba naroda, u: Ozalj od neolita do Frankopana, (katalog izložbe), Ozalj 1994. (bez paginacije)
- DEMO, Ž., Antički period. Bilješke iz povijesti arheoloških istraživanja u sjeverozapadnoj Hrvatskoj, u: 40 godina arheoloških istraživanja u sjeverozapadnoj Hrvatskoj, katalog izložbe, Koprivnica 1986., str. 24–37.
- DEMO, Ž., Od nepobjedivog sunca do sunca pravde. Rano kršćanstvo u kontinentalnoj Hrvatskoj, Katalog izložbe, Zagreb 1994., str. 82, br. 39–41.
- DIMITRIJEVIĆ, S., Arheološka topografija i izbor arheoloških nalaza s vinkovačkog tla, u: *Corolla memoriae Iosepho Brunšmid dicata*, Izdanja Hrvatskog arheološkog društva 4, Zagreb 1979., str. 133-282, T. 1-30. karta I-III.
- DRENJE. Rezultati istraživanja 1980–1985, Publikacije Muzeja u Brdovcu, sv. 1, Brdovec 1987.
- FARLATI, D., *Illyricum sacrum V., Venetiis 1775.*
- FILIPEC, K., Istraživanja Arheološkoga zavoda u Loboru – Majka Božja Gorska, Hrvatsko zagorje, Časopis za kulturu, br. 2, God. IX, Krapina 2003., str. 251–256.
- FILIPEC, K., Lobor – svetište Majke Božje Gorske, u: Stotinu hrvatskih arheoloških nalazišta, (ur. Aleksandar Durman), zagreb 2006., str. 156–157.
- GORENC, M. – VIKIĆ, B., Das fünfundzwanzigjährige Jubiläum der Untersuchungen der antiken Lokalität Aquae Iasae (Varaždinske Toplice), Archaeologia Iugoslavica XVI (1975), Beograd 1979., str. 32–50.
- GREGL, Z., Istraživanje kasnoantičke nekropole u Štrbincima kod Đakova, Obavijesti HAD XXV/2, Zagreb 1993., str. 32–34.
- GREGL, Z., Antičko nalazište Repišće kod Jastrebarskog, Vjesnik Arheološkog muzeja u Zagrebu XXIV-XXV (1991-1992), Zagreb 1993., str. 145–150.
- JARAK, M., Povijest starokršćanskih zajednica na tlu kontinentalne Hrvatske, u: Od nepobjedivog sunca do sunca pravde. Rano kršćanstvo u kontinentalnoj Hrvatskoj, Katalog izložbe, Zagreb 1994., str. 17–39.
- JEDIN, H., Velika povijest crkve, sv. I, Zagreb 1972.
- JELENIĆ, J., Povijest Hristove crkve, Zagreb 1921.
- JONES, A. H. M. – MARTINDALE, J. R. – MORRIS, J., Prosopography of the Later Roman Empire, Vol. 1., Cambridge 1971.
- KAJANTO, I., The Latin Cognomina, Societas Scientiarum Fennica, Commentationes Humanorum Litterarum XXXVI/2, Helsinki 1965.
- KNOPF, R. – KRÜGER, G., Ausgewählte Märtyreren, Tübingen 1929. ³
- KOŠČEVIĆ, R., Arheološka zbirka BENKO HORVAT, Zagreb 2000.
- KOŠČEVIĆ, R. – MAKJANIĆ, R., Siscia Pannonia Superior, BAR International Series 621, Oxford 1995.
- KUNKERA, J. – ULMAN, A. – DRAGUTINAC, M., Kršćanski život u Vinkovcima, Vinkovci 1972., str. 13–82.
- LÉON-DUFOUR, X., Rječnik biblijske teologije, Zagreb 1980.

- LUKMAN, F. KS., *Martyres Christi*, Celje 1934.
- MIGOTTI, B., »Od nepobjedivog sunca do sunca pravde«, Katalog izložbe, Ranokršćanski horizont, Zagreb 1994., str. 43, br. 42, 88, 60, 62, 63, 64., str. 89, br. 65, 66, 67, 68., str. 90, br. 69, 71, 73; str. 91, br. 74., str. 92, br. 77., str. 94, br. 80, 81, 82; str. 95, br. 83, 84, 85, 86.
- MIGOTTI, B., Antičko-srednjovjekovni kontinuitet na području Dalmacije, *Opuscula Archaeologica* 16(1992), Zagreb 1993., str. 225–249.
- MIGOTTI, B., Arheološka građa iz ranokršćanskog razdoblja u kontinentalnoj Hrvatskoj, u: *Od nepobjedivog sunca do sunca pravde: rano kršćanstvo u kontinentalnoj Hrvatskoj*, Katalog izložbe, Zagreb 1994., str. 41–70.
- MIGOTTI, B., ŠLAUS, M., DUKAT, Z., PERINIĆ, Lj., *Accede ad Certissiam*, antički i ranokršćanski horizont arheološkog nalazišta Štrbinci kod Đakova, Zagreb 1998.
- MIGOTTI, B., Štrbinci, u: *Stotinu hrvatskih arheoloških nalazišta*, (ur. Aleksandar Durman), zagreb 2006., str. 268–269.
- MIKOCZY, J., *Otiorum Croatiae liber unus*, Budim 1806.
- MÓCSY, A., *Pannonia and Upper Moesia*, London 1974.
- OD NEPOBJEDIVOG SUNCA DO SUNCA PRAVDE: Rano kršćanstvo u kontinentalnoj Hrvatskoj, Katalog izložbe, Arheološki muzej u Zagrebu, Zagreb 1994.
- PAPAGEOGHIU, A., *L'architecture paléochrétienn de Cypre, Corsi di cultura sull'arte ravennate e bizantine*, XXXII, Ravenna 1985., str. 299–323.
- PILLINGER, r., Preganjanje kristjanov in uničevanje templjev na ozemlju Avstrije v rimski dobi, *Zgodovinski časopis* 39, Ljubljana 1985., str. 173–183.
- PINTEROVIĆ, D., »Basilica Martyrum« u Mursi, *Gunjačin zbornik*, Zagreb 1980., str. 59–66.
- PÓCZY, K., Pannonian cities, u: *The Archaeology of Roman Pannonia*, Budapest 1980., str. 239–274.
- PRO SANCTO QUIRINO E.S. *Confessio Fidei*, Katalog, Sisak 2004.
- RAUNIG, B., Dva kasnoantička groba iz okolice Đakova, *Vjesnik Arheološkog muzeja u Zagrebu XII-XIII (1979-80)*, Zagreb 1980., str. 151–167, T. I-VII.
- RITIG, S., Martyrologij srijemsko-panonske metropolije, *Bogoslovska smotra*, God. II., Zagreb 1911., str. 113–126, 248–268, 353–371.
- RITIG, S., Martyrologij srijemsko-panonske metropolije, *Bogoslovska smotra*, God. III., Zagreb 1912., str. 41–52, 164–176, 264–275.
- RITIG, S., Martyrologij srijemsko-panonske metropolije, *Bogoslovska smotra*, God. IV., Zagreb 1913., str. 109–119.
- SOKOL, V., s. v. Donja Glavnica-Kuzelin, u: *40 godina arheoloških istraživanja u sjeverozapadnoj Hrvatskoj*, katalog izložbe, Koprivnica 1986., str. 112, 114, 130.
- STRGAČIĆ, A. M., *Kršćanstvo u rimskoj provinciji Dalmaciji do Milanskog edikta 313.*, Šibenik 1941.
- STOMMEL, E., *Christliche Taufriten und antike*, *Jahrbuch für Antike und Christentum* I, Münster 1959., str. 5–15.
- ŠAGI BUNIĆ, T., *Povijest kršćanske literature*, Zagreb 1998.
- ŠANJEK, F., *Crkva i kršćanstvo u Hrvata*, Zagreb 1993.
- ŠARIĆ, I., *Antičko naselje u Petrijancu*, u: *Arheološka istraživanja u sjeverozapadnoj Hrvatskoj*, Znanstveni skup, Zagreb 22–25.X. 1975., *Izdanja Hrvatskog arheološkog društva* 2, Zagreb 1978., str. 177–195.
- ŠAŠEL KOS, M., *Zgodovinska podoba prostora med Akvilejo, Jadranom in sirmijem pri Kasiju Dionu in Herodijanu*, Ljubljana 1986.
- THOMAS, E. B., *Religion*, u: *The Archaeology of Roman Pannonia*, Budapest 1980., str. 177–206.
- THOMAS, E. B., *Das frühe Christentum in Pannonien im Lichte der archäologischen Funde*, u: *Severin zwischen Römerzeit und Völkerwanderung*, katalog izložbe, Linz 1982., str. 255–293.
- THOMAS, E. B., *Martyres Pannoniae*, *Folia archaeologica* 25, Budapest 1974., str. 131–146.



- TKALČIĆ, I. K., Crta o bivšoj sisačkoj biskupiji, *Katolički list* 17 (IV), str. 197-198; 18, str. 208–210; 19, str. 220–221; 20, str. 232–234.
- TKALČIĆ, I. K., Crta o bivšoj sisačkoj biskupiji, u: *Severila, ili slika iz progonstva kršćanah u Sisku*, Sisak 1991., str. 313–334.
- TÓTH, E., La survivance de la population romaine en Pannonie, *Alba Regia* XV, Székesfehérvár 1977., str. 107–120.
- ULMAN, A., Sakralni objekti Cibalae (današnjih Vinkovaca), *Croatica christiana periodica* XIV/26, Zagreb 1990., str. 1–29.
- VIKIĆ-BELANČIĆ, B., Starokršćanska lampica iz Zagreba, *Peristol* sv. I, Zagreb 1954., str. 131–134.
- VIKIĆ-BELANČIĆ, B., Istraživanja u Jalžabetu kao prilog upoznavanja života u zaleđu dravskog limesa, *Vjesnik Arheološkog muzeja u Zagrebu* III, zagreb 1968., str. 75–102.
- VIKIĆ-BELANČIĆ, B., Elementi ranog kršćanstva u sjevernoj Hrvatskoj, *Arheološki vestnik*, XXIX, Ljubljana 1978., str. 588–606.
- VIKIĆ-BELANČIĆ, B., Tipovi naselja u sjeverozapadnoj Hrvatskoj (u svjetlu novih istraživanja), u: *Arheološka istraživanja u sjeverozapadnoj Hrvatskoj, Znanstveni skup, zagreb 22–25.X.1975.*, Izdanja Hrvatskog arheološkog društva 2, Zagreb 1978., str. 159–176.
- VIKIĆ, B., GORENC, M., Arheološko-urbanistička problematika Ludbrega, *Vjesnik Arheološkog muzeja u Zagrebu* 14, Zagreb 1981., str. 85–94.
- VRBANOVIC, S., *Kartice arheoloških lokaliteta*, 1954. godina., Gradski muzej Sisak.

POPIS MJESTA I NALAZIŠTA SPOMENUTIH U RADU DR. MARIJE BUZOV I U POPISU TOPONIMA



- | | | |
|----------------------------------|--|---|
| 1. ALJMAŠ | 30. NAŠICE | 48. SVETA MARIJA POD OKIĆEM (Popov dol) |
| 2. BATINA | 31. NOVA GRADIŠKA | 49. SVETI IVAN ŽELINA |
| 3. BELEC | 32. NOVAČKA (Fuzetić, Gradina) | 50. SVETI MARTIN NA MURI |
| 4. BELI MANASTIR | 33. OREŠAC | 51. ŠČITARJEVO |
| 5. BJELOVAR | 34. OSIJEK | 52. TOPUSKO |
| 6. BUDROVCI (ŠTRBINCI) | 35. OZALJ (Stari grad Ozalj) | 53. TREŠTANOVCI (Gradina) |
| 7. CAGE | 36. PEKLENICA | 54. VARAŽDIN |
| 8. ČAZMA | 37. POPOVAC | 55. VARAŽDINSKE TOPLICE |
| 9. ČEČAVAC (RUDINA) | 38. PROZOR (stara crkva / »Grčka crkva«) | 56. VELIKA |
| 10. ČOVIĆI (nepoznato nalazište) | 39. POŽEGA | 57. VELIKI BASTAJI |
| 11. DALJ | 40. RAKOVAC | 58. VINICA |
| 12. DARUVAR | 41. SAMOBOR | 59. VINKOVCI |
| 13. DONJA GLAVNICA (KUZELIN) | 42. SELCI ĐAKOVAČKI | 60. VIROVITICA |
| 14. GABOŠ | 43. SISAK | 61. VRANIĆ |
| 15. GLOGOVNICA | 44. SLADOJEVCI | 62. VUKOVAR |
| 16. GORNJA BUKOVICA | 45. SOTIN (nepoznato nalazište) | 63. ZAGREB |
| 17. GORNJI KOSINJ | 46. SRB | 64. ZMAJEVAC |
| 18. ILOK | 47. STUDENCI | |
| 19. IVANEC | | |
| 20. KALNIK (VELIKI KALNIK) | | |
| 21. KAMANJE (VRLOVKA) | | |
| 22. KNEŽEVI VINOGRADI | | |
| 23. KOMIN | | |
| 24. KOPRIVNICA | | |
| 25. KRIŽEVCI | | |
| 26. KUPČINA ŽUMBERAČKA | | |
| 27. LOBOR | | |
| 28. LUDBREG | | |
| 29. MAĐAREVO | | |

LOBOR – SLOJEVITI LOKALITET OD PRAPOVIJESTI DO DANAS

U Loboru se u kasnoj antici i ponovno od 9. stoljeća nalazilo važno crkveno središte. U kasnoj antici sagrađena je starokršćanska crkva s krstionicom, koja je porušena u vrijeme seobe Slavena. U vrijeme početka pokrštavanja panonskih Slavena gradi se prvo drvena crkva, a potom trobrodna predromanička bazilika. Tu se nalazilo važno misionarsko središte. Crkva u Loboru pripada akvilejskom misijskom području, a kasnije vjerojatno u koncilima spominjanoj sisačkoj biskupiji.

Lobor je smješten na strateški važnoj poziciji na ulazu u sutjesku kojom se prolazi kroz goru Ivanščicu (sl. 1, 2). Arheološki nalazi, većinom slučajni, u Arheološki muzej u Zagreb počeli su stizati od druge polovice 19. stoljeća.¹ No otkriće kamene grede dijela predromaničke oltarne pregrade s natpisom skrenulo je pozornost arheološke znanosti na taj lokalitet.² Zaštitna arheološka istraživanja započela su tek 1998. i još nisu završena.³ U današnje doba cesta koja vodi tim prijelazom stoji nekako

- 1 D. Belen-Letunić, *Kameno oružje i oruđe s područja Hrvatskog zagorja, zbirka Pečornik*, Godišnjak Gradskog muzeja u Varaždinu 6, Varaždin, 1981., 5 – 16; J. Klemenc, B. Saria, *Archäologische Karte von Jugoslawien: Blatt Ptuj*, Beograd – Zagreb, 1936; *Registar arheoloških nalaza i nalazišta sjeverozapadne Hrvatske*, Bjelovar, 1997.; *Vjesnik Hrvatskoga Arheološkoga Društva*, god. VII, Zagreb, 1885., 54; J. Brunšmid, »Kameni spomenici hrvatskog narodnog muzeja u Zagrebu«, *Vjesnik Hrvatskog Arheološkog Društva*, n. s., sv. X, Zagreb, 1908./9., 165; A. Schober, *Die römischen Grabsteine von Noricum und Pannonien*, Beč, 1923.
- 2 Lj. Karaman, »O umjetnosti srednjega vijeka u Hrvatskoj i Slavoniji«, *Historijski zbornik I*, Zagreb, 1948., 110; T. Stahuljak, »Naučno-istraživački rad Konzervatorskog zavoda od 1945. do 1949. godine«, *Historijski zbornik III*, Zagreb, 1950., 260; I. Ostojić: *Benediktinci u Hrvatskoj III*, Zagreb, 1965., 62 – 63; A. Deanović, *Gotičke freske u svetištu zavjetne crkve Marije Gorske u Loboru*, Peristil, 12 – 13, Zagreb, 1969.-1970., 59 – 78; M. Gorenc, *Novi podaci s antičkih i ranosrednjovjekovnih lokaliteta Marija Gorska i Černičevina u Loboru*, VAMZ, 3 s. sv. X-XI, Zagreb, 1977.-1978., 265; A. Horvat, »Lobor«, *Likovna enciklopedija Jugoslavije*, Zagreb, 1987., 199 – 200.
- 3 K. Filipec, »Zaštitno arheološko iskopavanje kod svetišta Majke Božje Gorske u Loboru«, *Obavijesti HAD-a*, XXXI/1, 88 – 93, Zagreb, 1999.; K. Filipec, »Zaštitno arheološko iskopavanje oko svetišta Majke Božje Gorske u Loboru«, 2002., *Obavijesti HAD-a*, XXXIV/1, Zagreb, 2002., 119 – 129; K. Filipec, »Istraživanja Arheološkog zavoda u Loboru«, »Majka Božja Gorska«, *Hrvatsko zagorje* 2003/2, Donja Stubica, 2003., 251 – 256; K. Filipec, »Lobor – Majka Božja Gorska – budući muzej i arheološki park«, *Hrvatsko zagorje* 2006/3-4, Donja Stubica, 2006., 8 – 17; *Lobor – od antike do danas. Povijest, baština i kultura Krapinsko-zagorske županije*, Krapina, 2007., 30 – 37; K. Filipec, *Arheološko-povijesni vodič po svetištu Majke Božje Gorske u Loboru*, Zagreb, 2008. (u tisku).



Sl. 1 Zračna fotografija Gradine i svetišta Majke Božje Gorske – pogled sa sjevera (foto: M. Cestar)



Sl. 2 Pogled na Svetište (foto: K. Filipec)



po strani od velikih magistralnih pravaca, ali u prapovijesti, kasnoj antici i srednjem vijeku, kako su to pokazala i arheološka istraživanja, bilo je sasvim drugačije. Lobar je smješten uz najkraću moguću prometnicu koja spaja dva velika grada rimske provincije Panonije Savije – Ptuj (*Poetovio*), kojem u upravnom smislu vjerojatno pripada, i Sisak (*Siscia*), glavni grad provincije. Lobar i gradina na kojoj je podignuta proštenjarska crkva Majke Božje Gorske nalaze se na kraju plodnoga zlatarskog polja, uz koje su registrirani brojni prapovijesni i antički lokaliteti. Utvrda je pružala dobru zaštitu ljudima u nemirnim vremenima.

U popisu župa Zagrebačke biskupije iz 1334., koji je sastavio gorički arhiđakon Ivan, spominje se župa u Loboru, ali ne i komu je posvećena župna crkva. Prvi se put u povijesnim izvorima crkva spominju tek 1639. godine. Višegodišnja arheološka istraživanja pokazala su da je riječ o vrlo slojevitom lokalitetu, koji je gotovo u kontinuitetu naseljen od prapovijesti do danas. Najstariji otkriveni slojevi potječu iz ranoga brončanog doba. Veća građevinska aktivnost zamijećena je u kasnom brončanom dobu u vrijeme kulture polja sa žarama (1300. – 800. pr. Kr.). U to se doba sigurno grade prvi bedemi. Iz kasne faze starijega željeznog doba otkriveni su nasebinski objekti (800. – 300. pr. Kr.). Najobimniji građevinski radovi poduzeti su u kasnom latenskom razdoblju (mlađe željezno doba 300. – 15. pr. Kr.). Velika građevinska aktivnost zabilježena je ponovno u kasnoj antici. Tada se unutar utvrde podižu sakralne, stambene i druge građevine, npr. radionice. Unutar utvrde nalazio se po-



Sl. 3 Starokršćanska krstionica (5. – 6. st) i temelji predromaničke crkve (9. – 10. st). Ispred pročelje postojeće crkve (foto: K. Filipec)

ganski hram, u kojem se vjerojatno štovala božica Dijana ili Velika majka (*Magna mater*). U 5. stoljeću na najboljoj poziciji unutar utvrde gradi se prilično velika i prostrana, vjerojatno jednobrodna, starokršćanska crkva, pravilno orijentirana. Prema dostu-



Sl. 4 Ostaci starokršćanske i predromaničke crkve sjeverno od postojeće crkve (foto: K. Filipec)

sni zdenac. U Akvileji i na području akvilejskog patrijarhata (tu spada područje ptujske biskupije i sam Lobar) krsni zdenac obično ima šest strana, jer se točno toliko strana može izbrojiti u kristogramu (✠). U arhitekturi zgrade krsionice i krsnog zdenca dobro se vidi veza sa sjevernojadranskim, odnosno akvilejskim područjem, za koje je također svojstveno smještanje baptisterija u osi broda crkve. Starokršćansko razdoblje u sjevernoj Hrvatskoj slabo je poznato. Povijesni izvori spominju nekoliko biskupija na tom području, ali crkve su nam gotovo nepoznate. U tom kontekstu treba promatrati i otkriće starokršćanske crkve u Loboru. Crkve s krsionicom nisu česte. Građene su u antičkim gradovima i na pojedinim visinskim utverdama. Nisu vezane samo uz

pnim podacima, imala je predvorje te na sjevernoj strani prigradene različite prostorije. Ispred pročelja podignuta je zasebna zgrada s krsionicom, koja je s crkvom bila spojena hodnikom (sl. 3). Brod s apsidom većim se dijelom nalazi ispod postojeće crkve (sl. 4). Vjerojatno se svetište nalazilo na mjestu postojećega gotičkog svetišta. U crkvu se ulazilo kroz predvorje, koje se nalazilo na čeonj strani, i to kroz dva ulaza smještena sjeverno i južno od hodnika, koji je crkvu spajao s oktogonnom zgradom, krsionicom. Još jedan ulaz, kasnije zazidan, nalazio se na sjevernoj, bočnoj strani predvorja. Sjeverni zid crkve dug je oko 17 m, a isto toliko iznosi i širina predvorja.

Unutar oktogonalne zgrade krsionice nalazila se heksagonalna *piscina*, krsni



biskupska sjedišta, iako nije isključeno da je u nemirnim vremenima 5. i 6. stoljeća u njima povremeno mogao boraviti i biskup. Jer je cijeli ovaj kraj i njegovo noričko-panonsko stanovništvo u antici vjerojatno pripadalo gradu Ptuju (*Poetovio*), ovdje je mogao boraviti ptujski biskup, možda neki od nasljednika biskupa mučenika sv. Viktorina. Nesumnjivo je ovo mjesto igralo važnu ulogu u vjerskome životu stanovnika rimske provincije Panonije Savije.

Utvrdnu su razorili Avari i Slaveni, najkasnije početkom 7. st. Tada je zapaljena i crkva, o čemu svjedoči i dvadesetak centimetara debeo



Sl. 5 Pogled na drvenu karolinšku crkvu (9. st.) sa zvonika



Sl. 6 Pogled na južnu apsidu predromaničke crkve (9. – 10. st.) i drvenu crkvu (9. st.) (Foto: K. Filipec)

Hrvatske, dosada smo mogli samo uzgredno doznati iz povijesnih izvora s početka 9. st.⁴ Franački vazal knez Ljudevit vladao je, prema povijesnim izvorima, područjem između rijeke Save i Drave, a sjedište mu je bilo u Sisku. Njega je u buni koju je podigao protiv Franaka 819. godine pomagao gradeški patrijarh Fortunat, i to šaljući mu majstore i zidare da mu podižu utvrde. To su, uz slučajne nalaze, kamene ulomke, dijelove namještaja predromaničke crkve, koji potječu vjerojatno iz Siska, bili jedini podaci o vezama sjeverne Hrvatske u 9. stoljeću s akvilejskom patrijaršijom. Arheološka istraživanja na ovome mjestu naše su spoznaje o početku pokrštavanja panonskih Slavena u mnogom dopunila.

Prvi misionari, vrlo vjerojatno s akvilejskog područja, došli su na ovo područje već početkom 9. st. U prvo je vrijeme za potrebe prve kršćanske zajednice pokraj ruševina starokršćanske crkve podignuta drvena crkva (sl. 5). Od drvene crkve ostali su samo rovovi, u koje su bili okomito usađeni drveni stupovi. Da je ona podignuta prije sredine 9. stoljeća, svjedoči nam grob velikodostojnice koji je otkriven u apsidu. Oko drvene crkve započinje se ubrzo s pokapanjem. Crkva je jednobrodna, s pravokutnom apsidom i trijemom na pročelju. Dužina broda s apsidom iznosi oko 11 m, a širina je oko 6 m. Trijem je počivao na stupovima. U 9. stoljeću, ali najkasnije do sredine 10. stoljeća, podiže se iznad ruševina starokršćanske crkve velebna trobrodna bazilika s predvorjem i zvoni-

⁴ A. Horvat, »O Sisku u starohrvatsko doba na temelju pisanih izvora i arheoloških nalaza«, *Starohrvatska prosvjeta*, III. s. 3, Split, 1954., 93 – 104; K. Filipec, »Nekoliko novih ranosrednjovjekovnih nalaza iz Siska i kratak osvrt na druge istovremene nalaze«, *Godišnjak Gradskog muzeja Sisak*, Sisak, 2001., 89 – 107.





Sl. 7 Ulomak pilastra oltarne pregrade (9. st.) – mramor. Ulomak četvrtastog pilastra s ostacima donje zone kružnog stupića. Na bočnim stranama nalaze se utori kojima se pilastar spajao s plutejem. Na pilastru se nalazi ukras u vidu križa s volutama, koji izrasta iz drva života. S lijeve strane drva života nalazi se neka životinja, možda pas ili vuk (fototeka Odsjeka za arheologiju)

predvorju starije drvene crkve, a vanjski se estrih uz trobrodnu predromaničku prostire do drvene crkve. To znači da su one barem jedno vrijeme stajale zajedno. Zidovi trobrodne crkve raščlanjeni su lezenama, koje u donjem dijelu izgledaju kao kontrafori. U sjevernom dijelu predvorja

kom na pročelju (sl. 3 – 6). Oko nje se također nastavlja s pokapanjima. Bazilika je bila bogato urešena. Njezina unutrašnjost višekratno se preuređuje, sve do kraja 12. ili početka 13. st., kad je i ona porušena. Predromanička je crkva sagrađena iznad starokršćanske i većim dijelom porušena gradnjom romaničke. Unutar postojećeg svetišta, sa sjeverne strane, vidljiv je istak, ostatak predromaničke crkve, koji ukazuje na to da su njezini dijelovi sačuvani i u postojećem svetištu vidljivi u visini do preko dva metra. Tu crkvu vjerojatno su podigli benediktinci, i to u vrijeme panonskoga slavenskog kneza Braslava ili hrvatskoga kralja Tomislava. Nesumnjivo je negdje u blizini, unutar utvrde, bio i benediktinski samostan. Predromanička crkva imala je tri broda, predvorje i zvonik na pročelju. Južna otkopana apsida utopljena u zidnu masu s unutrašnje je strane bila polukružna. Središnja apsida bila je izbočena te je vrlo vjerojatno također završavala ravnim začeljem. Od čeonog zida do kraja južne apsida bila je dugačka oko 24 m, a široka oko 13 m. Ukoliko pretpostavimo da je središnja apsida izbočena, tada je mogla biti dugačka oko 26 m. U crkvu se ulazilo kroz zvonik i s južne strane. Južni ulaz nije bio vidljiv u strukturi sačuvanog temelja, već su samo stepenice ukazivale na njegovo postojanje. Stepenice su bile napravljene od antičkih spolija i vodile su prema



Sl. 8 Ulomak zabata (?) Oltarne pregrade (9. st.) – mramor. Ulomak desne strane zabata, blago savijen u luku, s utorom kojim se zabat (?) spajao na arhitrav. Kompozicija na prednjoj strani razdijeljena je u dva pojasa. U gornjem je kvalitetno klesani natpis: [...]0(?) SVAS[an]C[t]AM(?)[...] U donjem pojasu je izrađena tropruta pletenica s »očima« u zavijucima (fototeka Odsjeka za arheologiju)

ustanovljena je presvođena grobnica.

Na lokalitetu su u šuti, u iskopu i posebno uzidani u postojeću (i u romaničku) crkvu, nađeni mnogobrojni ulomci kamene plastike, koji pripadaju namještaju predromaničke crkve. Kameni ulomci nalazili su se uzidani od dna temelja crkve sve do visine gotičkog sokla. Nađeni su različiti ulomci oltarne pregrade,

krstionice, ciborija, menze, različiti doprozornici, dovratnici, klupice, stupići, kapiteli i drugo. Na mnogim ulomcima nalazi se tropruta pletenica, kuke, ali i različiti drugi motivi, kao što su drvo života, različiti floralni motivi. Na pojedinim ulomcima pojavljuju se i dijelovi natpisa. Prema načinu izrade i stilskim značajkama dijelovi liturgijskog namještaja i arhitektonske plastike datiraju se od 9. pa sve do 11. stoljeća (sl. 7, 8).

Postojeća gotička crkva leži na temeljima romaničke crkve, ali ima otklon u orijentaciji. Stoga s južne strane na pročelju romanički zid oko dvadeset centimetara izlazi izvan gabarita postojeće, dok se sa sjeverne strane isto događa na začelju. Romaničko je svetište bilo polukružno i položeno je točno ispod postojećega poligonalnog. Početkom 15. st. gradi se postojeća kasnogotička crkva, koja također preuzima dijelove apside predromaničke crkve. Izgradnjom cinkture koncem 17. stoljeća značajno se izmjenjuje vizura brijega, koji je zaklonio pogled na kasnogotičku crkvu.



SAŽETAK

Lobor je u kasnoj antici (5. – 6. st.) bio važno kršćansko središte kasnoantičkih starosjedilaca. Dolaskom Slavena utvrda s crkvom je porušena. To se zbilo najkasnije do 600. godine. Oko 800. godina ponovno se na istom lokalitetu podiže crkva. Tada je Lobor postao važno misionarsko središte, iz kojega će kretati misionari u pokršćavanje panonskih Slavena. Prvo se podiže drvena crkva, a potom trobrodna predromanička bazilika. Kristijanizacija sjeverne Hrvatske započela je koncem 8. ili početkom 9. stoljeća, odnosno nakon rušenja Avarskoga Kaganata od strane Franačkog Carstva. Ona je završila do kraja 9. st. i uspjela se održati u kasnijim vremenima i tijekom mađarskog zauzimanja većeg dijela Panonske nizine. To posredno znači da Mađžari nisu zauzeli ovaj dio Panonije, već da je on pripojen hrvatskoj kneževini u vrijeme kneza, kasnije kralja Tomislava. Crkva u Loboru od početka 10. stoljeća u crkvenom smislu pripadat će Sisačkoj biskupiji, o kojoj puno ne znamo. No podatak sa splitskog kongresa 928. godine o tome da je ona dobro napućena i da ima dosta svećenika jest točan. O tome nam posredno govore istražena groblja na kojima se pokopavaju isključivo kristijanizirani žitelji Panonije, Slaveni. Koncem 11. stoljeća »osnivanjem« Zagrebačke biskupije nije se zbilja nikakva promjena koja bi se arheološki mogla prepoznati na ovome lokalitetu.



Arheološki radovi uz crkvu Majke božje Gorske u Loboru tijekom 2002. godine

ABSTRACT

The chapter «*Theme of this volume*» (*Tema broja*) under the title: «*Archaeological Discoveries and Christianity among the Croats in Continental Croatia*» provides brief accounts by a number of archaeologists who discuss various topics dealing with the archaeological foundations of Christianity among the Croats from the 7th to 13th century. Krešimir Filipec considers the Croatian part of Slavonia in the early Middle Ages, Hrvoje Gračanin writes about Christianity and the Church in continental Croatia, also in the Middle Ages (6-11 centuries). Mirko Bulat discusses the archaeological guidelines to early Christianity in Slavonia, Ivana Iskra-Janošić writes about Christianity in the town of *Cibalae*, Tatjana Tkalčec on archaeological excavations around St. Lawrence's Church at Crkvari near Orahovica, Juraj Belaj considers the site called St. Martin near Dugo Selo, Robert Kavazović describes an oil flask dated between 1280.-1282. Ivan Mirnik analyzes the role of money in mediaeval Croatia and Slavonia, Boris Graljuk reveals interesting facts about the mediaeval castle of Glaž. The second part consists of texts by Krešimir Filipec, dealing with recent discoveries at the site of Our Lady of Gorska (Majka Božja Gorska) in Lobar, and Marija Buzov gives an account of the topography of Pannonian towns comparing it to that of Early Christian *Siscia*.



Radovi u Loboru tijekom 2003. godine





Freska Joze Kljakovića: Krunidba kralja Zvonimira. Biskupija kod Knina, spomen-crkva sv. Marije »Naša Gospa«

S. LINA SLAVICA PLUKAVEC – FRANKO ČEKO

RAZORENI I OŠTEĆENI CRKVENI OBJEKTI ŠIBENSKE BISKUPIJE U SRPSKOJ AGRESIJI NA HRVATSKU 1991. – 1995.

UVOD

Hrvatska biskupska konferencija razaslala je po župama u Republici Hrvatskoj upitnik s pitanjima o stradavanju ljudi, branitelja i civila, kao i o stradavanju crkvenih objekata u srpskoj agresiji na Hrvatsku. Pristigle odgovore obrađivali su dr. Stjepan Kožul, tajnik Zagrebačke nadbiskupije, fra Ilija Živković, tajnik Hrvatske biskupske konferencije i s. Lina Plukavec, rizničarka Riznice zagrebačke katedrale. Prikupljeni podaci objelodanjeni su u knjizi *Ranjena Crkva u Hrvatskoj*, koja je glavni izvor podataka i za ovaj prilog.

Zauzimanjem prof. dr. Jurja Kolarića, predstojnika Ureda za kulturna dobra Zagrebačke nadbiskupije, objelodanjeni su podaci o stradavanju crkvenih objekata u Godišnjaku Ureda za crkvena kulturna dobra Zagrebačke nadbiskupije za Zagrebačku nadbiskupiju (3 (2005) 65 – 100) i Đakovačku i srijemsku biskupiju (4 (2006) 85 – 124).

Šibenski biskup mons. Ante Ivas zamolio je g. Franka Čeka u Uredu za kulturu Šibenske biskupije da upotpuni podatke u spomenutoj monografiji *Ranjena Crkva u Hrvatskoj* o Šibenskoj biskupiji, te sada upotunjene podatke donosimo u ovom prikazu.

KRATAK POVIJESNI PREGLED ŠIBENSKE BISKUPIJE

Šibensku biskupiju (*Dioecesis Sibenciensis*) osnovao je papa Bonifacije VIII. (1294 – 1303) bulom od 1. svibnja godine 1298., sa sjedištem u Šibeniku i biskupskom crkvom, dotadašnjom crkvom sv. Jakova apostola. Katedrala je bila uništena požarom 1380. god., a gradnja nove



katedrale, započeta 1431. god., bila je dovršena 1536. god., a posvećena 1555. god.

Bulom su bile određene granice u trokutnom području između Knina, Solina i Nina. Prostor Šibenske biskupije tijekom povijesti smanjivao se i mijenjao raznim tuđinskim osvajanjima.

Šibenskoj biskupiji pripojena je god. 1688. Kninska biskupija¹, a 1828. godine papa Leon XII. (1823 – 1829) pripojio joj je nekadašnje područje Skradinske biskupije (*Dioecesis Scardonensis*)².

Šibenska biskupija bila je do 1969. godine podređena Zadarskoj nadbiskupiji, a otada je sufraganska biskupija Splitske metropolije.

Šibenik (*Subenico*) se spominje 1066. godine kao utvrđeni grad u kojem je kralj Petar Krešimir na Božić izdao povlasticu benediktinskom samostanu sv. Marije u Zadru. Šibenik 1077. g. spominje u pismu papa Grgur VII. (1073 – 1085), a 1255. papa Aleksandar IV. (1254 – 1261) naređuje da se Šibenik podvrgne templarima. Knezovi Bribirski jačaju položaj Šibenika i osamostaljuju ga za crkveno središte. U vrijeme mletačke vlasti 1322. godine dolazi do njegova slabljenja, što se odražava i na crkvenom području, sve do 1358. godine, kada dolazi pod upravu hrvatsko-ugarskih kraljeva. I nakon toga smjenjuju se i dalje privremene vlasti.

Na području Šibenske biskupije tijekom njenih sedam stoljeća nastala je crkvena umjetnost koja predstavlja veliki doprinos kulturi hrvatskog naroda, sa značajnim prinosom europskoj kulturi i umjetnosti. Ona je stvarana za potrebe vjernika Šibenske biskupije te je stoljećima jačala vjeru, oplemenjivala dušu i poticala na daljnja stvaralaštva. Umjetnička djela, od starohrvatskog razdoblja, sačuvala je Šibenska biskupija u brojnim crkvenim objektima i samostanima, što je bilo povezano s velikim poteškoćama. Sačuvana umjetnička djela bila su na posebnoj meti srpskim agresorima na Hrvatsku. Čitava su sela bila spaljena, mnoge

1 Kninsku biskupiju spominje u 10. stoljeću Konstantin Porfirogenet pod nazivom Tnin, Tenen. Od 9. stoljeća u Kninu stoluju hrvatski knezovi, a od 11. stoljeća Knin je rezidencija hrvatskih kraljeva. U vrijeme kralja Zvonimira Knin je sjedište hrvatskog biskupa (*Episcopus Croatensis*). Od 1522. godine Knin je pod turskom okupacijom, a nakon oslobođenja 1688. godine, posve opustjela Kninska biskupija pripojena je Šibenskoj biskupiji. Kninski biskup obavljao je redovito i kraljevske službene poslove u kasnijoj zajedničkoj državnoj upravi s Mađarskom. Kninska biskupija je u prvoj redakciji bule *Ubi primum placuit Deo* iz 1852. godine bila ubrojena kao sufraganska biskupija Zagrebačke metropolije. Nakon dugotrajnih rasprava bula se morala revidirati i ispustiti Kninsku biskupiju iz sastava Zagrebačke metropolije.

2 Skradinska biskupija spominje se još u 6. stoljeću, kada skradinski biskup Konstantin sudjeluje na crkvenom Saboru u Solinu 530. godine. Na zahtjev Splitskog sabora 927. godine Skradinsku biskupiju preuzeo je Grgur Ninski, a papa Leon XII. (1823 – 1829) Skradinsku biskupiju pripojio je 1828. godine Šibenskoj biskupiji.

crkve i crkveni objekti porušeni i zapaljeni, a stanovništvo poubijano, masakrirano ili protjerano.

Na području Šibenske biskupije 1991. godine, neposredno pred samu srpsku agresiju na Hrvatsku, živjelo je blizu 160 000 stanovnika, a od toga 120 000 katolika.³ Šibenska biskupija ima devet dekanata u čijem sastavu su 73 župe.

U 29 župa djeluju dijecezanski svećenici, a u 44 župe redovnici, od kojih u 40 župa djeluju franjevci Provincije Presvetog Otkupitelja, u jednoj župi franjevci Provincije sv. Jeronima, u jednoj župi franjevci konventualci te u dvije župe salezijanci.

Pola stoljeća komunističkog jednodomlja i sustavne ateizacije ostavilo je duhovnu prazninu, koju treba ispuniti. Oslobođenjem od srpske agresije i uspostavom hrvatske države otvorile su se nove mogućnosti pastoralnog djelovanja u školama, bolnicama i sredstvima društvenog priopćavanja te u javnim kulturnim ustanovama.

Popis stradalih crkvenih objekata donosimo po abecednom redu mjesta i dekanata. Ratom su bile zahvaćene župe u Drniškom, Kninškom, Skradinskom, Šibenskom i Vodičkom dekanatu.

I. DRNIŠKI DEKANAT

1. BADANJ, CRKVA SV. IVANA KRSTITELJA (župa Drniš). Crkva potječe iz predturskog doba. Obnavljana je 1730. i 1780. godine. Nova crkva, na



Badanj, crkva sv. Ivana Krstitelja (župa Drniš). Krajem 1991. godine Jugoslavenska narodna armija (JNA) i pobunjeni Srbi crkvu su razorili miniranjem, a grobove uz crkvu teško su oštetili.

temeljima stare, sagrađena je 1868. –1897. godine. Bila je spomenik kulture. Oko crkve bilo je gradsko groblje. Krajem 1991. godine Jugoslavenska narodna armija (JNA) i pobunjeni Srbi crkvu su razorili miniranjem, a grobove uz crkvu teško su oštetili.

2. DRINOVCI, CRKVA PRESVETOGA IMENA ISUSOVA (župa Miljevci). Crkva je sagrađena početkom 18. stoljeća. Temeljito je

³ Mons. Srećko Badurina, u *Ranjena Crkva u Hrvatskoj*, Zagreb, 1996., str. 240., prema popisu stanovništva iz 1991. godine.



obnovljena 1978. godine. Spomenik je kulture. Pobunjeni Srbi i JNA crkvu su oštetili. Župnu kuću u Drinovcima su spalili.

3. DRNIŠ, ŽUPNA CRKVA GOSPE OD RUŽARIJA (župa Drniš). Župna crkva sagrađena je 1871. – 1886. godine. Pobunjeni Srbi i JNA crkvu su oštetili granatama 19. i 20. rujna 1991. godine. Nakon okupacije Drniša posve su uništili njenu unutrašnjost, uključujući vrijedne kipove, slike i velike klasične orgulje. Oštetili su novu župnu kuću u Drnišu. Veoma su oštetili samostan časnih sestara u Drnišu.

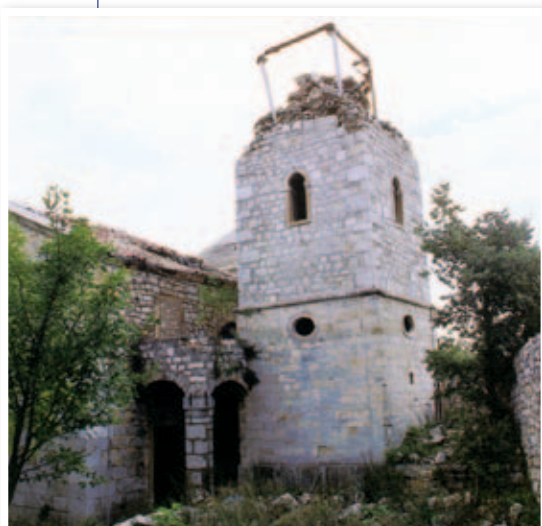

Drniš, crkva sv. Ante Padovanskoga (župa Drniš). U lipnju 1992. godine pobunjeni Srbi srušili su vrh zvonika te znatno oštetili krov, kao i unutrašnjost crkve.

4. DRNIŠ, CRKVA SV. ANTE PADOVANSKOGA (župa Drniš). Crkva potječe iz predturskog doba, prije 1483. godine. Nakon turske okupacije Turci su ju preuredili u džamiju. Oslobođenjem od turske okupacije crkva je bila obnovljena. Spomenik je kulture. U lipnju 1992. godine pobunjeni Srbi srušili su vrh zvonika te znatno oštetili krov, kao i unutrašnjost crkve.

5. DRNIŠ, CRKVA SV. ROKA (župa Drniš). Crkvu su oštetili domaći Srbi i JNA 1991.

6. GRADAC, ŽUPNA CRKVA ROĐENJA MARIJINA (župa Gradac). Crkva je sagrađena u 18. stoljeću i

spomenik je kulture. Temeljito je bila obnovljena 1990. godine. Oko crkve nalazi se groblje s još neistraženim nekropolama i stećcima nad grobovima. Pobunjeni Srbi i JNA crkvu su miniranjem do temelja razorili krajem 1991. godine i od dijelova razrušene crkve gradili bunkere. Nasilno su otvorili i oštetili oko 20 grobova.

7. KADINA GLAVICA, ŽUPNA CRKVA SV. JOSIPA (župa Kadina Glavica). Crkva je sagrađena 1964. godine. Pripadnici pobunjenih Srba i JNA krajem 1991. godine crkvu su višeput granatirali i teško oštetili njezinu unutrašnjost. U podmetnutom požaru uništili su krovšte te polomili dio nadgrobničkih ploča.



Kljake, župna crkva sv. Ilije proroka (župa Kljake). Tijekom jeseni 1991. godine pobunjeni Srbi i JNA crkvu i veći broj grobova oko crkve teško su oštetili topničkim projektilima.



Kričke, crkva Kraljice Mira (župa Drniš). Pobunjeni Srbi teško su ju oštetili miniranjem, 28. kolovoza 1992. godine. Srušili su zvonik, a inventar posve uništili.

ne. Ulazna brončana vrata i zvono su odnijeli. Oštetili su reljef unutar crkve, grobnicu obitelji Meštrović su nasilno otvarali i oštetili.

8. KLJAKE, ŽUPNA CRKVA SV. ILIJE PROROKA (župa Kljake). Crkva je sagrađena na groblju 1832. godine i spomenik je kulture. Tijekom jeseni 1991. godine pobunjeni Srbi i JNA crkvu su teško oštetili topničkim projektilima. Teško su oštetili također i veći broj grobova oko crkve.

9. KONJEVRATE, ŽUPNA CRKVA SV. IVANA KRSTITELJA (župa Konjeverate). Crkva je sagrađena 1832. godine i spomenik je kulture. JNA je u rujnu 1991. godine teško oštetila crkvu topničkim projektilima.

10. KRIČKE, CRKVA KRALJICE MIRA (župa Drniš). Crkva je sagrađena 1965. godine. Pobunjeni Srbi teško su ju oštetili miniranjem, 28. kolovoza 1992. godine. Srušili su zvonik, a inventar posve uništili.

11. LIŠNJAK, CRKVA SV. ILIJE PROROKA (župa Drniš). Crkva potječe iz predturskog doba. Temeljito je obnovljena 1690. godine, a produžena 1800. godine. Spomenik je kulture. Oko crkve se nalazi groblje. Pobunjeni Srbi i JNA crkvu i groblje su oštetili.

12. OTAVICE, CRKVA PRESVETOG OTKUPITELJA (Mauzolej obitelji Meštrović), (župa Gradac). Crkva mauzolej sagrađena je 1931. godine. Spomenik je kulture. Pobunjeni Srbi i JNA crkvu su obeščastili i oštetili u jesen 1991. godi-

13. PAKOVO SELO, CRKVA SV. FRANJE ASIŠKOGA (župa Mirlović Zagora). Pobunjeni Srbi i JNA crkvu su oštetili od mjeseca rujna do prosinca 1991. godine.

14. PARČIĆ, CRKVA SV. IVANA KRSTITELJA (župa Kadina Glavica). Crkva je obnovljena 1990. godine. Pobunjeni Srbi i JNA potpuno su je razorili. Groblje oko crkve djelomično su razorili i u njemu načinili bunkere.

15. POKROVNIK, CRKVA SV. MIHOVILA (župa Mirlović Zagora). Pobunjeni Srbi i JNA crkvu su oštetili od mjeseca rujna do prosinca 1991. godine.

16. SEDRAMIĆ, CRKVA PRESVETOG TROJSTVA (župa Drniš). Crkva potječe iz 17. stoljeća i spomenik je kulture. Tijekom 1991. godine oštetili su ju pobunjeni Srbi i JNA.



Siverić, crkva sv. Petra Apostola (župa Siverić). Pobunjeni Srbi i JNA 16. rujna 1991. godine teško su ju oštetili granatiranjem te opustošili njenu unutrašnjost. Župnu kuću su zapalili i oskrvnuli groblje oko crkve.

17. SIVERIĆ, CRKVA SV. PETRA APOSTOLA (župa Siverić). Crkva je sagrađena 1852., proširena je 1875. godine i spomenik je kulture. Pobunjeni Srbi i JNA 16. rujna 1991. godine teško su ju oštetili granatiranjem te opustošili njenu unutrašnjost. Župnu kuću su zapalili i oskrvnuli groblje oko crkve.

18. SIVERIĆ – PROMINA, KAPELA SV. NEDILJICE (župa Siverić). Kapela je sagrađena 1930. godine na brdu Promina. Pobunjeni Srbi i JNA teško su je oštetili i opustošili od mjeseca rujna do prosinca 1991. godine.

19. ŠIRITOVCI, CRKVA SV. PETRA I PAVLA (župa Miljevci). Crkva je sagrađena na mjestu stare crkve početkom 19. stoljeća i spomenik je kulture. Pobunjeni Srbi i JNA crkvu su oštetili granatiranjem u razdoblju od 1. listopada do 24. studenog 1991. godine, nakon čega su opustošili njezinu unutrašnjost.

20. TRBOUNJE, CRKVA SV. FRANJE (župa Drniš). Crkva je sagrađena 1985. godine. Potpuno su ju uništili pobunjeni Srbi i JNA 1991. godine.

21. ŽITNIĆ, CRKVICA SV. JURE (župa Drniš). Crkvica potječe iz 15. stoljeća i spomenik je kulture. Pobunjeni Srbi i JNA oštetili su ju u razdoblju od rujna do prosinca 1991. godine i oskvrnuli okolne grobove.

II. KNINSKI DEKANAT

1. BISKUPIJA, SPOMEN-CRKVA SV. MARIJE »NAŠA GOSPA« (župa Knin). Crkva je sagrađena na temeljima stare crkve 1938. godine, po nacrtima Ivana Meštrovića. Spomenik je kulture s vrijednom freskom *Krunidba kralja Zvonimira*, rad umjetnika Joze Kljakovića. Pobunjeni



Biskupija, spomen-crkva sv. Marije »Naša Gospa« (župa Knin). Spomenik je kulture s vrijednom freskom Krunidba kralja Zvonimira, rad umjetnika Joze Kljakovića. Pobunjeni Srbi i JNA u noći 15./16. kolovoza 1991. godine eksplozivom su uništili ulazna vrata i fresku. S oltara su istrgnuli i odnijeli raspelo, spalili unutrašnjost, nagrdili zidne slike i odnijeli crkvena zvona.



Srbi i JNA u noći 15./16. kolovoza 1991. godine eksplozivom su uništili ulazna vrata i fresku. S oltara su istrgnuli i odnijeli raspelo, spalili unutrašnjost i nagrdili zidne slike. Odnijeli su crkvena zvona.

2. ČITLUK, KAPELA SV. ROKA (župa Promina). Kapela je sagrađena 1860. godine i bila je spomenik kulture. Pobunjeni Srbi i JNA su ju u razdoblju od rujna do prosinca 1991. godine spalili. Uz kapelu se nalazila župna kuća koja je također spaljena.

3. KIJEVO, ŽUPNA CRKVA SV. MIHOVILA ARKANĐELA (župa Kijevo). Crkva je sagrađena 1933. godine. Stradala je za vrijeme II. svjetskog rata, ali je obnovljena 1948. – 1952. godine. Pobunjeni Srbi i JNA crkvu su razorili u kolovozu 1991. godine. Okolno groblje su oskrvnuli i opustošili.

4. KIJEVO, KAPELA SV. KATARINE (župa Kijevo). Bila je spomenik kulture. Pobunjeni Srbi i JNA spalili su ju u razdoblju između 25. i 31. kolovoza 1991. godine, kao i župnu kuću.



Knin, župna crkva sv. Ante Padovanskoga (župa Knin). Pobunjeni Srbi i JNA crkvu su spalili 1991. godine, a samostan opustošili.

5. KIJEVO, KAPELA GOSPE OD RUŽARIJA (župa Kijevo). Pobunjeni Srbi i JNA srušili su ju do temelja, a župnu kuću spalili.

6. KNIN, ŽUPNA CRKVA SV. ANTE PADOVANSKOGA (župa Knin). Župna crkva sagrađena je 1860. – 1863. godine uz franjevački samostan, koji se spominje još 1469. godine. Crkva je bila temeljito obnovljena 1990. godine. Pobunjeni Srbi i JNA crkvu su spalili 1991. godine, a samostan opustošili.

7. KNIN, CRKVA SV. JOSIPA (župa Knin). Pobunjeni Srbi i JNA su ju teško oštetili i opljačkali tijekom 1991. godine.

8. LUKAR, CRKVA ROĐENJA MARIJINA »GOSPA ČATRNIJSKA« (župa Promina). Crkva je sagrađena 1797. godine na mjestu stare, srušene u Kandijskom ratu (1645. – 1669.). Spomenik je kulture. Uz crkvu je 1937. godine dograđen zvonik. Oko crkve se nalazi groblje. Tijekom 1991. godine pobunjeni Srbi i JNA oštetili su joj zvonik.



9. MATASI, CRKVA SV. DUHA (župa Promina). Srbi i JNA teško su je oštetili 1991.

10. MRATOVO, CRKVA SV. MARTINA (župa Promina). Crkva je sagrađena 1841. godine i s okolnim grobljem bila je spomenik kulture. Pobunjeni Srbi i JNA crkvu su spalili tijekom 1991.



Oklaj, župna crkva sv. Mihovila arkanđela (župa Promina). Pobunjeni Srbi i JNA su tijekom mjeseca rujna do prosinca 1991. godine crkvu spalili, a zvona odnijeli. Okolno groblje su djelomično opustošili.

11. OKLAJ, ŽUPNA CRKVA SV. MIHOVILA ARKANĐELA (župa Promina). Crkva je sagrađena 1748. godine i bila je spomenik kulture. Zvonik uz jugoistočni dio crkve (s ložom i piramidom) podignut je 1794. – 1798. godine. Crkva je bila produžena 1880. godine, a obnovljena 1973. i 1988. godine. Pobunjeni Srbi i JNA su tijekom mjeseca rujna do prosinca 1991. godine crkvu spalili, a zvona odnijeli. Okolno groblje su djelomično opustošili.

12. PROMINA, STARA I NOVA ŽUPNA KUĆA (župa Promina). Staru župnu kuću, sagrađenu 1773. godine pobunjeni Srbi i JNA spalili su, kao i novu, koja je bila uz nju sagrađena.

13. RAZVOĐE, CRKVA SVIH SVETIH (župa Promina). Crkva je sagrađena početkom 19. stoljeća i bila je spomenik



kulture. Tijekom 1991. godine pobunjeni Srbi i JNA crkvu su spalili, kameni oltar razbili, a crkvena zvona odnijeli.

14. SUKNOVCI, KAPELA BDM (župa Promina). Pobunjeni Srbi i JNA tijekom 1991. godine teško su oštetili Gospinu kapelu.

15. UNIŠTA, CRKVA SV. JOSIPA (župa Kijevo). Pobunjeni Srbi i JNA su u razdoblju od mjeseca kolovoza do prosinca 1991. godine miniranjem razorili. Naselje Uništa prema crkveno-administrativnoj podjeli pripada Šibenskoj biskupiji, a prema teritorijalnoj R BiH.

16. UNIŠTA, KAPELA SV. KATARINE (župa Kijevo). Tijekom mjeseca kolovoza do prosinca 1991. godine kapelu su spalili pobunjeni Srbi i JNA. Naselje Uništa pripada župi Kijevo, dok je po teritorijalnoj podjeli na području R BiH.



Zvjerinac – Kosovo, crkva sv. Anje (župa Knin). Pobunjeni Srbi i JNA su ju miniranjem potpuno razorili još u svibnju 1991. godine. Crkvena zvona su prethodno odnijeli. Okolno groblje su također razarali razbijanjem nadgrobnih ploča i oskvrnućem grobova.

17. VRPOLJE, ŽUPNA CRKVA SV. JAKOVA (župa Vrpolje). Crkva je sagrađena u 18. stoljeću. Obnovljena je polovicom 19. stoljeća i bila je spomenik kulture. Pobunjeni Srbi i JNA crkvu su spalili tijekom 1991. godine. Staru župnu kuću su oštetili, a novu srušili.

18. ZVJERINAC – KOSOVO, CRKVA SV. ANE (župa Knin). Crkva je sagrađena 1766. i obnovljena 1887. godine te je bila spomenik kulture. Pobunjeni Srbi i JNA su ju miniranjem potpuno razorili još u svibnju 1991. godine. Crkvena zvona su prethodno odnijeli. Okolno groblje su također razarali razbijanjem nadgrobnih ploča i oskvrnućem grobova.

19. ZVJERINAC – KOSOVO, KAPELICA UZ CESTU (župa Knin). Kapelicu uz cestu posve su razorili 1991. godine.

III. SKRADINSKI DEKANAT

1. BULIĆ, CRKVA SV. ANTUNA PUSTINJAKA (župa Lišane Ostrovičke). Crkva je sagrađena 1894., a obnovljena 1989. godine. Pobunjeni Srbi i JNA teže su ju oštetili 7. studenog 1991. godine, a potom miniranjem posve razorili. Oba crkvena zvona su prethodno odnijeli.



Bulić, crkva Sv. Antuna Pustinjaka (župa Lišane Ostrovičke). Pobunjeni Srbi i JNA teže su ju oštetili 7. studenog 1991. godine, a potom miniranjem posve razorili. Oba crkvena zvona su prethodno odnijeli.

2. ČISTA VELIKA, ŽUPNA CRKVA SV. ANE (župa Čista Velika). Crkva je sagrađena 1968. na temeljima stare crkve iz 1797. godine. Pobunjeni Srbi i JNA crkvu su miniranjem potpuno razorili u jesen 1991. godine. Župnu kuću su opljačkali i spalili.

3. DRAGIŠIĆI, CRKVA SV. JURE (župa Čista Velika). Tijekom jeseni pobunjeni Srbi i JNA crkvu su teško oštetili, poharali unutrašnjost i posve uništili stari drveni oltar.

4. DUBRAVICE, CRKVA GOSPE FATIMSKE (župa Dubraveice). Crkva je sagrađena 1986. godine. Oštetili su ju pobunjeni Srbi i JNA tijekom 1991. godine.

5. DUBRAVICE, CRKVICA SV. ROKA (župa Dubraveice). Pobunjeni Srbi i JNA crkvicu su teško oštetili tenkovskom granatom.

6. DUBRAVICE, ŽUPNA CRKVA SV. KATARINE (župa Dubraveice). Crkva je sagrađena u 15. stoljeću, obnovljena je 1724. godine i spomenik je kulture. Pobunjeni Srbi i JNA granatom su ju oštetili 31. listopada 1991. godine. Također su oštetili staru župnu kuću u Dubravicama.

7. DUBRAVICE, SVETIŠTE ČUDOTVORNE GOSPE DUBRAVIČKE, MAJKE MIRA (župa Dubraveice). Crkvu su oštetili 1991. godine pobunjeni Srbi i JNA.

8. DUBRAVICE – ČULIŠIĆ, KAPELA SV. ANTE (župa Dubraveice). Pobunjeni Srbi i JNA oštetili su granatama krov kapele, 4. kolovoza 1995.



godine. Također su oštetili uređenu staru župnu kuću, u kojoj je 13. svibnja 1990. godine bio otvoren muzej.



Krković, crkva Svih svetih (župa Píramatovci). Pobunjeni Srbi i JNA crkvu su opustošili i miniranjem potpuno razorili tijekom 1991. godine.



Lišane Ostrovičke, crkva sv. Nikole Tavelića (župa Lišane Ostrovičke). Pobunjeni Srbi i JNA crkvu su miniranjem razorili 17. srpnja 1991. godine. Na crkvenom pragu ubili su i franjevca. Župnu kuću su spalili.

Pobunjeni Srbi i JNA su ju tijekom srpnja i kolovoza 1991. godine potpuno razorili, a župni stan spalili.

9. GAČELEZI, CRKVA SV. ANTE (župa čista Velika). Pobunjeni Srbi i JNA crkvu su miniranjem razrušili tijekom mjeseca rujna do prosinca 1991. godine.

10. KRKOVIĆ, CRKVA SVIH SVETIH (župa Píramatovci). Crkva je stara i sagrađena je na groblju s presvođenom četvrtastom apsidom, koja je kasnije produžena i obnovljena 1896. i 1989. godine. Bila je spomenik kulture. Pobunjeni Srbi i JNA crkvu su opustošili i miniranjem potpuno razorili tijekom 1991. godine.

11. LIŠANE OSTROVIČKE, CRKVA SV. NIKOLE TAVELIĆA (župa Lišane Ostrovičke). Crkva je sagrađena 1977. godine. Pobunjeni Srbi i JNA crkvu su miniranjem razorili 17. srpnja 1991. godine. Na crkvenom pragu ubili su i franjevca. Župnu kuću su spalili.

12. LIŠANE OSTROVIČKE, STARA CRKVA SV. JERONIMA (župa Lišane). Crkva je sagrađena u 18. stoljeću, a obnovljena 1854. godine.

13. LIŠANE OSTROVIČKE, KAPELA BLAŽENE DJEVICE MARIJE (župa Lišane Ostrovičke). Kapelu su miniranjem srušili pobunjeni Srbi i JNA godine 1991.

14. LIŠANE OSTROVIČKE, KAPELA SV. ANTE (župa Lišane Ostrovičke). Kapelu su tijekom 1991. godine srušili pobunjeni Srbi i JNA.

15. MORPOLAČA, CRKVA SV. PETRA (župa Čista Velika). Crkva sa zvonikom na pročelju potječe iz 13. stoljeća. Temeljito je obnovljena 1990. godine i spomenik je kulture. Pobunjeni Srbi crkvu su koristili kao osmatračnicu. Uništili su joj oltar, ulazna vrata i prozore, a po unutrašnjim zidovima uništili su ju grafitima.



16. OSTROVICA, CRKVA SV. ANTE PADOVANSKOGA (župa Lišane Ostrovičke). Crkva potječe iz 18. stoljeća. Nekada je služila kao vojna kapela i oko crkve se nalaze vojni grobovi. U crkvi se nalazi drveni oltar i na njemu oltarna slika *Gospa s Djetetom*, a uz nju slike sv. Ante i sv. Ivana Nepomuka te velik barokni kip i srebrni pax-relikvijar sv. Ante. Crkva je spomenik kulture. Godine 1991. njezinu unutrašnjost opustošili su pobunjeni Srbi, a krovšte i sakristiju su posve srušili.



Ostrovica, crkva sv. Ante Padovanskoga (župa Lišane Ostrovičke). Godine 1991. njezinu unutrašnjost opustošili su pobunjeni Srbi, a krovšte i sakristiju su posve srušili.

17. PIRAMATOVCI, CRKVA GOSPE OD MILOSTI (župa Piramatovci). Crkva je sagrađena 1938. – 1940. godine. Na pročelju je bio zvonik u obliku preslice s dva zvona. Tijekom 1991. godine pobunjeni Srbi i JNA crkvu su spalili, kao i župnu kuću.

18. PIRAMATOVCI, CRKVICICA SV. ROKA (župa Piramatovci). Crkvicu su srušili tijekom 1991. godine pobunjeni Srbi i JNA, kao i župnu kuću.

19. PLASTOVO, CRKVA SV. NIKOLE PUTNIKA (župa Dubravice). Crkva potječe iz 14. stoljeća i bila je spomenik kulture. U 18. stoljeću bila je produžena. Tijekom 1991. godine pobunjeni Srbi i JNA crkvu su razorili miniranjem, kao i grobove oko crkve.

20. PRISPO, KAPELA SV. ROKA (župa Dubravice). Pobunjeni Srbi i JNA kapelu su oštetili tijekom 1991. godine.

21. RASLINA, CRKVA GOSPE OD ZDRAVLJA (župa Raslina). Pobunjeni Srbi i JNA crkvu su oštetili granatom.



Rupe, crkva sv. Antuna Padovanskoga (župa Rupe). Pobunjeni Srbi i JNA teško su ju oštetili 30. srpnja 1991. godine, a župnu kuću spalili.

22. RUPE, CRKVA SV. ANTUNA PADOVANSKOGA (župa Rupe). Crkva i zvonik sagrađeni su 1963. na temeljima stare crkve iz 1773. godine. Pobunjeni Srbi i JNA teško su ju oštetili 30. srpnja 1991. godine, a župnu kuću spalili.

23. RUPE, CRKVA SV. JURE MUČENIKA NA GROBLJU (župa Rupe). Crkva potječe iz srednjeg vijeka i bila je spomenik kulture. Na pročelju je imala zvonik u obliku preslice i u njemu dva zvona. Pobunjeni Srbi i JNA crkvu su spalili ljeti 1991. godine, a zvona odnijeli.

24. SKRADIN, CRKVA SV. JERONIMA NA GROBLJU (župa Skradin). Pobunjeni Srbi i JNA oštetili su pročelje crkve u razdoblju od 14. prosinca 1991. do 3. siječnja 1992. godine.

25. SKRADIN, KATEDRALNA CRKVA ROĐENJA BDM (župa Skradin). Crkva je spomenik kulture. Pobunjeni Srbi i JNA oštetili su je u više navrata topničkim projektilima. Također su teško oštetili župnu kuću u Skradinu.

26. STANKOVCI, ŽUPNA CRKVA UZNESENJA BDM (župa Stankovci) Crkva je sagrađena 1885. godine na temeljima stare crkve. Pobunjeni Srbi i JNA oštetili su ju tijekom 1991. godine.

27. STANKOVCI, CRKVA ROĐENJA BDM NA GROBLJU (župa Stankovci). Pobunjeni Srbi i JNA oštetili su ju tijekom 1991. godine, kao i nekoliko grobova.

28. SONKOVIĆ, CRKVA SV. MARKA (župa Piramatovci). Stara grobljanska crkva, obnovljena u 19. stoljeću. Bila je spomenik kulture. Na njenom pročelju podignut je zvonik 1958. godine. Pobunjeni Srbi i JNA potpuno su ju razorili 1991. godine.



Vaćani, crkva sv. Ante Padovanskog na groblju (župa Piramatovci). Tijekom kolovoza do prosinca 1991. godine pobunjeni Srbi i JNA su ju razorili, a groblje oskvrnuli.

29. VAĆANI, CRKVA SV. ANTE PADOVANSKOG NA GROBLJU (župa Piramatovci). Bila je spomenik kulture. Tijekom kolovoza do prosinca 1991. godine pobunjeni Srbi i JNA su ju razorili, a groblje oskvrnuli.

30. VELIM, CRKVA SV. ANTE (župa Stankovci). Crkvu su oštetili 1991. godine pobunjeni Srbi i JNA.



Vukšić, župna crkva sv. Mihovila ARKANĐELA (župa Lišane Ostrovičke). Potpuno su ju spalili u razdoblju od rujna do prosinca 1991. godine pobunjeni Srbi i JNA. Groblje su oštetili.

31. VUKŠIĆ, ŽUPNA CRKVA SV. MIHOVILA ARKANĐELA (župa Lišane Ostrovičke). Crkva je sagrađena 1663. godine na temeljima starije crkve. Obnovljena je 1923., a temeljito popravljena 1972. godine. Bila je spomenik kulture. Potpuno su ju spalili u razdoblju od rujna do prosinca 1991. godine pobunjeni Srbi i JNA. Groblje su oštetili.

32. VUKŠIĆ, STARA CRKVA SV. KATE (župa Lišane Ostrovičke). Crkvića je sagrađena krajem 17. i početkom 18.

stoljeća. Bila je spomenik kulture. U razdoblju od rujna do prosinca 1991. godine potpuno su ju razorili pobunjeni Srbi i JNA.

33. VUKŠIĆ, NOVA CRKVA SV. KATE (župa Lišane Ostrovičke). Crkvu su potpuno razorili pobunjeni Srbi i JNA u razdoblju od rujna do prosinca 1991. godine.

34. ŽDRAPANJ, CRKVA SV. BARTULA (župa Piramatovci). Crkva potječe iz srednjeg vijeka, sagrađena je na arheološkom lokalitetu. Spomenik je kulture. Oko crkve je groblje sa stećcima. Pobunjeni Srbi i JNA teško su ju oštetili granatama 1991.

IV. ŠIBENSKI DEKANAT

1. SRIMA – SRIMSKO POLJE, CRKVA GOSPE SRIMSKE (župa grad, Šibenik). Crkva je sagrađena u romaničkom slogu. Spomenik je kulture. Pobunjeni Srbi i JNA oštetili su ju granatama 24. rujna 1991. godine. Probili su crkveni svod, oštetili južni dio crkve te uništili pragove i vrata.

2. ŠIBENIK, KATEDRALNA CRKVA SV. JAKOVA APOSTOLA (župa grad, Šibenik). Katedralna crkva jedno je od najznačajnijih graditeljskih ostvarenja na istočnoj obali Jadranskog mora. Registrirana je kao spomenik

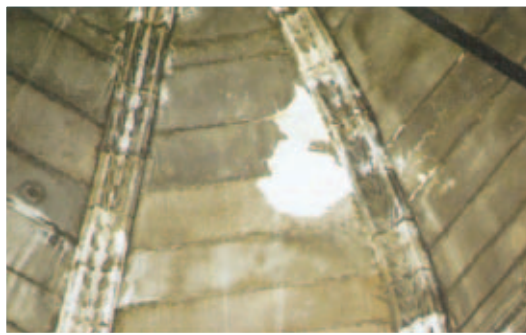

Šibenik, katedralna crkva sv. Jakova apostola (župa grad, Šibenik), registrirana je kao spomenik kulture najviše kategorije. Oštetili su ju pripadnici JNA u dva navrata i to, 17. i 18. rujna 1991. godine tako da su posebno stradale vratnice i rebra kupole.

NIŠNA CRKVA (župa Varoš – Šibenik). Pobunjeni Srbi i JNA oštetili su sjemenišnu zgradu te krovšte i unutrašnjost sjemenišne crkve projektima s kazetnim punjenjem 1993. godine. Na zgradi sjemeništa oštetili su krovšte i prozore.

kulture najviše kategorije. Oštetili su ju pripadnici JNA u dva navrata i to, 17. i 18. rujna 1991. godine tako da su posebno stradale vratnice i rebra kupole.

3. ŠIBENIK, CRKVA SV. ANE (župa grad, Šibenik). Crkva je sagrađena u 17. stoljeću i spomenik je kulture. Koncem rujna oštetili su ju pripadnici JNA topništvom, a ratno zrakoplovstvo JNA teško je oštetilo njezinu unutrašnjost, tako da se urušilo više grobnica.

4. ŠIBENIK, CRKVA SV. IVANA (župa grad, Šibenik). Crkva je spomenik kulture. JNA oštetila je crkvu topništvom 19. rujna 1991. godine.

5. ŠIBENIK, FRANJEVAČKA CRKVA SV. FRANE I FRANJEVAČKI SAMOSTAN (župa grad, Šibenik). Samostanska crkva i franjevački samostan sagrađeni su u 14. stoljeću i spomenici su kulture. U samostanu se nalazi neprocjenjivo blago: knjige, kaleži, relikvijari, pokaznice, slike, crkveno ruho i drugo. Samostansku crkvu i franjevački samostan oštetila je JNA topništvom 19. i 20. rujna 1991. godine.

6. ŠIBENIK, SJEMENIŠTE I SJEMENIŠNA CRKVA (župa Varoš – Šibenik). Pobunjeni Srbi i JNA oštetili su sjemenišnu zgradu te krovšte i unutrašnjost sjemenišne crkve projektima s kazetnim punjenjem 1993. godine. Na zgradi sjemeništa oštetili su krovšte i prozore.

7. ŠIBENIK, SAMOSTAN DRUŽBE SESTARA FRANJEVKI OD BEZGRJEŠNE I KAPELA GOSPE OD ZDRAVLJA (župa Varoš – Šibenik). JNA je tijekom rujna 1991. godine teško oštetila kapelu Gospe od Zdravlja i Samostan.

8. ŠIBENIK, CRKVA SV. LOVRE (župa grad, Šibenik). Crkva je spomenik kulture. Tijekom rujna 1991. godine JNA oštetila je crkvu izravnim topničkim pogotkom u sakristiju.



Šibenik, samostan Družbe sestara franjevki od Bezgrješne i kapela Gospe od Zdravlja (župa Varoš – Šibenik). JNA je tijekom rujna 1991. godine teško oštetila kapelu Gospe od Zdravlja i Samostan.



Šibenik – Razor, crkva sv. Vida (župa Njivice). Crkvu su teško oštetili pobunjeni Srbi i JNA topništvom, 17. rujna 1991. godine.

9. ŠIBENIK – RAZOR, CRKVA SV. VIDA (župa Njivice). Crkva je građena u romaničko-gotičkom slogu i spomenik je kulture. Na zidovima su iscrtni posvetni križevi (po nekim procjenama potječu iz 15. stoljeća) i pučke slikarije brodova iscrtnih u žbuci. Crkvu su teško oštetili pobunjeni Srbi i JNA topništvom, 17. rujna 1991. godine.

10. ŠIBENIK – DONJE POLJE, CRKVA GOSPE OD GRIBLJA (župa Vidici). Crkva je građena u 14. i 15. stoljeću i spomenik je kulture. Obnovljena je u novije vrijeme. JNA ju je oštetila 1991. godine, posebice po južnoj i zapadnoj fasadi, zatim gotički luk vrata, krovište te vezni kamen vrata romaničkih obilježja.

V. VODIČKI DEKANAT

1. VODICE – OKIT, ZAVJETNA CRKVA GOSPE OD KARMELA (župa Vodice). Crkvu su uništili topništvom pobunjeni Srbi i JNA u napadu 21. i 22. rujna 1991. godine.

2. RAKITNICA, STARA ŽUPNA CRKVA SV. IVANA (župa Vodice). Stara župna crkva oštećena je 1991. godine.



Vodice – Okit, zavjetna crkva Gospe od Karmela (župa Vodice). Crkvu su uništili topništvom pobunjeni Srbi i JNA u napadu 21. i 22. rujna 1991. godine.



PREGLEDNA ANALIZA

Ratna stradanja crkvenih objekata u Šibenskoj biskupiji tijekom srpske agresije na Hrvatsku 1991. do 1995. godine događala su se od svibnja 1991. do 1993. godine. Gotovo je u svemu sudjelovala Jugoslavenska narodna armija s najmoćnijim oružjem, ali se uništavanje isticalo posebice paljenjem objekata te uništavanjem crkvenog inventara. Najviše su se uništavale i do temelja razarale crkve, kako župne, tako i katedralne, zavjetne i crkve spomenici kulture.

U pet dekanata Šibenske biskupije, Drniški dekanat imao je stradanja na 21-om lokalitetu, Kninski na 19, Skradinski na 34, Šibenski 10 te Vodički dekanat na 2, sveukupno 86 lokaliteta.

Po težini razaranja stradanja se mogu prikazati na sljedeći način:

OBJEKTI	UNIŠTENI	TEŠKO OŠTEĆENI	OŠTEĆENI	UKUPNO
Župne crkve	7	3	1	11
Ostale crkve	21	28	14	63
Kapele	7	3	1	11
Župne kuće	14	2	3	19
Samostani		4		4
Groblja	1	14	2	17
Ostalo		1		1
Ukupno	50	55	21	126

Sveukupno je stradalo 126 crkvenih objekata. Od toga je 50 posve uništeno i razoreno, 55 je teško oštećeno, a 21 objekt je lakše oštećen.

Rubrika »Ostalo« odnosi se na zgradu sjemeništa. Skoro je jednak broj teško stradalih crkvenih objekata i posve razorenih, iz čega se može zaključiti da teško stradali crkveni objekti nisu bili posve uništeni samo zbog čvrstine i solidne izgradnje. Veliki stradalnici osim crkvi i kapela bila su groblja, od kojih su neka čak minirana.

RIASSUNTO

Continuando con la serie degli articoli sugli edifici ecclesiastici del territorio della Repubblica di Croazia distrutti e danneggiati durante la guerra dal 1991 al 1995, l'annuario CKD 5 pubblica i dati per la diocesi di Sebenico. Sulla base dei dati precedentemente pubblicati nella monografia *Ranjena Crkva u Hrvatskoj* Franko ČEKO e suor Lina S. PLUKAVEC portano un'analisi dettagliata sugli edifici ecclesiastici devastati con i dati aggiornati. Sulla base di quest'analisi è evidente che sul territorio della diocesi di Sebenico durante la guerra dal 1991 al 1995 sono andati in rovina in tutto 126 edifici ecclesiastici di cui 50 sono distrutti completamente, 55 sono gravemente danneggiati, mentre 21 edifici sono danneggiati in modo meno grave.

»RELJEFI KOJI NAS PRENOSE U SIDRIŠTE DUŠEVNIH STANJA«

HRVOJE LJUBIĆ, KIPAR



Hrvoje Ljubić rođen je 5. 1. 1942. god. u Zagrebu. Poput ostale djece, od najranije dobi crtao je sve oko sebe i, naravno, svijet kakvim ga je zamišljao. Međutim ti imaginarni sadržaji koje je stavljao na papir stvarali su s vremenom želju za nekom vrstom nastavka pa se uz podršku majke s četrnaest godina upisao u Školu primijenjene umjetnosti (1956. god.).

Ta poznata škola ima solidnu pripremnu godinu, nakon koje nudi mogućnost biranja i H. Ljubić upisao je Odjel za obradu plemenitih metala, kako se tada nazivao jedan od devet odjela škole. Stručna se je edukacija provodila kroz slikanje emajlom, poznavanje osnova graviranja, zlatarske tehnike i reljefne obrade različitih metala.

Likovno iskustvo stjecao je kod više profesora. U završnim godinama razvija primjenu metala u tada novom, radikalnom pristupu prof. Želimira Janeša i prof. Ante Despota. I danas ostaje, kako kaže, zatečen skromnošću i potencijalom tih ljudi, koji su u tom vremenu pomalo ostali u sjeni »grandioznih« projekata kakve je tražio službeni kurs. Bili su to izvanredni crtači i vrhunski majstori modeliranja.

Nastavak likovne edukacije na Akademiji likovnih umjetnosti u Zagrebu pružio je Ljubiću nove mogućnosti. Na prvoj godini susreće osobu krajnjeg senzibiliteta, izvanrednog slikara i pedagoga, prof. Antuna Mezdjića, koji je cijeloj klasi otkrio nove svjetove u likovnoj umjetnosti. Tih se razgovora uz kavu s klasom, okružen studijama glava, mrtvom prirodom ili grčkim torzom, H. Ljubić sjeća i danas i smatra ih samim vrhom smisla pedagoškog rada u likovnoj sferi.





Na trećoj godini okupljala se manja skupina studenata kojima je osnovna želja bila posjetiti pariški Louvre. Ali to baš nije bilo sasvim jednostavno.

Najprije je slijedilo obavezno objašnjavanje u Dordičevoj o smislu puta u Francusku. Trebalo se nadalje spremiti za petnaestak dana rada u vinogradima Champagnea, što se dogovaralo preko Međunarodne studentske organizacije. Ali rad u vinogradima omogućavao je samo desetak dana u Parizu, a za posjet drugih muzeja i galerija, Latinskog kvarta, pariške Akademije, katedrale Notre Dame ili najprofinjenije francuske gotike koja se susreće u Sainte Chapelleu nije bilo vremena. Nakon naporene berbe neuglednog grožđa u listopadu 1963. god. po magličastim brežuljcima Champagnea (od kojeg se, inače, dobiva ponajbolje pjenušavo vino na svijetu) Hrvoje Ljubić je s kolegama došao u Pariz.

Svoje dojmove iz Pariza H. Ljubić opisuje ovako: »Louvre pruža uvijek i više od očekivanja. U srednjoj školi odrastalo se na malim crno-bijelim reprodukcijama i možda desetak kolora u debeloj knjizi prof. Slavka Batušića. Ponešto bi se našlo i

Hrvoje Ljubić, Kopija relikvijara sv. Ambrozija, sv. Asela i sv. Marcela iz IX. st. Visina relikvijara 41 cm. Tučeno i djelomično prešano srebro različitih finoća s pozlatom prema originalu. Izvedeno 1969. g. Nepoznata lokacija pohrane.

u knjižarama i posebice na Akademiji, u vrijednim monografijama koje bi profesori donosili u klasu. Sada je sve bilo tu: iz utroba egipatskih piramida sačuvani zlatni sarkofazi faraona, ogromni glazirani perzijski grifoni, grčka klasika i iznad svega slikarstvo... Ogromne hale pune renesanse i baroka, sam cvijet europskoga nenadmašnog slikarstva. Tih dana početkom studenoga odlučio sam što prije vratiti se u Pariz na dulje vrijeme. Apsolventsku godinu na Akademiji vodio je prof. Albert Kinert, čiju sam specifičnu prirodu i beskrajnu ljubav stvaranja odmah prihvatio. Energija kojom je ovaj umjetnik putovao rezovima svojih ploča s kojih bi otiskivao po jedan ili tek dva grafička lista i danas je prisutna kod pomnog promatrača.«

Tijekom završne godine na Akademiji H. Ljubić je sve češće boravio i na Primijenjenoj (kako i danas učenici zovu svoju školu), radeći složenije zahvate u metalu, a poticaj mu je dolazio i od samog prof. A. Kinerta.

Moglo bi se reći da je znanje skupljeno tijekom školavanja i studija na neki način predodredilo Ljubićev sakralni opus.

Tih godina koristila su mu i poznanstva sa starijim kolegama i prijateljima primjerice Krunom Bošnjakom, kasnije profesorom na Akademiji, koji mu je u nekoliko navrata povjerio suradnju u izvedbama za crkvu. Škola je uvijek, pa i danas, bila otvoren drugi dom svojim bivšim učenicima, što je bilo posebno važno u danima studija, kada nitko iz generacije nije imao atelijer. Profesor Ante Despot 1996. god. reorganizirao je nastavu i pozvao Ljubića da prihvati mjesto profesora na odjelu. Ali uz iskrenu zahvalu on je ostao pri staroj želji. Otputovao je u u Pariz, no ovoga puta namjeravajući tamo ostati dulje vrijeme.

Ako su ga u Louvreu 1963. god. općinili Veronese i Tizian, španjolska barokna elita i nizozemski čarobnjaci, sad je imao više vremena za majstore rane renesanse.

H. Ljubić i dalje ostaje vjeran metalu, a posjeti Louvreu i ostalim muzejima ostavili su na njega dojmove iz kojih je crpio cijeli život. U Parizu je Ljubić ostao do ljeta 1968. god. ponajviše zahvaljujući prijatelju s Primijenjene Antunu Cetinu koji mu je odlazeći u Kanadu ostavio svoj posao u atelijeru Edouarda Noella. Nakon povratka u Zagreb prof. Despot

mu je u ime ravnatelja ponovno nudio posao na Primijenjenoj, koji je Ljubić prihvatio. Ubrzo je opremio mali kabinet, a već 1969. god. dobio je iz Zadarske nadbiskupije u rad kopiju relikvijara sv. Ambrozija, sv. Asela i sv. Marcela iz Nina iz IX. stoljeća. To je bio prvi iznimno zahtjevan rad koji je samostalno realizirao u srebru i pozlato. Kabinet je bio otvoren učenicima i već 1973. god. u okviru nastave maturanti su izveli tri izvanredno uspjele kopije relikvijara iz Zadra i Nina. Škola je po svojoj profilaciji bez obzira na političku situaciju bila sklona izvedbama sakralnih predmeta.

Na Kaptolu mu tih godina pruža gostoljubivost kanonik zagrebački Josip Crnković te je tako H. Ljubić 1975. god. u kuriji na broju 26 otvorio svoj prvi atelijer. To je bio



Hrvoje Ljubić, Pralik kninske gospe. Simbol velikog zavjeta prilikom hodočašća hrvatskih vjernika nad grobom sv. Petra u Rimu. Izvedeno u formi slobodne kopije najstarijeg reljefnog prikaza Gospe u Hrvata s crkvenog zabata u Biskupiji kod Knina. Visina Pralika cca 110 cm. Tučeno srebro finoće 999 i pozlata. Izvedeno 1978. g. za svetište u Mariji Bistrici.





Hrvoje Ljubić, Križni put. Četrnaesta postaja – Isusa polažu u grob (Matej 27,59-60). Format reljefa 39x39 cm. Tučeno srebro finoće 999. Izvedeno 1992. g. Crkva sv. Pavla apostola u Retkovcu u Zagrebu.

ozbiljan prostor i u njemu je H. Ljubić izveo kopiju Gospe s crkvenog zabata u Biskupiji kod Knina, najstarijeg reljefnog prikaza Gospe u Hrvata, koji datira iz vremena netom primljenog kršćanstva. Kopija visine jednog metra izvedena je u srebru i djelomičnoj pozlati, te je postala simbolom Velikog zavjeta, prilikom hodočašća hrvatskih vjernika na grob sv. Petra u Vatikanu. S vremenom je izveo još tri inačice za Australiju, Njemačku, a jedna se nalazi u Mariji Bistrici.

H. Ljubić je 1979. god. s prof. Janešom izradio kalež koji su svetom ocu Ivanu Pavlu II. darovali hrvatski vjernici povodom 1100. obljetnice pisma pape Ivana VIII. knezu Branimiru. Zahvaljujući poznanstvu s mons. dr.

Antunom Ivandijom, kustosom zagrebačke katedrale, dobio je delikatan posao obnove srebrnoga baroknog katedralnog antependija širine pet metara, čija je lijeva strana fronte nepovratno stradala. Alat i rukopis izvedbe visokoga razigranog reljefa umjetnik je prilagodio radu baroknih majstora. Nakon šest mjeseci pred sam Badnjak antependij je bio postavljen u katedrali.

Nedugo nakon tog Božića Hrvatska je bila gurnuta u rat, koji po svojoj bestijalnosti nema premca u novijoj povijesti. Kratko nakon pada herojskog Vukovara Ljubić stvara veliku kompoziciju *Hommage Vukovaru*, koju je 2001. god. na desetu godišnjicu pada poklonio crkvi sv. Apostola Filipa i Jakova u Vukovaru.

Uz rad na vukovarskoj kompoziciji Ljubić je istovremeno radio svoj prvi križni put u srebru za crkvu sv. Pavla apostola u Retkovcu. Prof. Danijel Žabčić na otvorenju izložbe Hrvoja Ljubića u salonu Galerije Karas 1996. god., na kojoj su bili izloženi reljefi svjetovnoga i sakralnoga obilježja pod nazivom *Dvadeset i devet ploča*, rekao je u dijelu predgovora sljedeće:

»S više točke gledišta, Hrvojevi reljefi blagodarno nas prenose iz stanja karnevalskoga glamura ulice u sidrište duševnih stanja i čežnji za višim životom, poretkom intimnih vedrina i skladova, za snovima sa čovječnijim likom. Točka je to i obrana duševnih vrijednosti. U prilog

tome, kao sinteza tih gledanja, svoje posebno mjesto zauzima velika kompozicija posvećena gradu Vukovaru.

Posebnu cjelinu sačinjavaju postaje Križnog puta radjene u srebru. Tek dodati nam je da stabilitet reduciranih masa čitko orazgovjetnjuje sakralni sadržaj sretno balansirajući s tekstualnim blokom. Gotovo romanička ulančanost figuralnih odjeljaka te likovno rusticiranje znakovlja vodi i grupira ruka autora koji suvereno vlada svojim sredstvima, tako da je u suvremenom likovnom izrazu kovana nova *biblia pauperum*, toliko potrebna za sretniji usud.«

Antun Ivandija 1993. god. dogovorio je s Ljubićem izradu pastorala za zagrebačkog nadbiskupa Franju Kuharića. Bio je to dar Zagrebačke nadbiskupije svom prvom pastiru, a predaji pastorala u sakristiji katedrale bio je nazočan i autor. U proljeće 1994. god. A. Ivandija ponovno poziva autora na Kaptol. Već je odavno teško bolestan i traži od Ljubića izvedbu sarkofaga za blagopokojnoga nadbiskupa zagrebačkog Alojzija Stepinca. A. Ivandija je odležao desetak godina u zatvoru upravo zbog nadbiskupa. H. Ljubić je pristupio prvim studijama.



Hrvoje Ljubić, Sarkofag zagrebačkog nadbiskupa bl. Alojzija Stepinca. Duljina 274, širina 105 i visina bez mramornog postolja 148 cm. Tučeno srebro finoće 999 i krom. Izvedeno 1995. i 1996. Zagrebačka katedrala.

Sarkofag je trebalo zatvarati osam srebrnih reljefa s prikazima iz života nadbiskupa, odnosno obrede euharistije, pastoralni prizor iz Krašića, scenu sudjenja, zatvora, pogreba... A. Ivandija je pomno promišljao i sugerirao scene. Zdravlje mu je bivalo sve slabije i početkom 1995. god. Ljubić mu je donio velike reljefe na bolesnički krevet na Kaptolu, od kojih su dva najveća bila bočna reljefa veličine su 229 × 79 cm. Sarkofag se izvodio u etapama tijekom 1995. i 1996. god. Dio tehnike izvodio je autor u suradnji s gospodinom Borisom Pokosom, s kojim i inače često suradjuje. Četiri dana prije blagoslova sarkofaga, koji je postavljen u katedrali u lipnju 1997., god. umro je A. Ivandija. Prof. Marko Jurić u pisanoj prilogu Zagrebačkoj prvostolnici prilikom postavljanja sarkofaga

bl. Alojzija Stepinca završava tekst riječima: »Tisuće udaraca pretvorile su tanku plohu srebra u čvrstu strukturu reljefa klasične izražajnosti i suvremenog rukopisa u modelaciji i kompoziciji. Dokumentarne scene iz kardinalovog života u umjetnikovoj kreaciji postale su ikonički znaci obnove pamćenja i moralne katarze. Ima umjetničkih djela koja propituju estetske, stilističke, formalne momente likovnog umijeća, no ovo djelo sintetizira te momente i nadilazi ih u nadahnuću te samo postaje nadahnuće... Odmjereni i dobro provedeni ritam ploha na kojima su uprizorene scene iz kardinalovog života tvore impozantnu vizualnu cjelinu. Svojom čvrstoćom sarkofag smiruje gotički uzlet katedrale k nebu i sam je otvoren tom uzletu. Kardinalova ljudska drama dobila je dostojan okvir.«

Izvedba takvoga kompleksnog, prohtjevnog i po opsegu velikog zahvata ne bi bila moguća da H. Ljubić u međuvremenu nije ušao u novi atelijer. Bio je to napušten radionički prostor u Prilazu Gjure Deželića 25, koji mu je dao Grad na korištenje, na čemu se autor i danas zahvaljuje.

U zborniku radova 2007. god. dr. Željka Čorak *U služanju Božjemu narodu*, a u čast Antuna Škvorčevića, prvoga požeškog biskupa, pod naslovom *Sa znakom u povijest* i podnaslovom *Insignije i nove umjetnine Požeške biskupije – susret biskupa Antuna Škvorčevića i umjetnika Hrvoja Ljubića* u jednom dijelu većeg priloga navodi:

»Godine 1997. blagoslovljena je nova Požeška biskupija i inauguriran njezin prvi biskup. Za tu priliku i počevši od nje Hrvoje Ljubić izveo je cijeli niz dragocjenih predmeta koji su ili insignije u užem smislu, ili predstavljaju prigodno obogaćenje požeških crkava i drugih crkava Požeške biskupije. Tu je u prvom redu pastoral, dar biskupijskog svećenstva biskupu. Izveden je iz tučenog i graviranog srebra, na koje je aplicirano raznobojno sintetsko drago kamenje. Visina muje otprilike 180 cm. Osnovnim obrisom ponavlja model tradicionalnog (gotičkog) biskupskog štapa. Čitak je (na prvi pogled), čak štoviše ponudjen čitanju (doslovnom čitanju slova). Ali u toj čitkosti i jednostavnosti (tročlana



Hrvoje Ljubić, Pastoral požeškog biskupa mons. Antuna Škvorčevića, visina pastoralala cca 180 cm. Tučeno i gravirano srebro različitih finoća s apliciranim višebojnim sintetskim kamenjem. Izvedeno 1997. g. Požeški ordinarijat.



Hrvoje Ljubić, Križni put. Peta postaja: Šimun Cirenac pomaže Isusu nositi križ. Format reljefa 40x50 cm. Tučeno srebro finoće 999. Izvedeno 2000. g. Crkva sv. Lovre u Požezi.

je Ljubić na traženje biskupa u stražnju stranu uklopio srebrni lik sv. Lovre. Postavljene su i ekspresivno rađene postaje Križnog puta izvedene u srebru kao i novi evanđelistar za biskupa izveden u crvenoj koži i srebru s likovima svetaca zaštitnika biskupije i važnijim tekstualnim i likovnim atribucijama. U Stražemanu kod župnika Josipa Devčića autor je tijekom nekoliko godina izvodio glavni oltar s četiri srebrena reljefa, svetohranište s prizorom Posljednje večere, krstionicu i dva bočna oltara u čast bl. Alojzija Stepinca i sluge Božjeg Ivana Merza.

U Zagrebu je H. Ljubić tih godina izvodio cijeli glavni oltarni prostor svetišta u Remetama. To je oltar u trešnjinu drvu s četiri srebrna reljefa, ambon, oltarni križ i krstionica u istom stilu. Gvardijan Vjenceslav Mihetec dao je za Svetu godinu promijeniti i dotrajala vrata baroknog svetohraništa, koja sada prikazuju scenu u Emausu u srebru.

Izvedena su i nova bočna svetohraništa s prizorima Presvetog Trojstva i Posljednje večere.

Marko Culej, prvi varaždinski biskup, naručuje 2001. god. velika brončana vrata za varaždinsku katedralu. Dvokrilna vrata na osam kazeta

jabuka s grbom) ukazuju se, upravo na gotički način, dinamični organički oblici, neizostavnost prirode koja je natura loci pa u povijest upisuje svoj jedinstveni zemljopis: hrastovo lišće, plemenitu šifru Slavonije. Vrhunskim majstorstvom i svježinom iskucano je to lišće, jedna od najljepših Ljubićevih invencija, za koju autor časno kaže da je izravna ikonografska sugestija biskupova. Ornamentalnoj vrijednosti lišća pridružuje se jednako ornamentalna vrijednost slova, koja uz komunikacijsku imaju tradicionalnu, važnu likovnu zadaću. Štap biskupa Škvorčevića ljepotom i finoćom doseže povijesne predloške i kao današnje ostvarenje polaže puno pravo na status rizničkog predmeta.«

U crkvi sv. Lovre ispod svodova s fascinantnim, nedavno otkrivenim gotičkim freskama našao je mjesto novi oltarni križ na kojemu





*Hrvoje Ljubić,
Brončana vrata
varaždinske
katedrale.
Aproximacija
formata
350x180 cm.
Izvedeno 2002. g.*

i luneti prikazuju osnovni Marijanski koncept. H. Ljubić je modelirao scene. Vrata su odlivena u Ljevaonici umjetnina ALU u Zagrebu i 2002. god. ujesen bila postavljena u katedrali Uznesenja Blažene Djevice Marije u Varaždinu. Vrata su vjernici i svećenstvo u Varaždinu iznimno lijepo primili, a uskoro nakon toga Ljubić je preuzeo ponuđenu izvedbu brončanih vrata za crkvu Pohoda Blažene Djevice Marije u Voćinu. Osnovni je koncept vratiju tragična povijest tog dijela Požeške biskupije te izuzetno vrijedne gotičke crkve, koja je triput tijekom svojeg postojanja bila razorena, a 1991. god. srušena do temelja. Vrata su odlivena u Ljevaonici ALU u Zagrebu 2005. godine.

Rektor Bogoslovnog sjemeništa u Đakovu, Josip Bernatović, 2006. god. naručuje križni put za sjemenište. Umjetnik izvodi postaje u srebru koje su strogo unikatne, a dar su svećenika Đakovačke i srijemske biskupije u povodu proslave 200. objetnice Bogoslovnog sjemeništa.

Uoči Uskrsa s kolegom Borisom Pokosom Ljubić je 2007. god. postavio u zagrebačkoj Galeriji Mala izložbu pod nazivom *Novi sakralni radovi*. Iste godine u ljeti izveo je kalež za Mariju Bistricu, na zahtjev rektora svetišta Zlatka Korena. Trenutačno dovršava prizore *Krist na križu* i *Pietà* većeg formata u bakru za župu u Margečanu, prema narudžbi župnika Alojzija Pakraca. Autor radi i na postajama Križnog puta za crkvu sv. Antuna Padovanskog u mjestu Tužno u Hrvatskom zagorju.



*Hrvoje Ljubić,
Oltarni relikvijar
s moćima
sluge božjega
bl. Alojzija
Stepinca. Format
relikvijara 162x88
cm s adekvatnim
središnjim donjim
udubljenjem za
moći. Tučeno
i aplicirano
srebro različitih
finoća i hrastovo
drvo. Izvedeno
1998.-1999.
g. Crkva sv.
Mihovila u
Stražemanu.*





Hrvoje Ljubić, Svetohranište s prizorom Uskrsnuća Isusova. Format 52x25 visine s križem 72 cm. Tučeno srebro finoće 999, trešnjevo drvo i krom izvedeno 2007. godine. Privatno vlasništvo.

»VJERA JE VJEČNA INSPIRACIJA NAS UMJETNIKA«

ANTO JURKIĆ, KIPAR



Anto Jurkić rođen je 1965. g. u Tramošnici (BiH), gdje je završio osnovnu školu. U Sarajevu je završio Školu primijenjenih umjetnosti, a nakon toga se seli u Zagreb, gdje završava Akademiju likovnih umjetnosti u klasi prof. Stipe Sikirice.

Izlagao je na desetak izložbi i sudjelovao na nekoliko međunarodnih simpozija. Autor je pedesetak javnih skulptura, kao što su *Kralj Tomislav* u Tomislavgradu, *Tenisačica* u športskom središtu u Maksimiru u Zagrebu, skulptura sv. Jurja u Zagrebu, spomenik dr.

Franji Tuđmanu u Virovitici, spomenik svetog oca pape Ivana Pavla II. na Trsatu, skupna skulptura bl. A. Stepinca s djecom pred crkvom u Novom Brestju u Sesvetama u Zagrebu, skulptura bl. A. Stepinca u Velikom Trgovišću, zatim skulpture u mjestu Runovići, Maloj Kapeli, Odri, Hrašću, skulptura slobodnog oblika u Norlisku u Rusiji, skulptura Vodriga na zagrebačkoj katedrali, spomen-park skulptura Fiolić, spomenik skulptura *Dolazak Arbanasa* u Zagrebu te brojnih drugih skulptura diljem Hrvatske.

Sakralni opus Ante Jurkića obuhvaća gotovo 70 % svih njegovih radova, što dovoljno govori samo za



Anto Jurkić, Skulptura bl. Alojzija Stepinca u Velikom Trgovišću





Anto Jurkić, Bista bl. Alojzija Stepinca u Vinkovcima

sebe koliko važnost u njegovu životu i radu ima vjera. Zbog toga se kipar Jurkić često ubraja među najznačajnije suvremene hrvatske sakralne umjetnike. Od sakralnog opusa posebno možemo izdvojiti križni put za kalvariju uz župnu crkvu Uznesenja Blažene Djevice Marije u Prisoju, križni put Šimatovo u Brod Moravicama, križni put i kipove Srca Isusova te sv. Ante u Bosanskom Šamcu, spomen-kapelu s grupnom skulpturom Svete Obitelji, kip sv. Jurja u Maloj Mlaci kraj Zagreba i brojne druge. Njegove brojne biste bl. Alojzija Stepinca postavljene su u gradovima diljem Hrvatske i Europe: u Lourdesu, Rimu, Freiburgu, Zagrebu, Prelogu, Varaždinu, Vukovaru, Gospiću, Ludbregu i Osijeku. A. Jurkić je izradio brojne biste dr. Franje Tuđmana, prvog predsjednika Republike Hrvatske, od kojeg je, uz brojna druga priznanja i nagrade, primio i odličje Marka Marulića.



SVECE SU VJERNICI UVIJEK DODIRIVALI

Razgovaramo s Antom Jurkićem o njegovom odnosu prema vjeri.

CKD: Neki naši suvremenici govore o krizi vjere i o sukobu vjere i umjetnosti. Na drugoj strani klasična izreka Nemo dat quod non habet. (Nitko ne može drugomu dati ono što sam ne posjeduje.) upućuje na činjenicu da umjetnici koji ne vjeruju ne mogu u svojim djelima prezentirati istinsku religioznost. Vi ste odrasli u kršćanskom

Anto Jurkić, Trsatski hodočasnik, kip pape Ivana Pavla II. Rijeka, svetište Majke Božje Trsatske



Anto Jurkić, Vratnice crkve u Prisojama

obiteljskom ozračju. Kako je ta činjenica utjecala na Vaš život i na Vaša životna opredjeljenja?

A. JURKIĆ: Vrlo sam rano upoznao da je umjetnost moje opredjeljenje i interes. Već od rane mladosti osjetio sam da je vjera duboko ukorijenjena u moj život. Sredina iz koje sam potekao osjećala je vjeru. Ona je bila temeljna odrednica ljudi uz koje sam odrastao. Djeca na selu odlaze u crkvu, znatiželjnim očima promatraju slike i kipove, gledaju u oltar i nekim čudom znaju da se tu radi o nečem velikom. Kasnije kao student prolazio sam kroz različite krize i dileme, ali čovjek, iako je sklon traženju nekih »novih« istina, konačno se, ipak, vraća ozračjima svojeg djetinjstva. Tako sam i ja ponovno otkrio sakralno u svojem životu.

CKD: Koji je biblijski događaj ili koja je vjerska tema izvršila na Vas poseban utjecaj?

A. JURKIĆ: Drama križnog puta na poseban način uvijek iznova utječe na mene. Prvi sam se put ozbiljno suočio s dramom križnog puta kao mlad student i ta je borba između različitih ideja i utjecaja bila izazovna.



Anto Jurkić, Druga postaja Križnog puta: Isus prima na se križ

Tražeći put k rješenju tog izazova osjetio sam svu težinu adekvatnoga likovnog odgovora na tu temu. Ostvarenjem križnog puta za kalvariju u Prisoju, uz župnoj crkvi Uznesenja Blažene Djevice Marije, u Mostarsko-duvanjskoj biskupiji, lijevanog u bronci i rađenog u bareljefu s dimenzijama 60 × 70 cm, želio sam predstaviti u tematskom i likovnom smislu jedno novo rješenje toga staroga i prepoznatljivoga kršćanskog simbola, a ujedno u njega unijeti svoj osobni doživljaj patnje križa.



CKD: Svaki umjetnik podliježe hirovima svojeg vremena: ideološkim, političkim, društvenim ili lukrativnim. Jeste li Vi kao umjetnik izloženi takvim napastima i opasnostima, odnosno, kakvo mjesto može sakralna umjetnost zauzimati u životu suvremenog umjetnika i s kakvim se poteškoćama on susreće?

A. JURKIĆ: Umjetnost nam se ponekad može činiti sama sebi dovoljnom, možda i prepotentnom, pogotovo ako ju promatrano kroz moderna promišljanja, često svedenu na znak ili šok. Trenutak osame pred kiparskim alatom negdje se nalazi na tragu arhetipske potrage čovjeka da bude sve bolji. Biti zadovoljan onim što si napravio čini se nedostižno. Sakralna umjetnost u svoj svojoj slojevitosti sa sugestivnom dramom



Anto Jurkić, Kip Ivana Pavla II. na Trsatu

za mene je uvijek iznova velika kušnja. Vjera je osobna stvar svakog pojedinca. Prikazati Kristovu patnju i život vrlo je teško jer je svaki laik i čovjek drugačije osjeća. Crkva je stoljećima razvijala svoju estetiku i svoje simbole, koji su u svima nama duboko ukorijenjeni. Vjerska je tematika nabijena emocijama i upućuje na to da dobro pobjeđuje zlo. Izbjeći banalnost tog izričaja te postići naboj, bez kojeg sakralna umjetnost nema smisla, za mene je vječan proces. To je dugotrajna potraga za mjerom, vlastitom estetikom, ali i za razumijevanjem vjernika kojima je ona namijenjena. Znam da sam svaki svoj kiparski problem ozbiljno rješavao, ali kad je bila u pitanju tema sakralne skulpture, stvari su se dodatno komplicirale. Mnogo sam puta osjetio težinu modeliranja velikih ljudi portretirajući i modelirajući osobe od izuzetnog značaja za Crkvu ili hrvatski narod, kao što su blaženi Alojzije Stepinac, papa Ivan Pavao II., kardinal Franjo Kuharić itd. Radi se o profesionalnom ali i emocionalnom prožimanju osobe. Imao sam čast modelirati velik broj svetaca i velikana naše Crkve.

Upoznavši njihove životne puteve, njihove žrtve i njihovu dobrotu najednom sam postao svjestan da je moje modeliranje postalo prezahtjevan izazov, jer se u meni uvijek bore osobni kriteriji i strahopoštovanje prema tim osobama.

CKD: Vaši kipovi pape Ivana Pavla II., čovjeka koji je snažno duhovno, društveno, vjerski i politički obilježio prošlo i naše stoljeće, djeluju toplo i smireno te ih potiču na pobožnost. Kako ste uspjeli takvu veličinu približiti običnim ljudima?



Anto Jurkić, Trsatski hodočasnik, kip pape Ivana Pavla II. Rijeka, svetište Majke Božje Trsatske

A. JURKIĆ: Modelirajući papu Ivana Pavla II. bio sam duboko svjestan da on živi u srcima svih hrvatskih vjernika, ali i odlučan da ne odustanem od svojih likovnih promišljanja. Ja sam kipar koji je tokom ovih dvadeset godina svojeg rada uvijek pokušavao slijediti svoju estetiku. Kao vjernik, ipak, imam potrebu svojem narodu približiti crkvene velikane i svece da budu i njima bliski i prepoznatljivi jer ti su velikani za svoje vjernike živjeli i žrtvovali se.

CKD: Promatrajući Vaš bogati sakralni opus dolazimo do zaključka da se rado i često vraćate temi križa, križnog puta i raspeća. Da li je ta tema determinanta Vaše umjetničke inspiracije?

A. JURKIĆ: Jedan od velikih izazova svakako je uvijek iznova tema križnog puta, kojoj se svakih nekoliko godina iznova vraćam. Križni put s kojim bih bio potpuno zadovoljan tek trebam napraviti. Svjestan sam da se svaki put maksimalno profesionalno i duhovno angažiram i nadam se da se to u mojim djelima barem malo primjećuje.





Anto Jurkić, Kardinal Franjo Kuharić, vlasništvo Fiolić, Zagreb

CKD: Vaši likovi pape Ivana Pavla II., bl. Alojzija Stepinca, kardinala Franje Kuharića, sv. Antuna Padovanskog i drugih božjih ugodnika danas ukrašavaju mnoge crkve, kapele, trgove i ulice u Hrvatskoj i u svijetu. Što za Vas znači činjenica da su toliki prostori i mjesta postali svojevrsne galerije Vaših umjetničkih ostvarenja?

A. JURKIĆ: Izuzetna mi je čast što sam imao prilike na svoj način prikazati bl. Alojzija Stepinca, kardinala Franju Kuharića, svetog oca Ivana Pavla II., sv. Antu itd. Njihova su djela ostavila dubok trag na ovim prostorima. Svaki put kad se susretнем sa sakralnom tematikom u meni se miješaju zabrinutost i radost. Nadam se da se barem dio tog truda reflektira u mojim djelima. Vjera je vječna inspiracija nas umjetnika, koji ćemo se kao vjernici i umjetnici i u budućnosti baviti



Anto Jurkić, Bista bl. A. Stepinca, Sinj.

tom prekrasnom ali i teškom tematikom. Za mene je važna činjenica da svaki put kad uđem u crkvu ulazim kao vjernik, a ne samo kao umjetnik. Sjećam se da sam bio sretan pri pomisli da sam na Trsatu postavio kip Ivana Pavla II., a ta činjenica ispunja me uvijek radošću i zadovoljstvom. Sad, kada je prošlo nekoliko godina i kad ga iznova pogledam, uvijek najprije primjećujem ono mjesto koje su ljudi svojim dodirima *usjajili*. Svece su vjernici uvijek dodirivali, za mene je to bitni pokazatelj da je skulptura našla svoj put do vjernika.

*Razgovor vodio
prof. dr. Juraj Kolarić*

NOVO BRESTJE, ZAGREB

BLAGOSLOV KIPA BLAŽENOG ALOJZIJA STEPINCA



Anto Jurkić, Blaženi A. Stepinac s djecom. Novo Brestje, Sesvete

radosti za djecu. Stoga i onaj kratki naziv za kardinala Alojzija Stepinca kojega su mu dala djeca u Krašiću »Isus-bomboni«.

Na blagdan Isusova Uzašašća na nebo 17. svibnja 2007. zagrebački nadbiskup, kardinal Josip Bozanić blagoslovio je u Novom Brestju spomen-obilježje podignuto u spomen blaženog Alojzija Stepinca. Kroz mnoga razmišljanja i prijedloge kakvo obilježje postaviti na prostoru ispred župne crkve Dobrog Pastira u Novom Brestju, donesena je odluka o postavljanju spomen-obilježja blaženomu Alojziju Stepincu, dobrom pastiru Zagrebačke nadbiskupije i prijatelju djece. Odabrana je skulptura Ante Jurkića, akad. kipara, koja prikazuje Alojzija Stepinca okruženog djecom. Upravo u Krašiću, u vrijeme svojeg zatočeništva, na sebi svojstven način, prijateljevao je s djecom. Svaki susret djece s njim, donosio im je radost. Bomboni, koji su u to vrijeme bili velika rijetkost zbog siromaštva koje je vladalo, bili su poseban predmet





HRVATSKA SUVREMENA SAKRALNA NAIVA

Naivna ili izvorna hrvatska umjetnost očituje svoju kreativnost uglavnom na području slikarstva i drvorezbarstva. Obično su to slike na staklu ili *kipci*, votivne slike, oltari i drvom opločeni stropovi ili tabulati. Čini se da je naivna umjetnost rezultat kasnobarokne provincijalizirane likovne umjetnosti, koja je u naše krajeve došla u XIX. stoljeću putem tzv. putujućih slikara, koji su u rubne dijelove urbanih naselja donosili odjeke suvremenih europskih stilova.

Prvi predstavnik naivne umjetnosti u Hrvatskoj bio je splitski činovnik Antun Barac (1790 – 1855), koji je u akvarelu slikao jadranske gradove i događaje sa sentimentalnom tematikom. Prizori su prožeti prostodušnošću i romantičnom poetičnošću. Romantizam koji se je nakon Francuske revolucije raširio po Europi i zamijenio klasicizam, našao je odraz i u slikarstvu, naivno idealizirajući svijet, ljude i događaje, a tako i prošlost i sadašnjost. Tako je npr. Stipan Marjanović (1802 – 1860), svećenik rodom iz Slavenskog Broda, bio samouki slikar koji je crtao romantične socijalne teme, oltarne slike u ulju na platnu, kao npr. sv. Nikolu u crkvi u Starom Slankamenu i kopirao djela poznatih majstora.

Pod pojmom naivne umjetnosti u novije vrijeme podrazumijeva se pojava poznate hlebinske slikarske škole, vezane uz mjesto Hlebine u Podravini, koja se prvi put pojavila 1932. godine u napisu Krste Hegedušića (1901 – 1975) o slikarima seljacima. Nastanku hlebinske škole pogodovale su tadašnje društvene i političke prilike u Hrvatskoj uvjetovane snažnim djelovanjem Hrvatske seljačke stranke, koja je poticala ruralizam i seljački književni i kulturni pokret. Krsto Hegedušić je već 1925. godine inaugurirao tzv. »pučku umjetnost«, koju je nazvao »našom« u nacionalnom smislu, kao umjetnost koja je samostalna i neovisna od utjecaja Zapada, a koja je socijalno angažirana. Slikanje na staklu promoviralo je tehniku koja je postala prepoznatljivim znakom hlebinske škole. Slikari Ivan Generalić (1914 – 1992) i Franjo Mraz (1910 – 1981) prezentirali su zajedno s K. Hegedušićem svoja djela na izložbi grupe Zemlja 1931. godine u Zagrebu. Slikarima seljacima



pridružio se je Mirko Virius (1889 – 1943), a nakon Drugoga svjetskog rata pojavila se tzv. druga generacija hlebinske škole: Franjo Filipović, Branko i Dragan Gaži, Mirko Kovačić, Ivan i Stjepan Večenaj, Josip Generalić, Martin Mehkek i Ivan Lacković Croata.

Hlebinska škola nje govala je u svojim prikazima snažnu socijalnu tematiku i lirsku idealizaciju života na selu, sa sklonošću fantastici.

Usporedno s naivnim slikarstvom razvijalo se je i naivno kiparstvo. Tako je Mijo Smok (1892 – 1966), kipar i seljak iz Krašića, svoje kipove prezentirao javnosti još 1920. godine na izložbi »Hrvatskoga radiše« u Zagrebu, a radnik Lavoslav Tosti (1875 – 1942) izložio je 1925. godine svoje kamene kipove na groblju u Cavtatu. Kipar seljak Petar Smajčić (1910 – 1985) izlagao je svoja djela od 1934. godine. Nakon Drugoga svjetskog rata kao snažne kiparske osobnosti naivne umjetnosti istakli su se uglavnom zemljoradnici i radnici: Dragica Belković, Josip Bićanić, drvorezbar, Branko Gaži, drvorezbar, Mato Generalić, rezbar, Martin Hegedušić, rezbar, pjesnik i glazbenik, Josip Joška Horvat, soboslikar i rezbar, Stjepan Kičin, tesar i rezbar, radi u terakoti, Mijo Kuzman, mlinar, drvorezbar, Mato Mihinica, radnik drvorezbar s biblijskom tematikom, Katica Parađ-Vojković, samouka kiparica, Krešimir Trumbetaš, prof. glazbe, izrađuje reljefe u drvu, Kata Vizvan, domaćica koja izrađuje skulpture u glini.

Poslije Drugoga svjetskog rata u Hrvatskoj su se slikari seljaci okupljali u ograncima »Seljačke sloge«, koja je 1952. godine osnovala *Stalnu izložbu seljaka slikara* u Zagrebu, iz koje je nastao prvi muzej naivne umjetnosti, Galerija primitivne umjetnosti u Zagrebu, danas Hrvatski muzej naivne umjetnosti. U poslijeratnom razdoblju međunarodni ugled steklo je nekoliko snažnih slikarskih osobnosti: I. Generalić, D. Gaži, I. Večenaj, J. Generalić, I. Lacković Croata, M. Skurjeni, E. Flaješ, I. Rabuzin, Slavko Stolnik, M. Brusić-Kovačica, E. Buktenica, D. Jurak i Stjepan Stolnik. Osnivaju se i galerije naivne umjetnosti u Hlebinama (1968.) i Zlataru (1971.), a nastaju i mnogobrojne kolonije slikara i kipara naivaca: Zlatar, Ernestinovo i Novi Vinodolski. Tu pojavu, kao i brojne međunarodne izložbe naivne umjetnosti, popratila je i bogata izdavačka djelatnost u zemlji i u inozemstvu.

Svi navedeni slikari i kipari hrvatske naive stvorili su zanimljiva, sugestivna i vrijedna djela s religioznom tematikom, zbog čega pripadaju krugu umjetnika sakralne umjetnosti. Međutim njihov opus još nitko nije u tom smislu vrednovao. To ostaje kao izazov budućim istraživačima i analitičarima sakralne umjetnosti.

Potaknuti upravo tom činjenicom želimo našoj kulturnoj javnosti predstaviti trojicu umjetnika kršćanske inspiracije koji su najveći dio svojega umjetničkog stvaranja posvetili sakralnoj umjetnosti, a koji pripadaju krugu »hrvatske sakralne naive«. Njihov umjetnički opus je fascinantant. Bez mogućnosti da svoj talent izbruse u školama za stručnu izobrazbu likovnih umjetnika i u kiparskim ili slikarskim ateljeima velikih akademskih majstora oni su stvorili velika i značajna djela iz sakralne umjetnosti koja oduševljavaju, inspiriraju i potiču na molitvu. Zbog toga zavređuju našu pažnju, divljenje i zahvalu. To su: Milan Juranić, svećenik, slikar i kipar, župnik župe Zagorska Sela i Sutlanska Poljana, Petar Kolarić, kipar iz Ždale, koji stvara čudesne kipove i reljefe svetaca iz betona, i Miljenko Kranjčec iz Hodošana u Međimurju, drvorezbar, koji je postigao zavidnu virtuoznost izrade likovnih svetačkih i sakralnih predmeta.

Juraj Kolarić



LITERATURA:

Vladimir MALEKOVIĆ, *Naivna umjetnost (primitivna ili izvorna umjetnost)*: Enciklopedija hrvatske umjetnosti 1 (Zagreb, 1995.) 613; Ž. GRUM, *Hlebinska škola* (Zagreb, 1962.); E. GAMULIN, *Prema teoriji naivne umjetnosti*: Kolo 5 (1965.); B. KELEMEN, *Naivno slikarstvo Jugoslavije* (Zagreb, 1969.); V. MALEKOVIĆ, *Hrvatska izvorna umjetnost* (Zagreb, 1973.); B. KELEMEN, *Seljaci i radnici slikari i kipari između dva rata* (katalog) (Zagreb, 1979.); M. ŠPOLJAR – T. ŠOLA, *Hlebinski Krug. Pedeset godina naivnog slikarstva* (katalog) (Zagreb, 1981.); J. DEPOLO, *Naivna umjetnost, 60 godina poslije* (katalog) (Zagreb, 1992.).

MILAN JURANIĆ – SLIKAR I KIPAR,
ŽUPNIK U ZAGORSKIM SELIMA

MOJ DUHOVNI I SLIKARSKI PUT



Jednog dana početkom mjeseca rujna 1960. godine, rano ujutro, pošao sam sa starijim bratom, istim putem kojim sam odlazio u školu, na put u Zagreb, na Šalatu, u Dječjačko sjemenište. Dobro se sjećam toga jutra koje je značilo prekretnicu u mojem dosadašnjem životu. Livade su bile rosne i mirisale su na ranu jesen. Tog sam jutra definitivno zakopao drvenog konjića svojeg djetinjstva, ne imajući pritom vremena niti o tome razmišljati, jer novi svijet u koji sam zakoračio svojom je posvemašnjom novošću »zamrznuo« sva dotadašnja iskustva i potisnuo ih

u prošlost, pa su i danas sjećanja iz tog razdoblja strogo odijeljena kao nekim kamenom međašem. Da sam tada imao nekoga tko bi me dobro poznao i ujedno znao u što sam se upustio, sigurno bi me na svaki način pokušao odgovoriti od mojeg nauma da postanem svećenik. Srećom, takve osobe nije bilo. Pomalo sam se počeo navikavati na novi, potpuno drugačiji način života, pa ipak, ne mogu kazati da mi je to bilo posebno sretno razdoblje života. Život se odvijao kao na dva kolosijeka. S jedne strane želja da postanem svećenik, a s druge teško breme reda, discipline i nesnosnih predmeta poput matematike i latinskoga. Tako su mi izgledali i poglavari i profesori. S jedne strane ljudi dobri i plemeniti, a s druge strane poput nekih vanzemaljaca kojima gospodari neki nedokučivo strogi red. Ipak, taj *samobivstvujući* sjemenišni red dobrano je ukrotio moju samovoljnu narav, koja bi me sama po sebi vjerojatno odvela putevima na kojima bih se zauvijek izgubio.

Dakako, za moje crtanje, koje mi je u osnovnoj školi predstavljalo veliko zadovoljstvo, više nije bilo ni vremena ni mjesta. Sukladno uzrastu i okolnostima osjetio sam veliku sklonost prema pjesništvu. Profesor hrvatskoga jezika bio je jedini zadovoljan mojim znanjem, pogotovo ako nije previše gledao na moje poznavanje gramatike. Bio je to naš dragi,

originalni otac Badalić, koji je nadahnuo i s puno ljubavi mnogim naraštajima učenika predavao hrvatski jezik.

U vojsci sam počeo slikati. Upoznao sam se s nekim novim tehnikama slikanja i po povratku u bogosloviju dosta sam slikao i proučavao slikarstvo. Bilo je više vremena, a i uvjeti za slikanje bili su bolji. Zadnjih godina sam na mansardi imao kao neki svoj mali atelje.

Moj studij teologije bio je snažno opečaćen II. vatikanskim koncilom, kojega je sazvaio papa Ivan XXIII. 1962., a zaključio papa Pavao VI. 1965., iste godine kad sam upisao prvu godinu studija. Ovo neposredno postkoncilsko vrijeme bilo je obilježeno ne samo provedbom koncilskih smjernica nego i snažno naglašenim raspravama, kontroverzama s obzirom na promjene koje je Koncil donio. Velike promjene nastupile su liturgijskom obnovom. Ne samo uvođenje narodnog jezika umjesto latinskog, nego i cjelokupna obnova tijeka mise, koja vraća oltar prema puku. Jer je Koncil započeo »dijalog sa suvremenim svijetom«, otvorene su nove mogućnosti uređenja liturgijskih prostora na suvremen način. To je vrijeme zahuktalog modernizma, koji si je prokrčio put u širu primjenu na području arhitekture i ostalih grana likovne umjetnosti; najprije na Zapadu, a onda se stidljivo i kod nas počelo s uređenjem sakralnih prostora. Premda su postojale velike potrebe za novim crkvama, posebno u većim gradovima, komunistička vlast bila je nesklona davanju novih građevinskih dozvola. No s unutarnjim preuređenjima postojećih crkava započelo se, nažalost, po Zapadnom modelu, po kojem su crkve ogoljene ne samo zbog novonastalih liturgijskih promjena nego i zbog trenutnoga modernističkog pomodarstva. To je izazvalo burne reakcije, ne samo u tradicionalnim krugovima u Crkvi, nego i kod struke. Svejedno, učinjene su nepovratne štete. Graditelji su, nažalost, kako u crkvenim krugovima, tako i u profanim, oni koji imaju novca, a rijetko kad i dobrog ukusa, ili barem poučljivosti. Jednostavnost lišena trijumfalizma, nenametljiva toplina u izboru materijala, prostor u razmjeru sa zajednicom koja će se u njemu okupljati; to bi trebale biti odrednice kod gradnje ili preuređenja nekoga sakralnog prostora. Ono što sam tijekom studija usvojio kao bitno u kršćanskom svjetonazoru je jednim unutarnjim svjetlom prožeta kristocentričnost, koja bi trebala biti vidljiva i prepoznatljiva u svim našim nastupima i u svakoj vrsti djelovanja, pa tako i na području oblikovanja prostora. Brbljava razmetljivost i jeftina frazeologija ne očituje se samo na verbalnom, nego i na likovnom području, a toga su nam, nažalost, pune crkve i crkveni prostori. S druge strane postoji tendencija da se dosegne duhovno u nekakvoj hladnoj teocentričnosti, lišenoj kršćanskog svjetla i topline. Od toga je jedino gore materijalističko sivilo, koje namjerno



koristi hladnoću u boji i plohi da zbuni, zastraši u bahatom pokušaju pokazivanja vlastite nadmoći. Da tako oblikuju svoje reprezentativne prostore velike i bogate korporacije i nije začuđujuće, ali kad na taj isti način svećenici nastoje urediti svoje župne urede, onda se s pravom može pomišljati na ozbiljniju duhovnu deformaciju. Dakako, u vrijeme mojih studentskih dana jednostavno nije bilo takvih iskušenja. To nije bilo samo vrijeme postkoncilskih previranja, nego i značajnih društvenih zbivanja, čija je kulminacija bilo Hrvatsko proljeće 1971. godine, koje se, premda silom ugušeno, u punini ostvarilo tek nakon dugih dvadeset godina, prvim demokratskim izborima i osamostaljenjem Lijepe Naše. U hrvatskom sam proljeću aktivno sudjelovao s grupom studenata, pišući plakate i crtajući hrvatske grbove. Pjevali smo budnice sve do sloma. Moje domoljublje uvijek je imalo neku romantičarsku draž i sretan sam kad sretnem ljude koji isto misle i osjećaju.

U VOJSCI SAM POČEO SLIKATI

Milan Juranić, župnik i dekan Tuheljskog dekanata, uvijek u pokretu, vedar i nasmijan, rado se je odazvao razgovorom za CKD, očitovavši svoju dušu i srce, koje je raspjevano kao i njegovo Hrvatsko zagorje



CKD: Hrvatski pjesnik Tin Ujević zapisao je: »Kako sam bio velik kad sam bio malen!« Ljudska sudbina, izbor zvanja i životno usmjerenje čovjeka u najvećoj mjeri ovisi i o mjestu rođenja, a posebice o ozračju u obitelji u kojoj je čovjek odrastao. Kako se na Vaš život odrazilo ta činjenica?

M. JURANIĆ: Rođen sam 2. listopada 1946. g. kao peto i najmlađe dijete Vilima i Ljubice r. Besednik. Rodno selo Cigrovec spada u prostranu župu Pregrada. Selo Cigrovec, poput ostalih sela Hrvatskog zagorja, početkom druge polovice dvadesetog stoljeća obilježava potpuna nerazvijenost. Bez struje, cesta... Jer nije bilo posla, živjelo se isključivo od poljoprivrede, koja je svojim tradicionalnim načinom obrade zemlje

jedva prehranjivala brojno stanovništvo. K tomu i poratno vrijeme, koje je bilo ne samo uzrok dodatnog osiromašenja nego i razdoblje nekoga općeg latentnog straha, kao posljedica totalitarnog režima, koji se još uvijek krvavo obračunavao sa svojim »klasnim neprijateljem«. Pa ipak, život se odvijao u jednome uhodanom, stoljećima potvrđenom ritmu. Premda siromašan, narod je nalazio radost i zadovoljstvo u bogatim običajima koji su bili vezani uz godišnji ciklus, koji se uvijek ponovno ponavljao, a u svemu su najvažniju ulogu imali crkveni blagdani, kao svojevrsni međaši oko kojih se koncentriralo sve to bogatstvo događanja i slavlja. Spomenuti režim bio je izvan svega toga, kao neko zlo koje ionako neće dugo trajati. To je bilo opće mišljenje.

2. CKD: Mjesto Cigrovec pripada župi Pregrada, gradiću podno Kuna gore, kojeg krase klasicistička župna crkva iz 1818. god. s dva dominantna zvonika. Crkva Uznesenja Marijina prava je »zagorska katedrala«, sa slikom Majke Božje i orguljama iz stare zagrebačke katedrale. Odgojeni ste u sjeni tih zvonika.

M. JURANIĆ: Moja prva sjećanja vezana su uz bogate svadbene, pokladne i druge običaje, a iznad svega tu su običaji vezani uz božićno, korizmeno i uskrsno vrijeme. Rjeđe smo išli u župnu crkvu u Pregradu, jer je trebalo daleko pješaćiti, stoga smo svake nedjelje išli na misu u obližnju kapelu sv. Jurja na Svetojurskom vrhu. Kapela je bila sva oslikana biblijskim motivima i likovima svetaca, stoga mi je bilo posebno zadovoljstvo promatrati tu slikovnicu. Na moje veliko razočaranje majka bi me znala tiho ukoriti da ne zvjeram po crkvi jer je to nepristojno. Tako mi je kao predmet promatranja ostao samo glavni oltar i Posljednja večera ponad oltara. Svećenika se jedva i sjećam. Kapelana nisam volio jer je uvijek na nekoga vikao, a župnik mi je djelovao prilično pospano, uostalom, ionako ih nisam razumio što govore.

Još kao dijete imao sam svoj svijet u koji sam nesmetano odlazio kada bi mi dosadio onaj vanjski, konvencionalni i dosadni svijet odraslih i svijet glupe djece koja su nastojala u svemu oponašati starije. Ponekad bih se zaletio i počeo pričati neke svoje čudne vizije, koje su bile satkane u bogatoj mašti mališana kojega su sami roditelji i braća smatrali malim osobenjakom.

3. CKD: Znači li to da ste već od malih nogu gledali svijet drugačijim očima nego Vaši suvremenici?



M. JURANIĆ: Moj svijet bila je priroda. U to vrijeme priroda je bila snažan element u koji smo kročili prvim korakom iz svojih slamom pokrivenih drvenih zagorskih *hiža*. Već od najranije mladosti osjetio sam svu ljepotu, čudljivost i nasilnu moć tog svuda prisutnog elementa. A onda zemlja; zemlja mokra i vlažna, zemlja topla i suha, zemlja tvrda i smrznuta, zemlja pokrivena snijegom i svaka od tih manifestacija zemlje imala je svoj posebni miris. Prvi i najupečatljiviji miris zemlje osjetio sam kad su prve kapi ljetne kiše pale na još toplu i prašnjavu zemlju. Bio je to miris tek izvađenoga kukuruznog kruha iz krušne peći dok bi ga majka, još onako vrućeg, poškopila vodom, da se kora previše ne stvrdne. Taj je miris bio u isto vrijeme i opor i uzbudljiv jer kao da je otvarao vrata nekome novom iskustvu. Nova iskustva bila su željena više od bilo čega. Kako čudljiva priroda nije time škrtarila za osobenjake koji su u tome uživali bila je izvor ljepote i zadovoljstva. Pa i onda kad su oluje kidale grane, a gromovi parali nebo... Nakon tmastih oblaka sinulo bi sunce, zablistale rosne krošnje i ponovno bi me zanimalo čudesno zujanje pčela, bumbara i osa. Ti su me kukci posebno privlačili. Tad sam već imao prva iskustva s raznim vrstama bumbara. Dobro sam znao koji bodu, a koji ne. Njihova sam saća nalazio u suhoj travi obavijenoj nekom vrstom gnijezda. Dugo bih upijao njihov čudesni, intenzivni miris, koji sam istom u vrijeme studija asocijativno povezaao s ambrozijom...

CKD: Odlazak u školu značio je sigurno za Vas i novo obogaćenje Vašeg iskustva s prirodom i ljudima.

M. JURANIĆ: Svoj prvi odlazak u školu ostati će mi u pamćenju po jednom osebujnom ritualu. Svoju jedinu igračku, drvenoga konjića, zakopao sam u zemlju, što je trebalo značiti da je zauvijek svijet dječje igre iza mene. Škola je zapravo bila stara plemićka kurija preuređena za potrebe škole koncem devetnaestog stoljeća. Postojale su samo dvije učionice. Moja učionica je bila ona veća, s velikim crnim gredama na stropu i masivnim ukošenim klupama obojenim tamnozelenom bojom. Klupe su bile izrezbarene imenima učenika, što izgleda nije bila zabranjena rabota u inače strogoj školskoj atmosferi, koja me je nevjerojatno plašila, pa sam cijeli sat maštao kako je sve to glupa zabuna koju će prekinuti veliko zvono na ulazu u školu. Tako je i bivalo, samo što mi je moje maštanje priskrbilo ružnu dvojku na prvom polugodištu. Moje se raspoloženje znatno popravilo odlaskom strogo učitelja na kraju godine. Moja nova učiteljica Ruža otkrila je u velikim sjajnim očima maloga mršavog dječčića osebujnog recitatora. Prva recitacija koju

sam donio kući zaprepastila je moje: »Nikada nećeš naučiti tako dugu pjesmicu... Što je tvojoj učiteljici da tako malom djetetu, koje ne zna pravo niti čitati, daje tako dugu recitaciju?!« Pjesmica se zvala *Dimnjačar*. Vidjevši da od njih nema pomoći, sjeo sam i počeo sam učiti napamet. Došao je i taj dan kad sam se uz pomoć moje učiteljice popeo na drvenu pozornicu ispred škole i prvi put ugledao mnoštvo kako me znatiželjno gleda. Nije bilo vremena za strah ili neko razmišljanje. Recitirao sam sve slobodnije i proživljenije, a na kraju se prolomio pljesak, kao nešto što je iniciralo sve moje kasnije dječje nastupe dok god je učiteljica Ruža bila moja učiteljica. Do završetka osmog razreda promijenio sam tri škole, pročitao svu beletristiku u školskoj knjižnici i tek potkraj osmog razreda bio nagrađen i pohvaljen za literarni sastav od učiteljice koja je tek došla na zamjenu.

CKD: Očito ste nakon završenoga osmog razreda pučke škole očekivali da ćete postati pjesnik pisac ili učitelj, tim više što je Vaša učiteljica Ruža u Vama otkrila »malo čudo od djeteta«. Međutim daljnji Vaš život pošao je drugim smjerom. Otišli ste u Zagreb u nadbiskupijsko dječjačko sjemenište.

M. JURANIĆ: Početkom mjeseca rujna 1960. godine, rano ujutro, pošao sam sa starijim bratom, istim putom kojim sam odlazio u školu, na put u Zagreb, na Šalatu, u Dječjačko sjemenište. Dobro se sjećam toga jutra, koje je značilo prekretnicu i mom dosadašnjem životu. Livade su bile rosne i mirisale na ranu jesen. Tog sam jutra definitivno zakopao drvenoga konjića svojeg djetinjstva, a da nisam imao vremena niti razmišljati o tome, jer novi svijet u koji sam zakoračio svojom je posvemašnjom novošću »zamrznuo« sva dotadašnja iskustva i potisnuo ih u prošlost, pa su i danas sjećanja iz tog razdoblja strogo odijeljena kao nekim kamenom međašem. Da sam tada imao nekoga tko bi me dobro poznao, a ujedno znao u što sam se upustio, sigurno bi me na svaki način pokušao odgovoriti od mojeg nauma da postanem svećenik. Srećom, takve osobe nije bilo. Pomalo sam se počeo navikavati na novi, potpuno drugačiji način života, pa ipak, ne mogu kazati da je to bilo posebno sretno razdoblje mogega života. Život se je odvijao kao na dva kolosijeka. S jedne strane želja da postanem svećenik, a s druge teško breme reda, discipline i nesnosnih predmeta poput matematike i latinskog. Tako su mi izgledali i poglavari i profesori. S jedne strane ljudi dobri i plemeniti, a s druge strane poput nekih vanzemaljaca kojima gospodari neki nedokučivo strogi red. Pa ipak, taj *samobivstvujući* sjemenišni red dobrano je ukrotio moju samovoljnu narav, koja bi me sama po sebi vjerojatno odvela putevima na kojima bih se zauvijek izgubio.



Dakako, za moje crtanje, koje mi je u osnovnoj školi predstavljalo veliko zadovoljstvo, više nije bilo ni vremena niti mjesta. Sukladno uzrastu i okolnostima osjetio sam veliku sklonost prema pjesništvu. Profesor hrvatskoga jezika bio je jedini zadovoljan mojim znanjem, pogotovo ako nije previše gledao na moje poznavanje gramatike. Bio je to naš dragi, originalni otac Badalić, koji je nadahnuo i s puno ljubavi mnogim naraštajima učenika predavao hrvatski jezik.



Milan Juranić, *Mrtva priroda*, ulje na dasci

čavao slikarstvo. Bilo je više vremena, a i uvjeti za slikanje su bili bolji. Zadnjih godina sam na mansardi imao kao neki svoj mali atelje. Tu je nastala i slika koju spominjete.

CKD: Vaš, kako velite »mali atelje na mansardi« Bogoslovnog sjemeništa, bio je dio Vašega života u bogosloviji. Kako ste usklađivali teološki studij sa svojim sklonostima prema slikanju?

M. JURANIĆ: Nije bilo jednostavno, moram priznati, uskladiti sve obveze u bogosloviji sa studijem na i baviti se slikarstvom. Pa ipak, što čovjek voli, to mu nije teško. Tako sam i ja unatoč nerazumijevanju svoje okoline ustrajao u svojem radu.

CKD: Bio sam tada Vaš prefekt u Bogoslovnom sjemeništu i dobro se sjećam Vašega malog »ateljea« na mansardi, u kojem je na zidu visjela slika Glava dječaka Josipa Račića, posuđena iz Dijecezanskog muzeja. Vaša slika Mrtva priroda, koja prikazuje baroknu keramičku vazu s cvijećem, još se uvijek nalazi u mojoj privatnoj zbirci slika. Prema tadašnjem odnosu komunističkih vlasti prema đacima iz vjerske klasične gimnazije morali ste prekinuti studij na Katoličkome bogoslovnom fakultetu u Zagrebu i otići u vojsku. Gdje ste služili vojni rok?

M. JURANIĆ: U vojsci sam počeo slikati. Upoznao sam se s nekim novim tehnikama slikanja i po povratku u bogosloviju dosta sam slikao i proučavao slikarstvo.

CKD: Vaša prva pastoralna iskustva kao mladomisnika nisu priječila Vašu odluku da se posvetite slikarstvu. To nije bilo jednostavno.

M. JURANIĆ: Na šestoj godini studija postalo je sve izvjesnije da bih nakon mlade mise trebao upisati povijest umjetnosti te postati kustos Dijecezanskog muzeja. Tu je ideju podržao tadašnji nadbiskup F. Kuharić na prijedlog kanonika i prof. Ivandije. Međutim nisam se uspio upisati jer naša gimnazija na Šalati nije bila javno priznata, a bilo je to svega godinu dana nakon Hrvatskog proljeća i na fakultetima i među profesorima vladao je strah...

Ono što je nakon toga uslijedilo okarakterizirao bih kao razdoblje razočaranja i lutanja, koje je pratilo nekoliko uzastopnih premještaja, da bi se konačno kao svojevrsan bezizlazni slučaj našao kao upravitelj jedne male zagorske župe uz Sutlu na slovenskoj granici. Bila je to Sutlanska Poljana. Na toj sam župi proboravio punih deset godina i još uvijek njome upravljam iz nešto veće župe Zagorska Sela.

CKD: Vi ste fenomen među svim svećenicima ne samo Zagrebačke nadbiskupije već i suvremene Katoličke Crkve u Republici Hrvatskoj. Uspješni ste i omiljeni u pastoralnom radu te uspješan i priznat umjetnik, koji je stvorio zavidan sakralni opus. Kako ste to postigli?

M. JURANIĆ: U župu Sutlanska Poljana doselio sam se u travnju 1975. g. i kao novi župnik nastupio u nedjelju 20. travnja. Tog sam ljeta ponovno osjetio bogatstvo prirode u mirisima livada, šuma... Ponovno me privuklo zujanje pčela. Tad sam shvatio da sam se vratio kući. Tih sam se godina upoznao s jednim novim svijetom – Dalekim Istokom. Kroz umjetnost, religiju, filozofiju... upoznao sam svijet koji me unatoč svojevrsne egzotičnosti uveo u nešto što je zajedničko svim ljudima svijeta, a to je meditacija ili, točnije, meditativno stanje.

Godine 1991. ne samo što je bjesnio rat koji se je okomio na sve što je naše, hrvatsko, katoličko; nego je vladala i nesnosna vrućina. Jednoga takvog vrućega ljetnog popodneva sjedio sam u hladu u voćnjaku ispred župne kuće i promatrao hrpu papirnatih kutija u kojima je stizala humanitarna pomoć župnomu karitasu. U kući smo imali prognanike. Razmišljao sam o tome kako nam neprijatelj uništava domovinu, našu kulturnu baštinu. U to vrijeme bio sam opčinjen starohrvatskom kulturnom baštinom. Predromaničkim crkvicama razasutim uz našu obalu i po otocima. Ljepotom, toplinom i jednostavnošću njihova prostora. Prišao sam hrpi kartonskih kutija i počeo slagati dosad neviđene oblike.



Tehnikom lijepljenja ili kaširanja napravio sam prva raspela, fragmente viđene na tim starohrvatskim crkvicama... Poslužio sam se izvršnim fotografijama Nenada Gatina iz knjige sada već pokojnog prof. Mladena Pejakovića *Starohrvatska sakralna arhitektura*. Taj moj susret s tehnikom kaširanja, koju sam naučio još u osnovnoj školi, rezultirao je mojom prvom samostalnom izložbom u Klovićevim dvorima. Dvadeset i pet radova, uglavnom nadahnutih starohrvatskom sakralnom arhitekturom, koji su tematski objedinjeni Kristovom mukom i uskrснуćem, bilo je izloženo u tadašnjemu muzejskom prostoru u Galeriji Fortezza. Izložbu pod nazivom *Ecce homo* otvorio je profesor Mladen Pejaković 27. veljače 1993. g. Istu tu večer pred samo otvorenje stigao je prvi hrvatski predsjednik dr. Franjo Tuđman razgledati izložbu *Isusovci u Hrvatskoj*, koja je bila već postavljena. Pogledao je i moju izložbu želeći upoznati autora, međutim ja sam zaneseno slušao izlaganje profesora Pejakovića o ulozi sunčeva svjetla u starohrvatskoj sakralnoj arhitekturi i o tome kako je naizgled nevješta nepravilnost tih crkvice uvjetovana zapletenim pravilnikom položaja sunčanih zraka, koje su u vrijeme ljetnog solsticija točno u podne osvjetljavale oltarnu menzu. Klečeći na podu profesor je crtao čudesni svijet arhitekture i svjetla, dok je kraj nas protutnjila predsjednička svita.

CKD: U međuvremenu je Vaš bogati umjetnički opus bio predstavljen na raznim izložbama, skupnim i pojedinačnim, našoj javnosti. Kakvi su bili odjeci tih izložbi?

M. JURANIĆ: Sve moje izložbe bile su medijski popraćene na razini i mjestu gdje su održane. HTV, Hrvatski radio, Radio Sljeme... Kao i članci u raznim listovima: Vjesnik, Večernji list, Kana, Glas Koncila...

Matilda Kolić, mlada novinarka, s puno truda u božićnom broju Glasa koncila 2003. prikazala je moj rad, posebno što se tiče betlehemskih štalica. Već sami podnaslovi dovoljno govore: *Umjetničko djelo privlači svojom »dušom«*, *Umjetnost treba biti okrenuta ljepoti i božanskom*, *Skulptura »Utjelovljenje« možda najbolje odražava autora kao teologa i umjetnika*, *Ratne jaslice odskaku svojom jednostavnošću*, *Gledati na svijet pozitivno temeljni je kršćanski stav* (Matilda Kolić, Glas Koncila, br. 51-52, Božić 2003.).

CKD: A kako na sve to gledaju Vaši župljani?

M. JURANIĆ: Budući da sam župnik dviju malih župa, moj umjetnički rad ne sputava pastoralnu brigu i rad u tim župama. Vjernici su ponosni

kada čitaju ili gledaju na TV-u priloge o radu svojega župnika. Rado se odazivlju i na otvorenje izložbi, ako su im dostupne zbog blizine mjesta održavanja. Primijećen je i sve intenzivniji kulturni život u župi kroz razna kulturno-umjetnička društva, na što sam ih uvijek poticao. Župa Zagorska Sela ima jedva nešto preko 800 duša, a ima kvalitetan pjevački zbor, dramsku skupinu, tamburaški zbor, zvjezdare, koji njeguju pjevanje trikraljskih pjesama uz zvijezdu, i folklornu skupinu.

Moja velika ljubav sakupljanje je ljekovitog bilja, što mi je ostalo od obiteljskog nasljeđa, i pčelarstvo. Posebno u zimsko vrijeme, kad vladaju prehlade, vjernici dolaze po čajeve i med. Pitaju za savjete kod nekih zdravstvenih problema. Vjernici vole vidjeti marljivog i zaposlenog svećenika! Barem je to moj dojam.

CKD: Što govore kolege svećenici o Vašoj umjetnosti i podržavaju li Vas u Vašem radu?

M. JURANIĆ: Više puta su me pitali laici, posebno intelektualci, koriste li u Crkvi moje umjetničke sposobnosti. Na to im baš nisam mogao pozitivno odgovoriti. Uostalom, u pastoralu je kod nas umjetnost ne na posljednjem mjestu, nego je uopće nema. Dovoljno je samo doći na Svećenički tečaj koji se koncem siječnja održava na Šalati i vidjeti ponudu nabožnih predmeta koje svećenici kupuju. Misnice i crkvena odijela nekako nas najvidljivije predstavljaju u svom svojem šarenilu i neukusu.

Ja nisam povjesničar umjetnosti pa prema tome niti stručan za donošenje kritika na području uređenja, restauracije ili novogradnje crkava. Međutim na tom području sam itekako izoštrio smisao i sposobnost da mogu kazati je li neki projekt ili ostvarenje s estetske strane kvalitetan ili loš.

Istina, tu i tamo me znao koji kolega svećenik zamoliti da mu savjetujem kako urediti, recimo unutrašnjost nekog objekta, ali je već prethodno imao razrađen svoj koncept u koji se moje sugestije ne bi mogle uklopiti »niti u snu«.

U konzumacijskom svijetu ponude i potražnje, glavnu riječ ima onaj koji ima novac, stoga je najbolje ostati u svojem svijetu »radosnog stvaranja«, koje prepoznaju »ljudi duha«.

*Razgovor vodio:
prof. dr. Juraj Kolarić*



TRAGOM IZLOŽBI MILANA JURANIĆA 1993.-2008.



Milan Juranić, *Božićno svjetlo*
(1993. g.), paper mache, mjere
72 × 23 × 22 cm

GRUPA 69

Kakogod su moj dugogodišnji likovni rad obilježile skulpture u *paper macheu*, postojalo je dugo razdoblje propitkivanja i traženja. Povremeni naleti »slikarskog nagona«, koji me je tjerao ne samo da slikam, nego da pronađem i tehniku i motiv i izraz. U tom razdoblju koje se poklapa sa župnikovanjem u župi Sutlanska Poljana, te nekih pet godina službovanja u Zagorskim Selima, bio sam član Likovne grupe 69. Grupa sa sjedištem na Trgu kralja Tomislava 18 u Zagrebu okupljala je velik broj slikara i kipara, od samoukih amatera do značajnih imena naših poznatih slikara, kao što je bio Ivan Lacković Croata. Osim zajedničkih izložbi organizirana su zajednička putovanja po ondašnjoj Jugoslaviji i svijetu.

MUZEJSKI PROSTOR (DANAS KLOVIĆEVI DVORI) MGC FORTE- ZZA, JEZUITSKI TRG 4, ZAGREB

Moju prvu izložbu skulptura u *paper macheu*, pod naslovom *Ecce homo*, otvorio je pokojni profesor Mladen Pejaković 27. veljače 1993. g. u ondašnjem Muzejskom prostoru u Zagrebu. Dvadeset i pet eksponata, čija tematika je bila muka, smrt i uskrsnuće Kristovo. Skulpture su od samog početka bojane bijelom bojom, osim nekih iznimaka, kao *Ranjeni Isus*.

Profesor Pejaković je tom prilikom među ostalim rekao: »Djelo gospodina Juranića očito je plod duboke i neprestane radosti stvaranja... Gospodin Juranić kad je kipar zna da postoji sunce od jasnoće, ali da je uz njega ne manje jarko drugo sunce, sunce nejasnoće. Čini mi se da se njegova stvaralačka energija obnavlja iz dubokih vrela i u jednoj plodnoj tami, gdje su poput spomenutih sunaca, poslagane jasne zagonetke tajnovite istine...«



Milan Juranić, *Orgulje* (1992. g.), mjere 54 × 38 × 18 cm

D. Jendrić u Večernjem listu 1. III. 1993. u rubrici *Kultura* piše:

»U popratnoj riječi izložbi Biserka Rauter Plančić navodi da je poticaj Juranićevu nadahnuću dala, između ostaloga i knjiga *Starohrvatska sakralna arhitektura* Nenada Gatina i Mladena Pajakovića. Iz svijeta kamenoga, zbiljskoga i arhitekturnoga crpe i upija svjetlo i nevinu bjelinu svojih sakralnih, gotovo dvodimenzionalnih skulptura. Ovdje je riječ o sretnoj ravnoteži slikarskih i arhitekturnih prostornih iskustava oživljenih likovima kojima ne možemo zanijekati ni antropološku ni religijsku kvalitetu.«

Izložbu je svojim komentarom popratila i Grozdana Cvitan na Hrvatskom radiju u programu likovne kulture na Prvom programu, ističući bjelinu, svjetlo i fascinaciju našim jugom. Kompletni postav izložbe *Ecce homo* iz Muzejskog prostora prenesen je u Galeriju A. Augustinčića u Klanjec (2. IV. – 2. V. 1993.)

Izložbu je otvorila Biserka Rauter Plančić i, među ostalim, kazala: »Držeći naše nasljeđe sakralnim u svakom pogledu i hoteći napisati ponovno fragmente naše razorene povijesti, kako je sam kazao u katalogu ove izložbe, Juranić se okreće pleteru, arhitekturi, simbolici i nadasve svjetlu... Postignuto sjedinjenje sakralnosti, literarnog kazivanja, simbolike hrvatskog nasljeđa i dramatičnih žrtava govore nam o nadahutoj pojavi novodošlog u našu likovnu sredinu. Predugo su na Širokom Brijegu fra Blago Karačić i baba Penavuša, na Košljunu fra Ambroz Testen i u Grohotama Eugen Buktenica čekali dolazak nekog njima bliskog iz *gornje* Hrvatske. Zagorje i Milan Juranić zatvorili su taj osebusni trokut u inače šarolikoj, a ponekad i prenapućenoj hrvatskoj izvornoj umjetnosti.«

GALERIJA MIRKO VIRIUS, TKALČIĆEVA 14, ZAGREB (25. TRAVNJA DO 6. SVIBNJA 1995.)

Autorica izložbe mr. Snježana Pintarić, ravnateljica Muzeja suvremene umjetnosti u Zagrebu, u tekstu kataloga veli: »U tom njegovom stvaralačkom traganju kompozicije su postajale sve složenije, a figure su se sve slobodnije počele odvajati od ravnine plohe stvarajući sve bogatiju igru svjetla i sjene (Uskrsnuće, Jaslice). Na tom su putu nastala izvrsna





Milan Juranić, *Arma Christi*
(1992. g.), paper mache, mjere
95 × 52 cm

Posljednja večera – na prigušeno koloriranoj podlozi od mekog lipovog drva postavljena je kompozicija bijelih apostola i Krista okupljenih oko pravokutnog stola. Ali, dok su apostoli gledani iz ptičje perspektive projicirani okomito na podlogu, Krist je prikazan en face tj. paralelno s podlogom, i dok povjesničari umjetnosti pišu studije o kompozicijskim rješenjima teme Posljednja večere tijekom stoljeća, naš je umjetnik pronašao svoje originalno rješenje tog problema.«

djela – krhka i nježna, a istovremeno poletna i vedra, nošena unutrašnjim ritmom i nekom pritajenom radošću koja nam dočaravaju atmosferu tihe i razdragane pobožnosti (Raskošna bjelina papira – Božićna izložba u Starom selu Kumrovec). No, kao da ni takvi eksperimenti koji zahtijevaju ne samo umjetničku imaginativnost već i izvanredno spretno vladanje tehnikom modeliranja figura u vosku i njihovog odlijevanja u *paper macheu* nisu zadovoljili Milana Juranića, on istovremeno započinje niz reljefa u kombiniranoj tehnici slikanja na dasci i modeliranja u *paper macheu* u kojima boja polagano i neagresivno zauzima sve više i više mjesta, a bogatstvo teksture pridonose i novi umetnuti materijali (cijevi, raznobojni kamenčići, satni mehanizam) Jedan od najuspjelijih radova rađenih u ovoj tehnici, gotovo paradigmatično djelo jednog umjetnika – amatera je

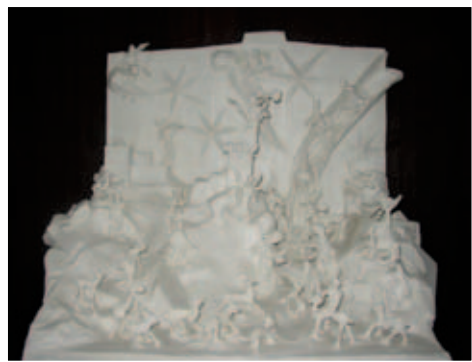

Milan Juranić, *Radujte se narodi* (2002. g.), paper mache, mjere 80 × 113 × 63 cm

Te je godine započela plodna suradnja s Etnografskim muzejom u Zagrebu, točnije s prof. Josipom Barlek, višim kustosom. U razgovoru i odlaskom na teren svratio sam pozornost prof. Barleku na jedan poseban tip tradicionalnih jaslica u Zagorju – *betlehem*, a kasnije se pokazalo da su takve jasllice bile osebujne za Sjeverozapadnu Hrvatsku, odnosno, kajkavsko govorno područje.

Za veliku izložbu u Etnografskom muzeju prikupljen je znatan broj takvih jasllica. Budući da su sudjelovali i suvremeni autori, i ja sam izložio nekoliko svojih jasllica. Za izložbu je predgovor napisao prof. Bonaventura Duda.

K SLAVI USKRSNUĆA, GALERIJA GRADA KRAPINE, 11. TRAVNJA 1995. G.

To je bio naziv zanimljive izložbe koju sam postavio u Galeriji Grada Krapine zajedno s kiparom Šandorom Augustinčićem. Radi se o kipovima Ranjenog Isusa razasutim po crkvama i kapelama diljem Zagorja. Ponekad na nekom pilu kao *krajputaš*, ili u nišama crkava i kapela, posebno onih iz vremena gotike. Zajedno s etnologinjom Dunjom Šarić obišli smo cijelo Zagorje.

IZLOŽBA RADUJTE SE NARODI, GALERIJA »MIHANOVIĆ«, KUMROVEC (23. PROSINCA 1993. – 10. SIJEČNJA 1994. G.)

Na toj izložbi izložio sam jedanaest radova vezanih uz Božićno razdoblje: *Jasllice, Štalica, Navještenje, Harfa...*

Izložbu je otvorila i tekstom u katalogu popratila mr. Snježana Pintarić.

IZLOŽBA »BOŽIĆNE JASLICE«, ETNOGRAFSKI MUZEJ, PROSINAC 1995.





Ranjeni Isus, *ranjeni Jezuš, trpeči Jezuš*, na Veternici u župi Mihovljan čak i *Otec Bog*, a u slovenskoj stručnoj terminologiji – *brvaški križ*. Isus koji sjedi izranjen s trstikom u ruci, zamišljen i naslonjen na desnu ruku podsjeća na Rodinova *Mislioca*, ili je njegov *Mislilac* napravljen po uzoru Kristova lika koji izranja iz srednjovjekovne pobožnosti. *Vir dolorum* – čovjek boli (Izaija).

Izložba je bila dopunjena skulpturama *Oplakivanje Krista* (Marija drži mrtvo tijelo Kristovo) ili *Pieta*.

Milan Juranić, *Ranjeni Isus*
(1992. g.), paper mache, mjere 82
× 23 cm, mjere 95 × 52 cm

PREGRADA – GALERIJA »MATICA« (19. SVIBNJA DO 15. LIPNJA 1995.)

Izloženo dvadesetak radova, pretežno u *paper macheu*, kao i kombiniranim materijalima, kao što su drvo, metal i fragmenti stakla.

Izložbu je tekstom popratila Snježana Pintarić, a otvorio ju je Antun Bauer.

MUZEJ GRADA PREGRADE – IZLOŽBA ČLANOVA LIKOVNE GRUPE »ZLATKO BALOKOVIĆ« IZ KRAPINSKIH TOPLICA, 20. LISTOPADA – 10. STUDENOGA 1995.

Zajedno s likovnom grupom »Zlatko Baloković« iz Krapinskih Toplica sudjelovao sam na nekoliko izložbi, uglavnom u Hrvatskom zagorju.

JUBILEJ HRVATSKE HIMNE

U nedjelju 22. listopada 1995. u Zelenjaku svečano je proslavljena 160. obljetnica *Lijepa naša* u organizaciji Družbe »Braća hrvatskog zmaja«, Općine i župe Tuhelj, te HAZU-a. Govorio je izaslanik predsjednika Tuđmana i predsjednik Sabora RH dr. Nedjeljko Mihanović. Uz njega je govorio i veliki meštar »Braće hrvatskog zmaja« dr. Juraj Kolarić, dok je misu predvodio pomoćni biskup mons. Marko Culej.

Za tu priliku napravio sam oltar, ambon i svetohranište te prigodni amblem stradanja Domovine u ratu *Ranjena ali nepokorena*. Sve je darovano, stradaloj u ratu, župi Glina.



Milan Juranić, *Raspelo III.* (1992.), paper mache, mjere 83 × 52cm

GALERIJA POPIJAČ – RISVICA 69, KUMROVEC (OŽUJAK – TRAVANJ 1996.)

Izložbu pod nazivom *Mistično svjetlo uskrsnuća* otvorio je i za katalog tekst pripremio Davorin Vujčić, povjesničar umjetnosti. Tom prilikom on je rekao: »Ono što patnju osvjetljuje i čini ju čistom jest nada. Bijeg od patnje postaje bijegom od čistoće. Zbog nade u čistoću i svjetlo Milan Juranić stvara u bijelom...«

ZAJEDNIČKA IZLOŽBA BOŽIČ- NIH JASLICA

U ARLESU – FRANCUSKA 1999.

Na najvećoj europskoj smotri božićnih jaslca, koja je organizirana u francuskom gradu Arlesu pod nazivom *41. međunarodni salon božićnih jaslca*, sudjelovala je skupina jaslčara iz Hrvatske u organizaciji Etnografskog muzeja u Zagrebu. Vinko Fabris, Kuzma

Kovačić, sestra Samuela... Na toj izložbi sam bio zastupljen s dvojim jaslicama: *Prognaničke jaslce* i *Zidna štalica*.

Na ovoj izložbi je bila glavna gostujuća zemlja Slovenija, a mi smo kao gosti »ispitali teren« za svoj veliki nastup koji se planirao za 2001., za kada je naša zemlja pozvana za glavnog gosta.

Na toj izložbi Hrvatska je dobila tri medalje.





Milan Juranić, *Raspelo I*. (1992. g.),
paper mache, mjere 95 × 54cm

Svetoj Stolici s jaslicama pod nazivom *Ratna štalica*. Konture spaljenoga grada, zagađenog tla otpadom streljiva i fragmentima jugoslavenskog novca bili su podloga na koju su se spustile bijele figurice Svete Obitelji, pastira i ovčica...

TRŠČANSKO UDRUŽENJE JASLIČARA TRST 1999. XII. MJESEC

Na toj izložbi sudjelovao sam s jednim jaslicama, *Sujetlo u tami*. Tematika ratna. Na ogorjeli panjić, koji simbolizira spaljenu zemlju, spustila se bijela zvijezda repatica, zajedno s Majkom Marijom koja u rukama drži dijete Isusa...

ROMA – PIAZZA DEL POPOLO – SALE DEL BRAMANTE, 2000.
Izložba *Sto jasllica* u Bramanteovoj dvorani u Rimu na Piazza del Bramante održava se svake godine pod visokim pokroviteljstvom predsjed-

ZAGORSKI BETLEHEM, ETNOGRAFSKI MUZEJ ZA- GREB, 1999.

Zajednička izložba jasllica tradicionalnih i onih suvremenih autora na kojoj sam sudjelovao s jednim svojim jaslicama, kao i jaslicama iz župne crkve u Zagorskim Selima iz 19.st.

GALERIJA GRADA KRAPINE, ZAGORSKI BETLEHEM, 15. 12. 2000. – 15. 1. 20001.

Lijepa, velika zajednička izložba jasllica u Krapini objedinila je tradicionalne jasllice s radovima učenika osnovnih škola, kao i autorskih jasllica poznatih umjetnika, na kojoj sam i ja sudjelovao.

24 MOSTRA DEI 100 PRE- SEPI A ROMA – 1999.

Na izložbi sam sudjelovao pod pokroviteljstvom veleposlanstva pri

nika Republike i Biskupske konferencije Italije. U jubilarnoj godini uz naše poznate umjetnike, kao što su Kuzma Kovačić, Vinko Fabris i dr. sudjelovao sam sa svojim velikim *Jubilarnim jaslicama*, koje su bile posebno zapažene i nagrađene diplomom. Izložba koja je inače dobro posjećena, te godine zbog mnoštva hodočasnika iz cijelog svijeta još je bila posjećenija.

BOŽIĆNA SVJETLOST, IZLOŽBA JASLICA U VUKOVARU, 14. PROSINAC 2002.

U gradskom muzeju Vukovar u sklopu Vukovarskih adventskih svečanosti otvorena je izložba jaslica pod nazivom *Božićna svjetlost*. U društvu sestre Samuele Premužić, Izidora Popijača, Franje Haramina i Natka Paša izložio sam osam jaslica, među kojima su dominirale *Jubilarnе jaslice* iz 2000., koje su bile na izložbi u Rimu.

U još uvijek razrušenom gradu u Dvorcu Eltz, s tek provizornim krovom, ispod kojega su nalijetale pahuljice snijega, otvorena je izložba jaslica. Zbor sv. Cecilije iz Vinkovaca pjevao je božićne pjesme. Dobivao se stvarni dojam kao da *Božićna svjetlost* ili svjetlost Božića rastjeruje tminu demona rata i njegovih posljedica...

HRVATSKO BOŽIĆEVANJE – ETNOGRAFSKI MUZEJ ZAGREB, 2003.

Prekrasna izložba povijesnih hrvatskih jaslica s dodatkom suvremenih autorskih jaslica na kojoj sam sudjelovao s jednim jaslicama *Svjetlo u tami*.

Uvodni tekst za bogati katalog napisao je dr. Bonaventura Duda, koji je i otvorio izložbu. Tog predvečerja je jako sniježilo i puhao hladan vjetar pa je pater Duda započeo govor božićnom pjesmom: »Kud idete sada na daleki put, kad zima svud vlada i vjetar je ljut.«

JASLICE – SVETA GORA – SOLKAN, SLOVENIJA, 14. 12. 2003. – 11. 01. 2004.

Na toj međunarodnoj izložbi jaslica u Sloveniji sudjelovao sam s jednim svojim radom.

BETLEHEMSKE ŠTALICE, GRADSKA KNJIŽNICA, STARČEVIČEV TRG 6, ZAGREB (19. 12. 2005. – 15. 01. 2006.)

Izložba je bila postavljena u atriju knjižnice. Izložbu je otvorio prof. Jospi Barlek, a o. Bonaventura Duda je na produhovljen način održao prigodni govor.



ARLES – FRANCUSKA, 46. MEĐUNARODNA IZLOŽBA JASLICA (20. STUDENI 2003. – 11. SIJEČANJ 2004.)

Na ovoj izložbi je glavna gostujuća zemlja bila Hrvatska. Sudjelovao sam s jednim velikim jasicama – *Radujte se narodi*.

31-A MOSTRA DEI 100 PRESEPI ROMA – SALE DEL BRAMANTE (23. STUDENI 2006. – 6. SIJEČNJA 2007.)

Izložba *Sto štalica svijeta*, na kojoj izlažu umjetnici cijeloga svijeta, davno je premašila brojku sto. Izložbu je otvorio papin izaslanik, a bili su nazočni veleposlanici zemalja sudionika.

Hrvatska je bila zastupljena dvojim jasicama; sestre Samuele Premužić i mojim jasicama (visina 100 cm, širina 61 cm i dužina 130 cm). Ove jaslice tematski izlaze iz okvira tradicionalne koncepcije jaslca. Umjesto betlehemske idile, kao polazište uzet je tekst iz Knjige Otkrivenja Ivana apostola, 12. gl.: »Potom se na nebu pokaza veličanstven znak: Žena obučena u sunce, Mjesec pod njezinim nogama, a na glavi joj vijenac od dvanaest zvijezda... zatim se pokaza drugi znak na nebu: velik Zmaj plamene boje sa sedam glava i sedam rogova. Uto se zametnu rat u nebu koji je Mihael sa svojim anđelima morao voditi protiv zmaja...«

Žena obučena u sunce je Marija, ali i Crkva. Prikazana borba između sinova svjetla i sinova tame simbolizira borbu između dobra i zla, koja je vidljiva u svijetu i oko nas.

Na toj smo se izložbi po prvi put predstavili kao članovi Udruge prijatelja hrvatskih božićnih jaslca.

ČUDESNI SVIJET ANĐELA

ETNOGRAFSKI MUZEJ ZAGREB, 2. LISTOPAD 2007.

Zanimljiva izložba o anđelima, postavljena u Etnografskom muzeju u suradnji s Muzejom za umjetnost i obrt u Zagrebu.

Na toj sam izložbi zastupljen dvodijelnom štalicom u *paper macheu*, koja je 2006. bila izložena u Galeriji »Mala« na Trgu bana Josipa Jelačića u Zagrebu. Ponad betlehemske idile skupina anđela svira i pjeva božićne pjesme.

IZLOŽBA BOŽIĆNIH JASLICA

SVIM NA ZEMLJI MIR VESELJE

VELIKI TABOR. (19. PROSINCA 2007. – 2. VELJAČE 2008.)

U sklopu izložbe božićnih jaslca Udruge prijatelja hrvatskih božićnih jaslca Zagreb, izložio sam desetak eksponata, uglavnom jaslca

i skulptura nadahnutih božićnim otajstvom. Ujedno sam napravio i postav izložbe.

Na otvorenju je priređen umjetnički program, na kojemu je nastupio Pjevački zbor »Đuro Orlić« iz Zagorskih Sela, kao i zvezdari.



Milan Juranić, Pieta (2006. g.), paper mache, mjere 62 × 43 cm



PETAR KOLARIĆ KIPAR IZ ŽDALE



Petar Kolarić rođen je 28. travnja 1954. g. u podravskom mjestu Ždali, gdje i danas živi na seoskom imanju sa suprugom Elizabetom i dvojicom sinova, starijim Nikolom i mlađim Mihaelom. Njegovi sinovi očituju sklonost prema crtanju i slikanju.

Poslije osnovne škole radio je kao fizički radnik u građevinarstvu. Nakon četiri godine je završio školu za zidara, tesara, keramičara i armirača, a 1978. g. otvorio je obrt i radio kao poduzetnik u građevinarstvu, zapošljavajući 10-15 radnika.

Njegovo malo poduzeće podiglo je preko 100 raznih zgrada i objekata, većinom kuća. Kao 40-godišnjak se 1993. g. počinje baviti kiparstvom, svojom velikom ljubavlju.



Prve radove izrađivao je iz drveta, a poslije je razradio svojevrsnu tehniku izrade kipova i reljefa u betonu.

Petar Kolarić najprije izgrađuje armaturu kipa od rebrastog željeza, na koji postavlja mrežu. Na tako oblikovanu skulpturu »navlači« neku vrstu mljevenog betona od aluminantnog cementa i tako oblikuje svoje likove. Ovakva tehnika vrlo je zahtjevna i može ju se usporediti s tehnikom mozaika, što znači da je potrebno raditi brzo i precizno zbog brzog sušenja tzv. brzovezujućeg cementa. Iznenaduje topla izražajnost lica njegovih likova, koju je vrlo teško postići spomenutom tehnikom izrade.

Petar Kolarić, bl. Alojzije Stepinac, reljef (mramorirani beton) (iz zbirke J. Kolarića, Zagreb)

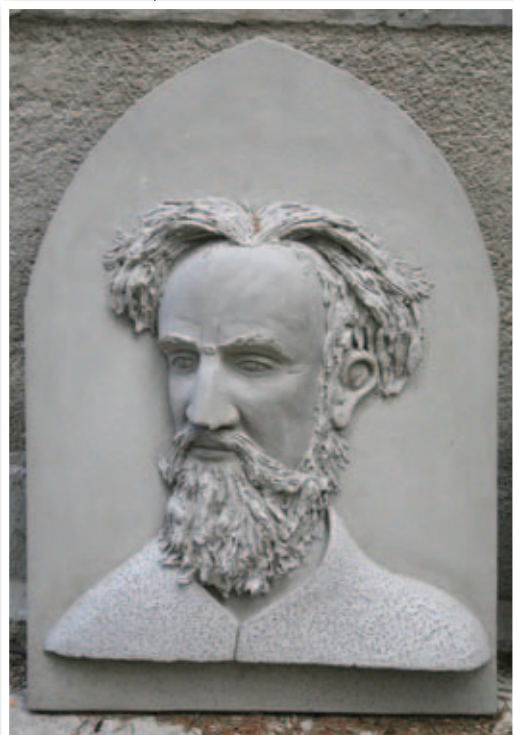

Petar Kolarić, Marko Marulić, reljef (mramorirani beton) (iz zbirke J. Kolarića, Zagreb)

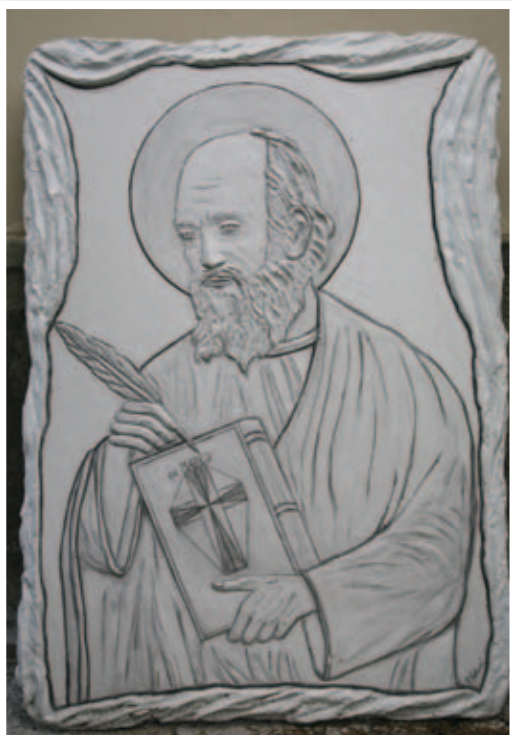

Petar Kolarić, Sveti Matej evanđelist, reljef (mramorirani beton) (iz zbirke J. Kolarića, Zagreb)



ČUDESAN SVIJET SVETAČKIH LIKOVA KIPARA PETRA KOLARIĆA

Petar Kolarić, skroman i jednostavan čovjek, ne želi govoriti o sebi. U riječima je suzdržan, ali kao domaćin uvijek srdačan, gostoljubiv i susretljiv. Njegov dom, smješten nakraju Ždale, na rubu šume, predstavlja pravu oazu mira, sabranosti i inspiracije. Petar živi s prirodom i za prirodu. Ptice ga ujutro bude, a navečer uspavljaju. Svoju kuću, koju okružuju gospodarske zgrade i vrt, Petar je pretvorio u svojevrsan atelje. Posvuda se nalaze kipovi i reljefi Božjih ugodnika, svetaca i svetica, ali i ovozemaljskih veličina. Pod vještima rukama toga nadarenog umjetnika nastaju skulpture »u betonu« koje podsjećaju na velikane iz hrvatske povijesti. Dojmljiva je njegova skupina reljefa koji prikazuju hrvatske knezove i kraljeve, ali i osobe koje su obogatile hrvatsku kulturu i književnost. U toj plejadi znamenitih osoba posebno mjesto zauzimaju



oni koji su stvarali i stvorili suvremenu hrvatsku državu, posebice prvi hrvatski predsjednik Franjo Tuđman i karizmatična osoba najnovije hrvatske povijesti – zagrebački nadbiskup kardinal Franjo Kuharić.

Ipak, najveći dio tog čudesnog svijeta Petra Kolarića predstavljaju kipovi, skupne kompozicije i reljefi iz sakralne umjetnosti.

Petar je čovjek prožet vjerom i umjetnik koji živi od vjere. Zbog toga i nje-

Petar Kolarić, Sveti Juraj, skulptura u betonu. Donji Hrašćan, dvorište Etnografske zbirke.



gov sakralni opus odražava taj njegov kršćanski i katolički svjetonazor. Iz njegove radionice i ateljea u Ždali proizišle su skulpture koje danas ukrašavaju mnoge crkve, oltare, prostore pred kapelama i crkvama, dvorišta, javne prostore, parkove, ulice. Petar još nije imao nijednu samostalnu izložbu, ali zato je mnoga mjesta u Hrvatskoj, Bosni i Hercegovini te Mađarskoj pretvorio u svoje galerije, koje su postale spomenik njegova umjetničkog genija.

Njegova betonska raspela s korpusom i križevi djeluju monumentalno, a dosižu visinu do četiri metra. Spo-



Petar Kolarić, Sveta Obitelj, skulptura u betonu. Donji Hrašćan, pokraj kapele Sv. Obitelji.





minjemo samo neka mjesta u kojima su postavljeni: Tomislavgrad, Topusko, Gotalovo, Novačka, Donji Vidovec, Ivanec i Berzence u Mađarskoj. U Kaposváru se nalazi kip sv. Ivana Nepomuka, a u Berzenceu dva mjesna trga ukrašuju kipovi sv. Katarine i sv. Mihaela. U nastavku donosimo neke od fotografija, dio popisa kipova i reljefa umjetnika Petra Kolarića.

Umjetnik još ne raspolaže popisom svih svojih radova, ali i ovaj manji izbor iz njegova opusa pokazuje skromnog umjetnika koji stvara čudesan svijet svetačkih likova, koji zavrđuje našu pažnju i poštovanje.

Petar Kolarić, Ivan Pavao II. Skulptura postavljena u Vrbovi, Požeška biskupija.



Petar Kolarić, Skulptura sv. Antuna Padovanskog u Hrvatskoj Kostajnici



Petar Kolarić, Skulptura bl. Alojzija Stepinca u župi Glamoč



*Petar Kolarić, Skulptura
Branitelj postavljena u Sigetecu
Ludbreškom, župa Ludbreg.*



*Petar Kolarić, Skulpture Ivana Pavla II. i bl.
Alojzija Stepinca u Vrbovi.*



Petar Kolarić, Raspelo u Tomislavgradu



*Bl. Alojzije Stepinac ispred kapele u
Šemnici, župa Mihovljan*

MILJENKO KRANJČEC REZBAR IZ HODOŠANA



Rođen je 18. veljače 1957. g. u Čakovcu. Djetinjstvo je proveo u Hodošanu gdje i sada živi. Kao dijete u njemu se budila sklonost prema crtanju i oblikovanju raznih predmeta i manjih skulptura od blata. Po struci je keramičar. Kao djetetu sa sela prirodno je da su prirodni materijali bili njegovo nadahnuće za stvaranje raznih predmeta. Tako se u njemu pobudila ljubav prema drvetu, koje je posebno zavolio.

Majka Ana mu je rodom iz Križevaca te je tamo često boravio kod bake i djeda. Križevci kao grad sa svojom bogatom i osebnom arhitekturom, ornamentikom, kućama i crkvama, kao i priče o starim majstorima, kojih gotovo više nema u tom gradu, budile su želju u Miljenku da se okuša u njihovom majstorstvu. Svoje prve radove počeo je raditi prije 30. g. Bili su

140



Sv. Marko Križevčanin, ulje na platnu, župna crkva u Biškupcu, pozlaćeni okvir, rad M. Kranjčeca



Bl. Alojzije Stepinac, ulje na platnu, župna crkva u Biškupcu, srebrni okvir, rad M. Kranjčeca



Miljenko Kranjčec, ambon za župnu crkvu u Kotoribi



Miljenko Kranjčec, polikromirani drveni oltar u župnoj crkvi Močila Močila

to sitni predmeti i suveniri. S vremenom ga je počeo zanimati stilski namještaj, reljefi i kipovi. Kad je dolazio u crkvu, bio je zadivljen bogatom unutrašnjošću crkava i bogatstvom inventara, smatrajući da je takav sklad nemoguće ponoviti. Ipak, u njemu se probudio crv stvaranja koji mu nije dao mira.

Njegov prvi sakralni rad bilo je raspelelo i kip sv. Florijana, koji je poklonio DVD-u Hodošan. Veliko ohrabrenje na njegovu novom putu kao i daljnje nadahnuće bio je križni put na kojem je radio dvije godine i o kojem su se pozitivno i pohvalno izrazili suvremeni i analitičari crkvene umjetnosti. Od tada uglavnom radi sakralna djela. Član je Likovnog udruženja »Donje Međimurje« (LUDM) u Prelogu i ZB-ART-a iz Lud-



Miljenko Kranjčec, polikromirani drveni svijećnjak u župnoj crkvi u Bartolovcu

brega, gdje redovito izlaže svoje radove. Do sada je imao više samostalnih izložaba u Čakovcu, Zagrebu, Križevcima, Ludbregu i Velenju u Sloveniji. Sudjelovao je na više kiparskih kolonija u Hrvatskoj i Mađarskoj. Često odlazi na razne priredbe i proštenja, kao npr. Porcijunkulovo u Čakovcu, Špancir-fest u Varaždin, Međimursko proštenje u Zagrebu, Koprivničke dani i u druga mjesta gdje demonstrira svoj drvorezbarski zanat.

Iako je po struci keramičar, M. Kranjčec stekao je ugled i po izradi stilskog namještaja i raznih drvenih ukrasnih predmeta za uređenje interijera, a posebno po izradi interijera za razne crkve.

Kao izvrstan poznavatelj tehnologije obrade drveta svoju je vještinu pretvorio u zavidan umjetnički izričaj.



Miljenko Kranjčec, drveni oltar u župnoj crkvi u Ivancu



Miljenko Kranjčec, oltar u župnoj crkvi u Kotoribi



Miljenko Kranjčec, polikromirani drveni oltar u Koprivničkom Ivancu

SAKRALNI OPUS MILJENKA KRANJČECA



Miljenko Kranjčec, svetište župne crkve u Valpovu



Miljenko Kranjčec, oltar i ambon u franjevačkoj crkvi u Virovitici

BELEC, župna crkva – oltar (menza)

BARTOLOVEC, župna crkva – oltar – ambon – svijećnjak – sedilija

KOTORIBA, župna crkva – oltar – ambon

SELNICA, župna crkva – oltar – ambon

VALPOVO, župna crkva – oltar – ambon – stalci za kipove

LUDBREG, župna crkva – oltar – ambon – sedilija – kip Isusa za glavni oltar

IVANEC, župna crkva – oltar

KOPRIVNIČKI IVANEC, župna crkva – oltar – ambon

ZAGREB, župna crkva u KB-u »Sestre milosrdnice« – oltar – ambon – stalci za kipove

LENDAVA, župna crkva – oltar – stalci za kipove

VIROVITICA, franjevačka crkva – oltar – ambon – svijećnjak

MOČILE, Koprivnica, župna crkva – oltar – ambon – klupe – ispovjedaonica – kip Marije s Djetetom

VETERNICA, kapela na dobru Varaždinske biskupije – svetohranište (tabernakul)

SRAČINEC, župna crkva – sedilija – kip bl. A. Stepinca – kip Majke Božje – kipovi Tri kralja – kipovi sv. Petra i Pavla – Ivan Krstitelj – sv. Andrija

LAZ, župna crkva – kipovi sv. Petra i Pavla, sv. Ivana Krstitelja i sv. Andrije

BELETINEC, župna crkva – oltar – reljef (60 × 40 cm) sv. Marko Križevčanin, uručen kao dar papi Ivanu Pavlu II., 1996. god. od delegacije Grada Križevaca.

U župi Bartolovečki Trnovec postavljen je monumentalni križni put, duborez u drvetu (84 × 64 cm) postavljen 2007. godine, o tom križnom putu najpovalnije su se izrazili dobri poznavatelji sakralne umjetnosti.





Miljenko Kranjčec, Križni put, Isus pada treći put pod križem. Reljef u drvu dimenzija 65x85 cm iz zbirke umjetnina J. Kolarića

ABSTRACT

This section considers contemporary Croatian naïve art in the work of three artists: Miljenko Kranjčec, a wood carver from Hodošan, Petar Kolarić, a sculptor from Ždala and Milan Juranić, parish priest and artist from Gorska Sela. The work of Milan Juranić is an intertwining of art and the priestly vocation, presented in a conversation between the artist and the editor of this periodical. Among other things Petar Kolarić showed works executed in a special technique of relief in concrete, which can be seen on many crosses, chapels, churches, and squares in Croatia. The work of Miljenko Kranjčec can be seen in his wood carving, of ambons, altars, ciboria and sculpture found in the architecture of many churches and chapels.

KRONOLOGIJA UREDA ZA KULTURNA DOBRA ZAGREBAČKE NADBISKUPIJE

SIJEČANJ

■ 16. I. 2007. U Gradskom uredu za planiranje prof. dr. J. Kolarić posjetio je inž. Ivicu Fanjeka i dogovorio dinamiku raspisivanja natječaja za urbanističko-arhitektonsko uređenje Kaptola.

■ 17. I. 2007. U Uredu za kulturna dobra prof. dr. J. Kolarić primio je inž. Jurkovića, koji radi na projektu kapele na Športsko-rekreacijskom centru Jarun, koja bi ujedno služila kao prostor za meditaciju za razne konfesionalne zajednice. Prof. dr. J. Kolarić preporučio mu je da kapela bude posvećena sv. Pavlu apostolu, koji je zapisao u poslanici svojem prijatelju i suradniku Timoteju sljedeće: »Plemenitu sam borbu izvojevao, trku završio, vjeru sačuvaao. Već mi je pripravljen vijenac pravednosti koji će mi u onaj Dan dati Gospodin, pravedni sudac, i ne samo meni nego i svima koji budu željeli njegov dolazak.« (2 Tim 4, 7-8). O podizanju slične kapele na prostoru Zračne luke Zagreb također je bilo govora.

■ 22. I. 2007. Prof. dr. J. Kolarić razgovarao je u Ministarstvu kultu-

re s ministrom Božom Biškupićem o mogućnosti sufinanciranja inventarizacije i prijenosa umjetnina iz Dijecezanskog muzeja, pohranjenih u stakleniku Nadbiskupskoga duhovnog stola na dvije nove lokacije: Podrum uz kulu Nebojan na Kaptolu 31 i Vlaška ulica 38 i Palmotićevo 3 (dvorište). Razgovaralo se je i o natječaju za arhitektonsko-urbanističko uređenje Kaptola. Za uređenje Spomen-područja Hrvatskoj majci u Velikoj Erpenji preporučio je razgovor s ministrom znanosti dr. Draganom Primorcem, jer je to u njegovoj mjerodavnosti. Što se tiče restauriranja oštećene knjige *Status animarum parochiae St. Georgii in Spinis*, preporučio je da se Ured izravno obrati direktoru Državnog arhiva dr. Stjepanom Čosiću, koji je tada ušao u ministarstvo s doministrom Jasenom Mesićem. Dogovoreno je da će troškove u iznosu do 50.000 kn za restauraciju snositi Ministarstvo kulture. Nakon toga prof. dr. J. Kolarić posjetio je na II. katu zgrade ministarstva gđu Ranku Wuerth-Saračević i dogovorio suradnju za inventarizaciju umjetnina iz Dijecezanskog muzeja



smještenih u stakleniku i na tavanu Nadbiskupske palače. Gđa Nada Kowalsky, soba do gđe W. Saračević, zamolila je prof. Kolarića da prihvati članstvo u Povjerenstvu za kulturu sestara benediktinki u Šibeniku. Ona naime radi već dulje vremena na tom projektu. Ponuda je prihvaćena.

■ 25. I. 2007. Novinaru Vjesnika T. Marinoviću prof. dr. J. Kolarić dao je intervju o natječaju za urbanističko-arhitektonsko uređenje Kaptola.

■ 28. I. 2007. Glas Koncila XLV, 4 (28. I. 2007.) 28. donosi u rubrici *Knjige osvrt* na knjigu Lojzo Buturac, *Stoljeće župe Svetog Križa u Sisku*, izd. Ogranak Matice Hrvatske u Petrinji (Petrinja, 2006.) Vidi J. Kolarić, Recenzija: *Stoljeće župe Svetog Križa u Sisku* (Petrinja, 2006.) 15 – 17.

VELJAČA

■ 9. II. 2007. U dvorani NDS-a u 12:15 sati inž. Nenad Fabijanić izložio je projekt gradnje crkve bl. Alojzija Stepinca u Trnjanskoj Savici u nazočnosti članova Nadbiskupijskog odbora za sakralnu umjetnost i župnika Dragutina Cerovečkog. Arhitekt N. Fabijanić ne odustaje od svojeg projekta i ne prihvaća predložene preinake. Time je, čini se, »slučaj Fabijanić« za Odbor završen!

■ 10. II. 2007. (Stepinčevo) Benediktinski samostan sv. Luce u Šibeniku izabrao je prof. dr. J. Kolarića za člana Savjeta za zaštitu, očuvanje i slavljenje benediktinske baštine. Predsjednica Savjeta je Nada P. Duić Kowalsky. Zahvalu svim članovima potpisala je opatica samostana s. Gabrijela Liović, OSB. Zapisniku je priložena dokumentacija o javnom natječaju za uređenje samostana.

■ 15. II. 2007. Novinaru Vjesnika Goranu Pandži prof. dr. J. Kolarić dao je intervju o sakralnoj umjetnosti, koji je objelodanjen u nedjeljnom broju Vjesnika.

■ 17. II. 2007. U Vjesniku Goran Pandža u rubrici *Vjesnikova tema* objelodanjuje članak *Crkva nije industrijska hala s križem*, u kojem govore mons. Đuro Hranić, đakovački pomoćni biskup i prof. dr. J. Kolarić. Donesene su i fotografije: J. Kolarić, *Naši arhitekti nisu teološki educirani*, Vjesnik, 17. i 18. II. 2007. (8-10).

■ 27. II. 2007. Prof. dr. J. Kolarić posjetio je župu sv. Mirka u Šestinama po želji župnika Ilije Žugaja, zbog uređenja svetišta. Veletrgovac Todorić pomaže crkvi i želi da se ona dovrši. Prof. dr. J. Kolarić preporučio je da se uputi dopis NDS-u sa sljedećim elementima: 1) pitanje uređenja svetišta; 2) uređenje električne rasvjete; 3) premještaj ceste (koja prolazi kraj ulaza u sakristiju) iza župnog dvora.

O ŽUJAK

■ 9. III. 2007. Sastanak u 12 sati u Uredu za kulturna dobra s ravnateljicom Gradskog zavoda za zaštitu spomenika kulture i prirode, Doris Kažimir i s Rankom Wuerth-Saračević iz Ministarstva kulture. Nakon toga uslijedio je odlazak s tajnicom Ureda u staklenik i u Vlašku 38 (prostor u podrumu kapele sv. Martina) zbog preseljenja umjetnina Dijecezanskog muzeja iz raznih skladišta u te prostore.

■ 13. III. 2007. U Gradskoj skupštini Zagreba u 14 sati posjet ing. Slavku Dakiću zajedno s ekonomom Nadbiskupije zagrebačke, Ivanom Hrenom, zbog projekta inž. Nenada Fabijanića za župnu crkvu bl. Alojzija Stepinca u Trnjanskoj Savici. G. Slavko Dakić je obećao razgovarati s N. Fabijanićem i pokušati utjecati na njegova »tvrda« stajališta.

■ 16. III. 2007. Članovi Nadbiskupijskog odbora za sakralnu umjetnost u organizaciji Ureda za kulturna dobra posjetili su Sevsvarska Sela i župnika Vladimira Hrena, gdje su s arhitektom Ivanom Antolićem razgledali prostor svetišta, koje je potrebno likovno urediti. Nakon toga uslijedio je posjet župi sv. Luke u Travnom, gdje se gradi župna crkva. Župnik Josip Horvat najavio je posvetu crkve za 16. IX. 2007. Predložena su rješenja uređenja svetišta, smještaja orgulja i oblik popločenja. U župi Krašić delegaciju je primio

župnik Dragutin Kučan, a članovi su razgledali skicu projekta, koji predviđa gradnju novoga župnog dvora, uz zadržavanje starog *farofa*, kao spomen-doma bl. A. Stepinca, te izgradnje kalvarije na putu kojim je običavao hodati Alojzije Stepinac tijekom svojeg zatočeništva u Krašiću. U župi Rakov Potok sa župnikom Stjepanom Drugčevićem članovi Odbora razgledali su stari župni dvor i odobrili njegovu adaptaciju i proširenje.

■ 20. III. 2007. U prostorima Hrvatske biskupske konferencije, Kaptol 22, u 18 sati održana je sjednica Mješovite komisije HBK-a i Vlade Republike Hrvatske. Antun Škvorčević, požeški biskup, Ivan Milovan, porečko-pulski biskup, Stjepan Večković, kancelar NDS-a, Lino Zohil, Enco Rodinis, ravnatelj Financijskog ureda HBK-a, Vjekoslav Huzjak, tajnik HBK-a i prof. dr. J. Kolarić. Analizirano je dosadašnje djelovanje Komisije. Prof. dr. J. Kolarić, predsjedatelj Mješovite komisije za kulturu izvijestio je o predmetu povrata oduzetih matičnih knjiga.

■ 23. III. 2007. Nakon Konzistorija u 11 sati sastanak u Uredu za kulturna dobra s Nevenom Bradićem iz Ministarstva kulture, koji je uručio plan djelovanja Ministarstva kulture za 2007. godinu. Tom je zgodom dogovoren očevid u župama: Hrašćina, Pokupsko i Dapci.

■ 28. III. 2007. Prof. dr. J. Kolarić odlazi sa studentima KBF-a (11 osoba) u Lepoglavu u KPD Lepoglava, gdje posjećuje ravnatelja



G. Loparića i dušobrižnika Marka Šmuca, koji su omogućili, uz dopuštenje Ministarstva pravosuđa, istraživanje u zatvorskom arhivu teme *Svećenici zatvorenici u KPD Lepoglava 1945.-1991.* Dogovoren je način i dinamika rada te istraživanja. U dominikanskom samostanu u Kontakovoj ulici u Zagrebu (20 sati) predstavljena je spomenica *Sto godina nije samo prošlost. Zbornik proslave 100. obljetnice Kongregacije sestara dominikanki sv. Anđela čuvara.* Zbornik su priredili Frano Prcela i Dolores Matić, a nakladnik je Glas Koncila. Knjigu su predstavili: Ivan Mateljan, provincijal, dr. Jure Krišto, prof. dr. J. Kolarić, mons. Vlado Košić i Katarina Maglica.

▣ 29. III. 2007. Umjetnine Dijecezanskog muzeja većinom su preseljene iz staklenika u Vlašku 38 / Palmotićeve 3, zahvaljujući djelatnicima Ministarstva kulture i tajnici Ureda za kulturna dobra.

TRAVANJ

▣ 5. IV. 2007. U emisiji Radio Zagreba, Prvog programa, *Znanja i spoznaje Ante Bekića od 5 do 6,45 sati* prof. dr. J. Kolarić sudjelovao je uživo na temu *Suosjećanje s patnjama patnika, siromašnih, bolesnih, prezrenih, napuštenih, izbjeglica i prognanika... Ima li naše društvo smisao za patnju?* U emisiji je sudjelovala i psihijatrica dr. Petra Brečić. Voditelj emisije A.

Bekiću prof. dr. J. Kolarić darovao je svoju knjigu *Ekumenska trilogija* (Zagreb, 2005) i *Međimurje moje* (Čakovec, 2006.)

▣ 12. IV. 2007. U Čakovcu u dvorani Scheier započeo je u 9 sati znanstveni simpozij *Međimurje u Drugom svjetskom ratu*, na kojem je dr. J. Kolarić održao predavanje *Međimurje u župnim kronikama za vrijeme mađarske okupacije (1941-1945.)* i *Mađarska okupacija Međimurja u »Katoličkom listu« (1941.-1945.)*. Nakon predavanja slijedila je vrlo zanimljiva rasprava. Nakon predavanja posjetio je franjevence u samostanu u Čakovcu, zajedno s Ljubom Kuntarićem.

▣ 14. IV. 2007. Nazvao je Stjepan Leskarac, akademski slikar iz Buffalo, NY (SAD) i molio potvrdu da je on naslikao vitraje u kapelici u zgradi Apostolske nuncijature u Zagrebu, koje je izveo Siniša Bačić zajedno s Brankom Čalovićem u Ateljeu »Stab«, Nova Ves 5 a, Zagreb. Daljnji kontakt s umjetnikom prepušten je tajnici Ureda za kulturna dobra.

▣ 17. IV. 2007. *Međimurske novine* (Čakovec) XII., 606 (utorak, 17. travnja 2007) donose na naslovnici fotografiju dr. Jurja Kolarića s natpisom *Mura mora u hrvatsku himnu*, a na str. 9 donose fotografije s održanog skupa *Međimurje u Drugom svjetskom ratu* i na cijeloj stranici sadržaje izlaganja. Novine *Međimurje* (Čakovec) u

rubrici *Kultura, prosvjeta* donose fotografiju dr. Jurja Kolarića i članak *Povijesni skup. Veliki interes za razdoblje 2. svjetskog rata* (vidi *Međimurje* L VI (2.712) (17. travnja 2007.) 44).

Povijesno društvo Međimurske županije objelodanilo je zbornik radova sa skupa u Čakovcu pod naslovom *Međimurje u II. svjetskom ratu* (Čakovec, 2007.) na 532 stranice. U zborniku su otisnute dvije studije: J. KOLARIĆ, *Međimurje u župnim kronikama tijekom mađarske okupacije (1941.-1945.)* 23 - 100; J. KOLARIĆ, *Mađarska okupacija Međimurja u »Katoličkom listu« (1941.-1945.)* 323 - 334.

■ 18. IV. 2007. Uskrсни broj Glasa Koncila, XLVI, 14 (1711) (Uskrs 2007.) 31 donosi članak J. Kolarića *Detalj iz povijesti Međimurja u Drugom svjetskom ratu. Otac biskupa Mrzljaka pritvoren u Međimurju*. Članak je objelodanjen u povodu održavanja simpozija Povijesnog društva Međimurske županije *Međimurje u Drugom svjetskom ratu* u Čakovcu od 12. do 13. travnja 2007. (Izvjeshće o tom simpoziju vidi u Glas Koncila XLVI, 16 (1713) (22. travnja 2007) 25, pod naslovom *Svećenstvo je očuvalo hrvatski identitet Međimurja*, novinarka Jasminke Bakoš-Kocijan).

U Apostolskoj nuncijaturi primanje nuncija Francisco-Javiera Lozana prigodom obilježavanja 2.

obljetnice pontifikata pape Benedikta XVI. Primanju je bio nazočan predstojnik Ureda za kulturna dobra J. Kolarić.

■ 20. IV. 2007. Novinarki tjednika Globus Tei Kvarantan J. Kolarić dao je intervju o Zboru prebendara prvostolne crkve zagrebačke, a fotografije je izradio Roberto Orlić. Povod je bio izgradnja objekta *Prebendarski vrtovi* u Tkalčićevoj ulici.

■ 21. IV. 2007. Velika svečanost u Predsjedničkim dvorima na Pantovčaku u 9 sati u povodu dodjele odlikovanja prof. dr. Jurju Kolariću predsjednika Republike Hrvatske Stipe Mesića Redom Danice hrvatske s likom Katarine Zrinske za osobit doprinos promicanju moralnih društvenih vrijednosti, a mediji navode da je odlikovanje uručeno »teološkom stručnjaku za interkonfesionalne odnose i ekumenizam«. (Vidi Večernji list, 48 (15 596) (nedjelja 22. IV. 2007), 2.) Svečanosti su bili nazočni: Mijo Gabrić, dekan Zbora prebendara, o. Tonči Trstenjak, dr. Antun Mikec, mo. Ljubo Kuntarić, dr. Danijel Režek i Dušan Knezić, tajnik Zavičajnog društva Međimurje. Povelja odlikovanja potpisana je 18. IV. 2007. Domjenku u kuriji sv. Magdalene popodne bili su nazočni: mo. Ljubo Kuntarić, prof. Gordan Crnković, župnik iz Voloskog Josip Šimac te o. Matija Koren, franjevac s Kaptola. Hrvat-



ski radio, Prvi program, u udarnim je vijestima u 12, 15, 17 i 19 sati prenio i komentirao vijest o dodjeli odlikovanja.

SVIBANJ

▣ 4. V. 2007. Gđa Jelena Brajša, bivša voditeljica zagrebačkog karitasa, oslobođena je optužbi kojima se već godinu dana bavi hrvatska javnost.

▣ 11. V. 2007. Novinar Pupačić s HTV-a snimao je u Uredu za kulturna dobra, Kaptol 31, emisiju s intervjuom dr. J. Kolarića o sakralnoj umjetnosti. U župnoj crkvi sv. Triju kraljeva u Velikoj Erpenji sastanak sa župnikom Ivanom Režekom, gđom Božicom Marić iz Ministarstva kulture i majstorom zidarom Ivanom Šlogarom o nastavku radova na obnovi crkve i Spomen-područja Hrvatskoj majci i župnog dvora. Kao inicijator i začetnik Spomen-područja Hrvatskoj majci prof. dr. J. Kolarić obećao je u ime Ureda za kulturna dobra svesrdnu pomoć u realizaciji projekta.

▣ 16. V. 2007. Sastanak s televizijskim redateljem Miroslavom Mikuljanom zbog prezentacije njegova filma *Crkve u plamenu* o razaranjima crkava u Hrvatskoj iz 1993. godine. Zamolio je prof. dr. J. Kolarića da ga komentira prigodom predstavljanja u Nacionalnoj i sveučilišnoj knjižnici, koja će se

održati 31. V. 2007. Dogovoren je scenarij prezentacije filma.

▣ 24. V. 2007. Dekan Zbora prebendara Mijo Gabrić, dr. Zvonimir Kurečić i dr. Juraj Kolarić posjetili su Ljevaonicu ALU u Ilici, vlasnika Željka Mačesića Mačka, zbog skulpture *Božji ugodnici zaštitnici Zbora prebendara* autora akademskoga kipara Bernarda Pešorde. Izraženo je zadovoljstvo zbog kvalitetne izvedbe skulpture, koja će biti postavljena u kapeli sv. Dizme.

▣ 25. V. 2007. U Gradskom uredu za planiranje sastanak s inženjermom Ivicom Fanjekom, predsjednikom Društva arhitekata Hrvatske i Društva arhitekata Zagreba o raspisivanju natječaja za urbanističko-arhitektonsko uređenje Kaptola. Odlučeno je sljedeće: 1) natječaj će biti raspisan za hrvatsko jezično područje, a objavit će se i u glasilima dijaspore; 2) u žiri će se uključiti dvije osobe iz inozemstva da bi na taj način natječaj postao međunarodni; 3) natječaj je potrebno odmah raspisati da se ne bi izgubilo dragocjeno vrijeme, koje je dosad već ionako izgubljeno zbog oklijevanja da se raspiše natječaj.

▣ 31. V. 2007. U tjedniku *Metropola* (4, četvrtak 31. 5. 2007.) objelodanjem je intervju novinara Bruna Sušnja s dr. Jurjem Kolarićem pod naslovom *Nepokorivi Zagreb*. Novine su donijele i dvije fotografije J. Kolarića.

U dvorani Sveučilišne i nacionalne knjižnice predstavljen je film *Crkve u plamenu*. Komentirajući film dr. J. Kolarić podijelio je separate *Razoreni i teško oštećeni crkveni objekti Zagrebačke nadbiskupije u srpskoj agresiji na Hrvatsku 1991.-1995.* Studija je objavljena u Crkvenim kulturnim dobrima. *Analecta*, 3 (2005) 65 – 85.

LIPANJ

■ 9. VI. 2007. Izlet autobusom profesora i djelatnika KBF-a (31 osoba) u Međimurje na razgledavanje kulturne baštine. U Prelogu župnik je priredio bogat doručak. Preko Draškovca (razgledavanje crkve) i Donjeg Hrašćana (razgledavanje Zavičajnog muzeja Međimurje na *Bohnecovu gruntu*) i domjenka u dvorištu obitelji Lenarda Kolarić, odlazak preko Domašince, Dekanovca, Podturna i Murskog Središća u Sveti Martin na Muri, u restoran obitelji Goričanec, gdje je bio objed međimurski uz sudjelovanje domaćih tamburaša. Dolazak u dvorac Vučetinec, gdje je vlasnik dvorca Jurica Levačić počastio goste vinom i pjenušcem.

■ 11. VI. 2007. Na 1. program HTV-a prof. dr. J. Kolarić uživo je sudjelovao u emisiji voditelja Nene Kužine *Riječ i život*, zajedno s kiparom Stipom Sikiricom o sakralnoj umjetnosti.

■ 20. VI. 2007. Sjednica Nadbiskupijskog odbora za sakralnu

umjetnost o prihvaćanju šest idejnih projekata crkve Svetoga Križa u Dugom Selu. U konkurenciji su ostala tri projekta.

SRPANJ

■ 9. VII. 2007. U kuriji Kaptol 18, gdje je boravio biskup Josip Mrzljak, a sada je opcijom prešla na uživanje dr. Jurja Batelje, zajedno s tajnicom Ureda za kulturna dobra Valerijom Macan popisani su eksponati Malinove zbirke, pohranjeni na tavanu kurije. Dogovoreno je čišćenje tavana, koje je obavila 10. VII. 2007. čistačica NDS-a Đurđica Soldić i njezin suprug Pavao.

■ 12. VII. 2007. U Uredu za kulturna dobra u NDS-u sastanak Nadbiskupijskog odbora za sakralnu umjetnost. Odlučeno je da se od šest prispjelih radova na natječaj za župnu crkvu Uzvišenja Svetoga Križa u Dugom Selu prihvate tri rada: 1) Miroslav Gaži, 2) Damir Foretić, 3) Branko Siladin. Rezultat će se dostaviti NDS-u na odlučivanje. Nakon sjednice Zbora prebendara određena je boja zidova u kapeli sv. Dizme.

■ 13. VII. 2007. Na tavanu kurije Kaptol 18 sortiranje predmeta iz Malinove zbirke.

KOLOVOZ

■ 2. VIII. 2007. Izišao je iz tiska godišnjak Crkvena kulturna dobra.



Analecta, broj 6 (2006). Jedan primjerak prof. dr. J. Kolarić potpisao je za kardinala Josipa Bozanića i s popratnim pismom uručio vlč. Ivanu Hrenu, koji odlazi u Mali Lošinj, gdje se u Domu sv. Martina odmara nadbiskup.

■ 11. VIII. 2007. U župi Pokupsko u 10 sati sastanak sa župnikom i ekonomskim vijećem te predstavnicima Ministarstva kulture (T. Petrinc, N. Bradić) i Ureda za kulturna dobra (dr. J. Kolarić) o završetku radova na obnovi župne crkve. Župnik Stjepan Račić lijepo je i primjereno dočekaio delegaciju.

■ 12. VIII. 2007. U župi Hrašćina sastanak članova Ministarstva kulture RH (Neven Bradić, gđa Antonija Prebeg) s J. Kolarićem, Valerijom Macan, tajnicom Ureda za kulturna dobra, i župnikom Stjepanom Barićem o realizaciji programa obnove župne crkve u Hrašćini, kapele u Hrašćini i kapele sv. Benedikta u Kraljevcu.

Bijeg u Egipat Svete Obitelji samouka kipara Petra Kolarića iz Ždala dopremljen je i postavljen u Donji Hrašćan, uz kapelu Svete Obitelji. To je dar stanovnicima D. Hrašćana dr. Jurja Kolarića. O tome vidi *Međimurske novine* XII, 635 (Čakovec, utorak 6. studenoga 2007.) 10, s fotografijom predsjednika VMO-a Donjeg Hrašćana Božidara Kolarića. U navedenom članku donesena je i fotografija skulpture *Bijeg Svete Obitelji u Egipat* i čla-

nak *Projekti za uređenje Glavne ulice*, str. 11, u kojem se spominju radovi na uvođenju kanalizacije u D. Hrašćanu.

RUJAN

■ 2. IX. 2007. Glas Koncila donosi članak Nedjeljka Pintarića *Dom sv. Martina u Malom Lošinjju*: GK XLVI, 35 (1732) (2. rujna 2007.) 20.-21. Pri kraju članka se spominje dr. J. Kolarić za svojeg boravka u M. Lošinjju ispjevao prigodnu pjesmu o Domu sv. Martina, koju je uglazbio skladatelj Ljubo Kuntarić.

■ 9. IX. 2007. Mjesečni list *Zvona* čakovečkih župa XIII, 9 (rujan 2007) 35, donosi članak po naslovom *Knjiga pisana s dušom* o predstavljanju knjige J. KOLARIĆ, *Međimurje moje* (Čakovec, 2006.), u povodu 40. obljetnice misništva autora predstavljene u nedjelju 12. XI. 2006. sa slikama s proslave.

■ 13. IX. 2007. U Pobjeniku, filijali župe Čazma i Vrtlinska, kojom upravlja vlč. Mladen Sinković, posjet kapeli sv. Petra, kojoj je potrebna temeljita obnova. Kapela se nalazi u središtu »partizanskoga« kraja.

■ 24. IX. 2007. Tajnik Društva za povjesnicu Zagrebačke nadbiskupije »Tkalčić«, dr. Stjepan Razum uručio je dr. Kolariću četiri toma knjige dr. Stjepana Kožula *Svećeniци Bjelovarskog kraja*: I. *Bjelovarski dekanat*; II. *Cirkvenički dekanat*;

III. Čazmanski dekanat; IV. Garešnički dekanat. Za I. dio napisao je J. Kolarić *Ocjenu rukopisa*.

LISTOPAD

▣ 30. X. 2007. *Blagovijest*, list beogradske nadbiskupije, 9 (septembar/rujan 2007) 20-21 i 10 (oktobar/listopad 2007) 14-15 donio je osvrt na knjigu J. KOLARIĆ, *Ekumenska trilogija* (Zagreb, 2005.) iz pera srpskog teologa laika i duhovnog pisca Marka P. Durića, *Ekumenska trilogija*, s puno pohvala. U br. 10 (2007), str. 14, autor donosi i fotografiju Jurja Kolarića.

▣ 1. X. 2007. Svečano otvaranje obnovljene zgrade Nadbiskupskoga bogoslovnog sjemeništa u Zagrebu sa svečanom službom Božjom u katedrali J. Bozanića u koncelebraciji s đakovačkim i srijemskim biskupom Marinom Srakićem i varaždinskim biskupom Josipom Mrzljakom. U novoj dvorani »Vijenac« svečana akademija na kojoj je saslušano predavanje J. Kolarića *Značenje Sjemeništa u povijesti Zagrebačke nadbiskupije i hrvatskoga naroda*. Studija je objavljena u Službenom vjesniku Zagrebačke nadbiskupije, 3-4 (2007), 199 – 226. Otvaranju obnovljene Bogoslovije bilo je nazočno preko 400 svećenika.

▣ 2. X. 2007. Otvorena izložba *Čudesni svijet anđela* u Etnografskom muzeju u Zagrebu, a u suradnji s Muzejom za umjetnost

i obrt u Zagrebu. Autor izložbe je kustos g. Josip Barlek. Izložba je ostala otvorena do 30. travnja 2008. Dijecezanski muzej sudjelovao je posudbom 19 kipova u postavu izložbe. Objelodanjen je i dojmljiv katalog izložbe s tekstovima stručnjaka.

▣ 3. X. 2007. U NDS-u sastanak s gđom Antonijom Prebeg iz Ministarstva kulture (mjerodavna za Hrv. zagorje), s Ivanom Hrenom i župnikom iz Hrašćine Stjepanom Barićem zbog natječaja za obnovu kapele u Hrašćini sredstvima Ministarstva kulture.

▣ 12. X. 2007. U Prelogu, nakon mise u župnoj crkvi (18 sati) uz asistenciju osam svećenika, u Pastoralnom centru bl. Alojzija Stepinca prof. dr. J. Kolarić otvorio izložbu kipara i slikara Žige Popijača Bednjanskoga iz zbirke vlasnika dr. Matije Berljaka i govorio o njegovu sakralnom opusu kao o »likovnom čudu« Izidora Žige Popijača.

▣ 23. X. 2007. Otvorena izložba *Stotinu kamenčića izgubljenog raja. Romanička skulptura u muzejima i zbirkama između Save i Drave*, Arheološki muzej u Zagrebu (23. listopada 2007. – 23. prosinca 2007.). Autor izložbe je Vladimir P. Goss, redovni profesor na Odsjeku za povijest umjetnosti riječkoga Filozofskog fakulteta, koji je sa svojim suradnicima na projektu *Romanika u međurječju Save i Drave i europska kultura* Tihanom Puc i Vjekosla-



vom Jukićem, tijekom dvije godine sakupljao građu za ovu izložbu. Izložba donosi kamene ulomke iz razdoblja od 800. do 1300. godine, a popraćena je izvrsnim dvojezičnim katalogom. Sveukupno je posudbom eksponata u izložbi sudjelovala 21-a institucija, kulturna ustanova i privatna zbirka iz cijele Hrvatske. Izložba je nakon zatvaranja u 2008. godini prenesena u Gradski muzej Bjelovar. Dijecezanski muzej Zagrebačke nadbiskupije na ovoj izložbi sudjelovao je s dva eksponata: kameni reljef svetog Pavla iz Zagrebačke katedrale (sakristije) (DM 329) i ulomak kapitela iz kapele svetog Stjepana Nadbiskupskog dvora u Zagrebu.

■ 26. X. 2007. Sastanak u Psihijatrijskoj bolnici Vrapče s ravnateljem dr. Vladom Jukićem i arhitektom Borisom Magašem zbog dovršenja kapele u bolničkom krugu. Kapela u starohrvatskom stilu ima predviđeni tzv. »prostor za interkonfesionalne susrete«. Prof. dr. J. Kolarić rekao je ravnatelju bolnice da najprije treba riješiti imovinsko-pravne odnose obzirom na kapelu, a onda će Nadbiskupski odbor za sakralnu umjetnost dati prijedlog za uređenje interijera kapele.

U dnevniku Vjesnik objelodanjen je članak o arhitektonsko-urbaniističkom rješenju Kaptola, u kojem se citira mišljenje dr. Jurja Kolarića o projektu.

■ 31. X. 2007. U kuriji sv. Magdalene snimanje TV filma *Osnivači*

crkvenih redova. Prof. dr. J. Kolarić govorio je o sv. Benediktu, sv. Bernardu iz Clairvauxa i sv. Franji Asiškom te o njihovu doprinosu europskoj kulturi i znanosti.

STUDENI

■ 7. XI. 2007. Razgovor s ministrom kulture Božom Biškupićem, koji se nalazi u Čakovcu na predizbornim skupovima, o postavljanju kipa bl. Alojzija Stepinca, rad akad. kipara Ante Jurkića, pred župnom crkvom u Prelogu do 18. XI. 2007. Zamolio je prof. dr. J. Kolarića da kontaktira Željka Mačešića – Mačka, vlasnika Ljevaonice ALU zbog odljeva kipa u bronci.

List Zavičajnog društva Međimurje u Zagrebu, *Pinklec*, donosi pod naslovom *Petnaest godina Društva u novoj hrvatskoj povijesti*, XV, 37 (studeni 2007.), 3, članak o utemeljenju Društva, s fotografijom drugog predsjednika prof. dr. Jurja Kolarića i s fotografijom Izvršnog odbora Društva.

■ 18. XI. 2007. Odlazak u Prelog sa Željkom Mačešićem. Pred župnom crkvom nalazila se okićena bista i postolje bl. Alojzija Stepinca. U župnom dvoru već se nalazio ministar kulture Božo Biškupić, kipar Anto Jurkić i predsjednik skupštine Međimurske županije Vladimir Ivković. Svetu misu predvodio je prof. dr. J. Kolarić uz asistenciju župnika Antuna Hoblaja. Nakon propovijedi posvećenog bl. A. Ste-

pincu i njegovoj zauzetosti i borbi za hrvatsko Međimurje crkvom se prolomio pljesak! Nakon mise u crkvi je govorio ministar kulture Božo Biškupić, a pred crkvom je dr. Kolarić blagoslovio kip.

Glas Koncila 47 (25. XI. 2007.), 32, iz pera novinara Silvija Benča donio je članak o toj svečanosti pod naslovom *Otkriveno poprje bl. Stepinca*, s fotografijom sudionika svečanosti u Prelogu.

■ 20. XI. 2007. Na OTV-u emitirana je emisija uživo voditelja Marka Jurića *Dvogled*, o temi *Papin primat, odnosi katolika i pravoslavnih u povodu dokumenta iz Ravene*. U emisiji su sudjelovali prof. dr. Juraj Kolarić i prof. dr. Slavko Goldstein s Filozofskog fakulteta.

■ 22. XI. 2007. U kuriji sv. Magdalene snimana je emisija voditeljice Antonije Hrvatine o templatima za Hrvatski radio, Prvi program.

■ 23. XI. 2007. Nakon sjednice Nadbiskupijskog odbora za sakralnu umjetnost zajedno s dr. Josipom Osličem, biskupskim vikarom za grad Zagreb, prof. dr. J. Kolarić posjetio je ravnatelja Opće bolnice »Sveti Duh«, dr. Mladena Bušića, zbog uređenja bolničke kapele. Dogovorena je posveta kapele uoči blagdana Bezgrešnog Začeca (7. XII. 2007.), od strane nadbiskupa J. Bozanića. U 18:00 sati Hrvatski radio, Prvi program, emitirao je emisiju *Trag vjere* o templatima, uz sudjelovanje J. Kolarića.

■ 3. XII. 2007. S biskupskim vikarom za Zagreb dr. Josipom Osličem prof. dr. J. Kolarić je ponovno posjetio Bolnicu »Sveti Duh« i ravnatelja dr. Bušića zbog uređenja kapele u bolnici. Kapelu je osmislila (interijer) inženjerka Višnjica Miletić, vrlo ukusno i liturgijski svrsishodno.

■ 5. XII. 2007. Posjet župi Dapci i župniku vlč. Darku Jurasu, s kojim je prof. dr. J. Kolarić dogovorio da će delegacija Ministarstva kulture na čelu s Nevenom Bradićem pregledati skladište fragmenata sakralnih predmeta u župnom dvoru i posjetiti crkvu te odlučiti kako će se svetište adaptirati prema liturgijskim standardima, koje će predložiti Ured za kulturna dobra. Nakon toga posjetili su u župi (Čazma) Vrtlinsku filijalu u Pobjeniku (kapela sv. Petra i Pavla), koja je u devastiranu stanu, jer se nalazi u povijesno uvjetovanu antikataličkom okružju. Dogovoreno je slijedeće: treba izvaditi gruntovni izvadak, opisati povijest kapele, napraviti projekt sanacije krovništva i izolacije tla (drenaža), inventarizirati ostatke inventara kapele i pristupiti etapnoj realizaciji obnove. Kroz kapelu vodio je mještanim g. Zlatko Turković, kod kojeg se nalazi ključ kapele.

■ 7. XII. 2007. Prof. dr. J. Kolarić u Prelogu je otvorio izložbu u Pastoralnom centru bl. A. Stepinca



Dani radosnog iščekivanja. Ususret Božiću, za koju je liturgijski vodič napisao dr. Alojzije Hobljaj. Matija Berljak i župnik skupili su 91 eksponat od 18 slikara, kipara i kolekcionara.

▣ 8. XII. 2007. Na blagdan Bezgrešnog Začeca Blažene Djevice Marije prof. dr. J. Kolarić posjetio je u Hodošanu samouka kipara rezbara Miljenka Kranjčeca i zamolio ga da sudjeluje u godišnjaku Crkvena kulturna dobra 5 (2007), u kojem će biti riječi o hrvatskoj sakralnoj naivi. Prihvatio je i obećao poslati fotografije svojih ostvarenja.

▣ 13. XII. 2007. U emisiji Ante Bekića (5:00 – 6:45 sati) *Znanja i spoznaje* prof. dr. J. Kolarić sudjelovao je uživo, zajedno s ravnateljem Bolnice Vrapče dr. Vladom Jukićem, na temu *Psovka u hrvatskom narodu*. U Etnografskom muzeju u Zagrebu dr. Kolarić održao je predavanje u sklopu izložbe *Čudesni svijet anđela, s temom Anđeli u kršćanskoj ikonografiji*.

▣ 20. XII. 2007. U Etnografskom muzeju snimanje za HTV-ovu emisiju *Čudesni svijet anđela*, u režiji Ljiljane Šimanović, radnog naziva *Nebeska vojska*, a u kojoj je sudjelovao dr. J. Kolarić.

▣ 21. XII. 2007. U studiju OTV-a, u režiji voditelja Marka Jurkića snimanje emisije *Božić 2007.* s Iva-

nom Barlekom, kustosom Etnografskog muzeja.

▣ 24. XII. 2007. Badnjak. Urednica kulturnog programa Zrinka Turalija snimala u kuriji dr. J. Kolarića izjavu o knjizi Dimitrija Popovića *Corpus mysticum* (Zagreb, 2007.). Sam umjetnik je to želio, jer zbog operacije grla on to nije mogao učiniti, a smatrao je potrebnim naglasiti da dr. Kolarić može kvalitetno interpretirati njegov religiozni opus.

▣ 25. XII. 2007. U glavnom Dnevniku HTV-a (19:30 sati) emitirana je izjava dr. Kolarića o djelu Dimitrija Popovića *Corpus Mysticum*. Na OTV-u u emisiji Marka Jurića *Dvogled* od 21:20 do 22:30 sati emitirana je emisija o Božiću, u kojoj je sudjelovao dr. J. Kolarić.

▣ 26. XII. 2007. (Stjepanje) U 12:00 sati u emisiji *Dogodilo se na današnji dan* emitirana je čestitka za Božić na kajkavskom dr. Kolarića i njegov opis Božićnih običaja u Međimurju. Ta snimka se vrtila u to vrijeme već gotovo 15 godina i postala je antologijska. Urednica Seida Obarčanin-Bukvić, koja i za svaki Uskrs donosi tumačenje Uskrsa dr. J. Kolarića, tvrdi da su to nezamjenjive i antologijske emisije, koje će se još dugo vremena vrtjeti na valovima Hrvatskog radija.

KULTURNA DOGAĐANJA 2007.

IZLOŽBE

SIJEČANJ

Izložba *Gospe u ružičnjaku* autorice Ljubice Dragojević-Buble otvorena je 25. siječnja 2007. u Galeriji Forum u Zagrebu. Autorica je predstavila 10 skulptura Majke Božje izrađenih u kombiniranoj tehnici od žica, kanava, papira, gipsa i boja. Ovom izložbom autorica je ujedno obilježila dvadesetu obljetnicu svoje prisutnosti u suvremenome hrvatskom kiparstvu. (Vidi: Glas Koncila od 4. veljače 2007., str. 27)

Jaslice Margarete Krstić u stalnom postavu Međunarodnoga betlehenskog muzeja u Jeruzalemu

Margareta Krstić, osim što se bavi i slikarstvom, izrađuje skul-

pture u keramici, a izuzetnu pažnju javnosti privlače njezine jaslice u keramici. Keramikom i slikarstvom bavi se od 1999. godine, a izlagala je na više kolektivnih i 16 samostalnih izložbi te na XXII. međunarodnoj izložbi jaslica u tradiciji i umjetnosti u Areni u Veroni 2005./2006. Zatim je 2006. g. pozvana na XXIII. izložbu jaslica u tradiciji i umjetnosti u Veroni (Italija) i na Međunarodnu izložbu jaslica u Lublinu (Poljska). Dvadeset i pet figura jaslica iz postava Verona 2005./2006. postavljeno je u stalni postav Međunarodnoga betlehenskog muzeja u Jeruzalemu (*Museo internazionale della nativita' di Betlemme*).

VELJAČA

U Eastlakeu (Cleveland, OH) u Muzeju hrvatske baštine (The Croatian Heritage Museum) otvorena je 3. veljače 2008. izložba kipara Josipa Turkalja te je otvorena za javnost do 31. ožujka 2007. Prvom izložbom nakon njegove smrti 2007. njegova obitelj prikazala je javnosti slike koje su u vlasništvu obitelji, među kojima su brojni radovi prvi put izloženi u javnosti. Osim radova kipara Turkalja izložen je i alat kojim je umjetnik stvarao svoja djela te ma-



nje skice njegovih modela, a neki izložci bili su prodajni. (*Zajedničar*, 23. siječnja 2008., str 11.)

OŽUJAK

Izložba akademskog slikara Anđelka Odaka. (Vidi Glas Koncila od 27. ožujka 2007.)

TRAVANJ

U Zagrebu je 23. travnja 2007. otvorena izložba pod nazivom *Konzervatorsko-restauratorski radovi na bočnom oltaru sv. Josipa i slikama Sveta Lucija i Svi Sveti iz župne crkve Presvetog Trojstva u Legradu* u Galeriji Akademije likovnih umjetnosti.

Povodom završetka restauratorskih radova na oltaru Majke Božje Loretske iz Plešivice 20. travnja 2007. otvorena je izložba u Gradskoj galeriji Jastrebarsko.

U Torontu, ON, hrvatsko-kanadski kipar, slikar i grafičar Ante Sardelić 22. travnja 2007. bio je u središtu javne pozornosti Toronta jer se je pojavio na središnjim stranicama najčitanijega kanadskog dnevnog lista Toronto Star. S više od 150 kolektivnih međunarodnih izložaba i bijenala, uz 71-u samostalnu izložbu u muzejima diljem svijeta te brojnim nagradama primljenim za svoj rad, o obljetnici župne crkve Naše Gospe

Kraljice Hrvata u Torontu 20. listopada 2007. blagoslovljen je kameni reljef oltara crkve, rad kipara Sardelića. Kameni reljef isklesan je u ljeti 2006. u rodnom Blatu na otoku Korčuli, u bijelom *seget* kamenu iz Trogira. Kako i sam ističe, reljef je isklesao u Domovini da bi simbolika ovog djela bila još jača, s obzirom da služi kao oltar u hrvatskoj župi u Torontu. Kameni reljef naručen je nakon njegova ostvarenja kamenog reljefa od osam i pol kvadratnih metara, isklesanog za svetište Blažene Marije od Propetog Isusa Petković u rodnom Blatu. (*Zajedničar*, 2. siječnja 2008, str. 13.)

LISTOPAD

Čudesni svijet anđela, izložba otvorena u Etnografskom muzeju u Zagrebu od 2. listopada 2007. do 30. travnja 2008.

Etnografski muzej postavio je izložbu posvećenu anđelima, koja je pobudila interes široke publike. Za vrijeme trajanja izložbe održano je nekoliko stručnih predavanja na tu temu. Predavanje *Anđeli u kršćanskoj ikonografiji* održao je prof. dr. Juraj Kolarić, predstojnik Ureda za kulturna dobra, a na HTV-u je sudjelovao u emisiji o temi anđela u hrvatskoj kršćanskoj ikonografiji. O izložbi, u kojoj sudjeluje svojim eksponatima i Dijecezanski muzej posudbom 20 skulptura, objelodanjen je i prigodni

katalog izložbe. O toj temi kustos Etnografskog muzeja prof. Barlek i prof. dr. Juraj Kolarić govorili su na OTV-u s urednikom Markom Jurkićem.

Stotinu kamenčića izgubljenog raja. Romanička skulptura u muzejima i zbirkama između Save i Drave, Arheološki muzej u Zagrebu (23. listopad 2007. do 23. prosinac 2007.)

Autor izložbe je Vladimir P. Goss, redovni profesor na Odsjeku za povijest umjetnosti riječkoga Filozofskog fakulteta, koji je sa svojim suradnicima na projektu *Romanika u međurječju Save i Drave i europska kultura* Tihanom Puc i Vjekoslavom Jukićem tijekom dvije godine sakupljao građu za ovu izložbu. Izložba donosi kamene ulomke iz razdoblja od 800. do 1300. godine, a popraćena je izvršnim dvojezičnim katalogom. Sveukupno je posudbom eksponata u izložbi sudjelovala 21-a institucija, kulturna ustanova i privatna zbirka iz cijele Hrvatske. Izložba je nakon zatvaranja u 2008. godini premještena u Gradski muzej Bjelovar.

Dijecezanski muzej Zagrebačke nadbiskupije na ovoj izložbi sudjelovao je s dva eksponata: kameni reljef svetog Pavla iz Zagrebačke katedrale (sakristije) (DM 329) i ulomak kapitela iz kapele svetog Stjepana Nadbiskupskog dvora u Zagrebu.

Izidor Žiga Popijač Bednjanski

U Muzeju i knjižnici *Croata Insulanus* župe sv. Jakova u Prelogu otvorena je 12. 10. 2007. izložba autora Izidora Žige Popijača Bednjanskoga. Ovo je već drugi put da autor izlaže svoje radove na ovom mjestu te ovog puta predstavlja dio kiparskih ostvarenja koja su u posjedu župe sv. Jakova u Prelogu. Izložene skulpture izrađene su uglavnom u glini i drvetu i obuhvaćaju gotovo čitav njegov stvaralački vijek. Dok je jedan dio motiva inspiriran njegovim djetinjstvom, seoskom svakodnevicom i prirodom, posebno mjesto zauzimaju djela inspirirana Biblijom, životima svetaca i velikana. Možemo izdvojiti mnogobrojne jaslice i križne puteve, gdje je među prvima križni put izrađen 1985. za crkvu sv. Lovre u Cirkovljanu te križni put u župnoj crkvi sv. Jelene u

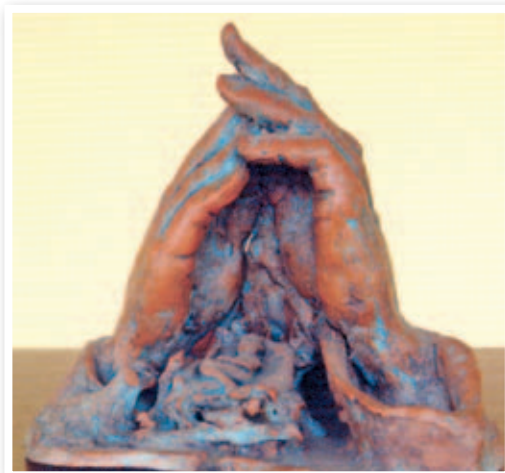

Popijač Izidor Žiga Bednjanski,
Božićna molitva, patinirana



Šenkovcu, koje je dr. Matija Berljak poklonio tim crkvama. Ovom prigodom izložena su djela koja je posebnom darovnicom autor poklonio Muzeju i knjižnici *Croata Insulanus*. Izložba je ostala otvorena do 27. listopada 2007.

PROSINAC

Izložba Dominikanci u Hrvatskoj, Galerija Klovićevi dvori, 20. 12. 2007. do 30. 03. 2008.

Kraj 2007. i početak 2008. godine obilježila je izložba postavljena u Klovićevim dvorima u Zagrebu, koja je na jedinstven način prikazala graditeljsko, slikarsko, kiparsko, rukopisno i brojna druga bogatstva dominikanaca u Hrvatskoj. Osim upečatljiva broja eksponata, među kojima se ističe 47 izloženih slika i 25 skulptura, izložba odiše prikazom izuzetnoga umjetničkog bogatstva, koje nas uklapa u europske kontekste umjetničkih previranja. Izuzetnu pozornost privlače djela poput slike Tiziana Vecellija *Sv. Marija Magdalena, sv. Vlaho, arkandeo Rafael s Tobijom i donatorom*, izrađena po narudžbi u 16. st, zatim *Navještenje* (1513. g.) i *Bogorodica s Djetetom, sv. Vlaho, sv. Pavao, sv. Toma Akvinski i sv. Augustin* (1502 – 1508) Nikole Božidarevića iz samostana u Dubrovniku, primjerci ručnog rada, kao što je humeral bl. Augustina Kažotića, izvezen zlatovezom i raznobojnom svilenom niti oko

1300. g. Ni graditeljstvo u dominikanaca nije ostalo zanemareno te su tako na izložbi predstavljene najznačajnije dominikanske građevine putem tlocrta i fotografija.

Izložba je postavljena povodom 800. obljetnice Reda propovjednika sv. Dominika i osmerostoljetne dominikanske nazočnosti na hrvatskim prostorima, a u hrvatskoj javnosti pobudila je veliki interes i posjećenost. (Vidi *Glas Koncila* od Uskrsa 2008, str. 22 – 3).

Izložba Dani radosnog iščekivanja i dara Božića

U dvorani bl. A. Stepinca Muzeja i knjižnice *Croata Insulanus* u župnome pastoralnom središtu u Prelogu otvorena je 7. 12. 2007. božićna izložba *Dani radosnog iščekivanja i dara Božića*. Uoči otvaranja održano je i misno slavlje



Matulec Ljubica, Božić, skulptura od hrastovog drveta



Ivičević Slobodan, Navještenje, ulje na staklu



Iveković Mladen, Melkior, Gašpar i Baltazar, skulpture od kamena

u župnoj crkvi sv. Jakova, koje je predvodio prof. dr. Juraj Kolarić. Izložena je 91-a umjetnina brojnih autora, kao što su Josip Botteri Dini, Slobodan Ivičević, Mladen Iveković, Kata Dolenc, Milan Juranić, Ladislav Kralj Međimurac, Frano Kršinić, Ivan Lacković Croatia, Ljubica Matulec, Anđelko Odak, Ante Orlić, Josip Poljan, Dimitrije Popović, Izidor Žiga Popijač Bednjanski, Juraj Škarpa i Miroslav Vuk te dvojica stranih autora, Jean-Marie Gouttin i Granfraco Rontani.

Izložba je ostala otvorena do svetkovine Bogojavljanja 2008. g. (Vidi *Glas Koncila* od 16. 12. 2007., str. 28.).



DOGAĐANJA

Obnovljen pavlinski samostan i crkva Blažene Djevice Marije Snježne u Kamenskome.

Završetak obnove pavlinskog samostana i crkve Blažene Djevice Marije Snježne u Kamenskome svečano je proslavljen prigodom svečanog obilježavanja završetka obnove, uz brojne visoke predstavnike državnih ureda i Crkve. Otvo- renju je bio nazočan i ministar kul- ture mr. sc. Božo Biškupić.

24. 4. 2007. Otvorena preuređena knjižnica grkokatoličke biskupije

U povodu Dana Grada Križe- vaca 24. travnja 2007. u biskupskoj rezidenciji u Križevcima otvorena je preuređena knjižnica grkoka- toličke biskupije u Križevcima, a ujedno je otvorena i izložba *In- kunabule i knjige 16. stoljeća* u knjižnici grkokatoličke biskupije u Križevcima. Prisutnima su se pri- godno obratili križevački vladika Slavomir Miklović, križevački gra- donačelnik Branko Hrg, vicepro- vincijalka sestara bazilijanki, koje brinu o knjižnici i o biskupskoj rezidenciji, s. Zinovija Kolić, vo- ditelj Metropolitanske knjižnice u Zagrebu vlč. Vladimir Magić te voditelj zbirke rijetkih knjiga i rukopisa u zagrebačkoj Gradskoj knjižnici prof. Željko Vegh. Ujed- no je tiskan i prigodni katalog koji predstavlja ukratko povijest Križe- vačke biskupije te njezine knjižnice,

tri inkunabule i oko 70 knjiga iz 16. stoljeća iz fundusa knjižnice. Knjižnica obuhvaća 9 858 svezaka, odnosno 10 667 djela, a nalazi se u prostorijama biskupskoga dvora još iz vremena biskupa Janka Šimra- ka, koji je i organizirao raspored knjižnice koji još i danas postoji. (Vidi *Glas Koncila* od 6. 5. 2007., str. 30.)

15. 8. 2007. Vijest o smrti ve- likoga hrvatskog kipara Josipa Turkalja

Početkom srpnja 2007. g. u Cleveland Heightsu preminuo je Hrvat Josip Turkalj (1934 – 2007). Od najranijeg djetinjstva rezbario je u drvu, a početak studi- ja u Umjetničkoj školi u Zagrebu nastavlja u Milanu, gdje studira i radi pod okriljem Ivana Meštro- vića. 1957. postaje asistent Ivana Meštrovića na Notre Dame Uni- versityju u South Bendu, Indiana, zatim dvije godine predaje umjet- nost na Catholic Universityju u Washingtonu. Od 1969. do 1990. pročelnik je Umjetničkog odje- ljenja na srednjoj katoličkoj školi Gilmour Academy u Gates Millsu, Ohio, a umjetnost predaje i na Notre Dame Collegeu of Ohio u South Euclidu.

Njegove kipove nalazimo ši- rom gradova SAD-a, Kanade, Ar- gentine, Italije i domovine mu Hr- vatske, kao što su kip Bezgrešnog

Začeca i kip Marije Kraljice Mira u istoimenim kapelicama u Washingtonu, zatim kip bl. Alojzija Stepinca u Hrvatskome narodnom domu »Kardinal Stepinac« u East Lakeu, Ohio.

Dana 7. 7. 2007. Josip Turkalj pokopan je na groblju All Souls u Chardonu, Ohio. (Vidi *Zajedničar*, od 15. 8. 2007., str. 16.)

18. 9. 2007. Otac Vatroslav Frkin odlikovan nagradom »Vicko Andrić« za 2006. g.

Otac Vatroslav Frkin, član Hrvatske franjevačke provincije sv. Ćirila i Metoda iz Zagreba dobitnik je godišnje nagrade Ministarstva kulture »Vicko Andrić« za 2006. godinu, koja se dodjeljuje za izvanredna postignuća u području zaštite kulturne baštine u Republici Hrvatskoj. Nagradu mu je osobno dodijelio mr. sc. Božo Biškupić 18. rujna 2007. g. u Hrvatskom državnom arhivu u Zagrebu.

Vatroslav Frkin rođen je 9. II. 1939. u selu Domaslovec kod Samobora, svećenik je od 1972. g., a već više od 30 godina bavi se sređivanjem arhiva i knjižnica te pripremanjem znanstvenih skupova. (Vidi *Glas Koncila* od 30. 9. 2007., str. 40.)

18. 11. 2007. Preminuo Ante Starčević, kipar, slikar i grafičar

Dana 2. 11. 2007. iznenada je preminuo veliki hrvatski kipar, slikar i grafičar Ante Starčević

(1933 – 2007). Jedan od rijetkih umjetnika koji se u potpunosti posvetio sakralnom stvaralaštvu te se unutar njegova sakralnog opusa i nalaze najveća njegova djela, kao što je brončana skulptura bl. Ozane Kotorske u dubrovačkome dominikanskom samostanu, reljef bl. Augustina Kažotića u Trogiru, skulptura *Pokrštenje Hrvata* u Kočerinu kod Širokog Brijega, biste priora Berislavića u zagrebačkoj katedrali, lik sv. Josipa u crkvi sv. Josipa u Karlovcu, lik bl. Ivana Merza u Domusu Croata u Rimu i brojni drugi.

Ante Starčević pokopan je 6. 11. 2007. na zagrebačkom groblju Mirogoj. (Vidi *Glas Koncila* od 18. 11. 2007., str. 33.)

27. 11. 2007. Dobrotvorna aukcija slika Obnovimo zajedno zavjetno svetište sv. Antuna Padovanskoga u Zagrebu

Samostan Svetoga Duha franjevac konventualaca i Sakralna galerija hrvatskih umjetnika »Laudato« organizirali su 27. 11. 2007. dobrotvornu aukciju pod nazivom *Obnovimo zajedno zavjetno svetište sv. Antuna Padovanskoga u Zagrebu*. Pritom su ponuđena djela nastala radom likovne kolonije sakralne tematike koja se je održala u Mađarevu 16. i 17. lipnja 2007., a u organizaciji Nacionalnog centra Vojske Bezgrješne i pod pokroviteljstvom galerije »Laudato«. Ponuđene su slike autora



Alme Orlić, Ane Guberine, Andree Fišić, Ante Mamuša, Branimira Dorotića, Danice Klopotan, Josipa Ferenčaka, Ivana Katića, Ivana Kosmačina, Ivica Vlašića i brojnih drugih. Aukcijom je sakupljeno 215.000 kuna. (Vidi *Glas Koncila* od 16. 12. 2007., str. 42.)

28. 11. 2007. Održana sjednica splitskoga Metropolitanskog kaptola na temu kulturnih dobara

U Nadbiskupskom ordinarijatu u Splitu održana je 28. studenoga 2007. sjednica splitskoga Metropolitanskog kaptola, na kojoj je sudjelovao splitsko-makarski nadbiskup i metropolit Marin Barišić, a tema sastanka bila su kulturna dobra splitskoga Kaptola, Kaptolska riznica i osnivanje Muzeja sakralne umjetnosti Splitsko-makarske nadbiskupije. Raspravljalo se o uređenju splitske katedrale i Kaptolske riznice te o planovima uređenja Muzeja sakralne umjetnosti Splitsko-makarske nadbiskupije. Pritom je odlučeno da će Kaptol svoja kulturna dobra pohranje-

na u Riznici i u drugim crkvenim prostorima dati za stalne eksponate Muzeja sakralne umjetnosti u nastajanju. (Vidi *Glas Koncila* od 17. prosinca 2006., str. 11)

6. 12. 2007. Obnovljene orgulje u župnoj crkvi u Krapini

Na blagdan sv. Nikole biskupa u Krapini je 6. 12. 2007. održana je svečanost blagoslova i kolaudiranja župnih orgulja povodom završetka restauratorskih radova. Nakon svečane večernje mise orgulje je blagoslovio o. Sebastijan Goleni, nakon čega su blagoslovljene orgulje, a Višeslav Jaklin izveo je na orguljama nekoliko prigodnih skladbi. U umjetničkom dijelu programa nastupila je i krapinska pjevačka skupina »Viline«. Krapinske orgulje izrađene su 1903. godine i djelo su tvrtke »Heferer« (Opus 183), a nalaze se u neogotičkoj župnoj crkvi, koja je na putu k cjelovitoj obnovi i uređenju župne crkve i njezina okoliša. (Vidi *Glas Koncila* od 16. 12. 2007., str. 28.)



Obnovljene orgulje u župnoj crkvi sv. Nikole u Krapini

SIMPOZIJI I PREDAVANJA

12. – 13. 4. 2007. Međimurje u II. svjetskom ratu

Povijesno društvo Međimurske županije organiziralo je simpozij pod nazivom *Međimurje u II. svjetskom ratu* 12. i 13. travnja 2007. Na simpoziju je o temama »Međimurje u župnim kronikama za vrijeme mađarske okupacije« i »Mađarska okupacija Međimurja u 'Katoličkom listu' (od 1941. – 1945.) govorio prof. dr. Juraj Kolarić, predstojnik Ureda za kulturna dobra. (Vidi *Glas Koncila* od 22. IV. 2007., str. 25.)



dr. Ivan Jurišić, znanstveni skup Međimurje u II. svjetskom ratu



Rasprava, znanstveni skup Međimurje u II. svjetskom ratu

18. 4. 2007. Hrvatski skladatelji 20. stoljeća pod velom tišine svih jugoslavenskih režima

Hrvatski skladatelji 20. stoljeća pod velom tišine svih jugoslavenskih režima naziv je predavanja mo.

Josipa degl'Ivellija koje je održao 18. IV. 2007. u Viteškoj dvorani Družbe »Braća hrvatskog zmaja«, u Kuli nad Kamenitim vratima u Zagrebu. Izlagač je predavanjem upoznao prisutne sa životom i



glazbenim djelovanjem autora poput Krste Odaka (1888 - 1965), Albe Vidakovića (1914 - 1964), o. Kamila Kolbea (1887 - 1965), glazbenika iz obitelji Stahuljak – Vladimira (1876 – 1960), Mladena (1914 – 1996) i Juraja (1901 – 1975), Bonaventure Dude (1924), Franje Dugana (1874 – 1984) i Emila Cossetta (1918 – 2006). (Vidi *Glas Koncila* od 29. IV. 2007., str. 34.)

17. 5. 2007. Prvi skup konzervatora restauratora i preparatora tekstila Hrvatske

U Muzeju Mimara održan je 17. 5. 2007. Prvi skup konzervatora restauratora i preparatora tekstila Hrvatske, u organizaciji Hrvatskoga restauratorskog zavoda u Zagrebu. Dugogodišnja djelatnost očuvanja i konzerviranja povijesnog i liturgijskog tekstila potaknula je potrebu za okupljanjem stručnjaka i suradnika s područja tekstilnih djelatnosti radi upoznavanja aktualnih projekata, prezentacije, izmjene iskustava te predlaganja pozitivnih primjera za razvoj i usavršavanje svih djelatnosti vezanih oko čuvanja i konzervacije tekstila. Brojni izlagači predstavili su svoj rad, tehnike rada, postignuća i nova saznanja u struci. U ime Zagrebačke nadbiskupije sudjelovala je s. Lina Slavica Plukavec, voditeljica Riznice zagrebačke katedrale.

14. 6. 2007. Teorija i praksa sakralne umjetnosti Marijana Gajšaka, SJ (1944. – 1993.)

U organizaciji Hrvatskoga povijesnog instituta u Beču, Ured u Zagrebu, održan je 14. lipnja 2007. na Filozofskom fakultetu Družbe Isusove u Zagrebu simpozij pod nazivom *Teorija i praksa sakralne umjetnosti Marijana Gajšaka SJ (1944. – 1993.)* Predavanja su približila javnosti teološku misao i njezino pretakanje u umjetnost u djelu Marijana Gajšaka. Simpozij je popraćen prigodnom izložbom djela isusovca Marijana Gajšaka, a predavači su svojim predavanjima potaknuli dublju analizu njegova doprinosa sakralnoj umjetnosti te studiju njegova života i misli.

25. – 28. 10. 2007. I centri culturali cattolici del Mediterraneo

U Dubrovniku je od 25. do 28. listopada 2007. održan međunarodni simpozij pod nazivom *I centri culturali cattolici del Mediterraneo: da credenti al cuore di culture diverse*, koji je organiziralo Papinsko vijeće za kulturu. Uz predavanja na temu odnosa vjere i pluralizama kultura današnjice, simpozij je bio mjesto razmjene iskustava djelatnika Crkve koji su aktivni na tom području. Iz Zagrebačke nadbiskupije simpoziju su prisustvovali dr. Stjepan Razum, tajnik Društva za povjesnicu Zagrebačke nadbiskupije, te prof.

Miroslav Martinjak, predstojnik Instituta za crkvenu glazbu.

21. 11. 2007. Znanstveni skup Zadar i okolica od Drugoga svjetskog rata

U prostorijama Sveučilišta u Zadru održan je 21. 11. 2007. znanstveni skup pod nazivom *Zadar i okolica od Drugoga svjetskog rata*, a izlaganje na temu *Ubijeni i osuđivani svećenici Zadarske biskupije od Drugog svjetskog rata do Domovinskoga rata* održao je mons. Pavo Kero, biskupski vikar

za kulturu Zadarske nadbiskupije, a umirovljeni zadarski nadbiskup Marijan Oblak govorio je konkretno o montiranom sudskom procesu protiv mons. Mate Garkovića. Pritom su izneseni statistički podaci i imena ubijenih, utamničanih i osuđenih na zatvor svećenika, redovnika i redovnica, među kojima su bila i dva biskupa. Ispričani su događaji u kojima su činjenice poznate o mjestu i načinu smrti svećenika. (Vidi *Glas Koncila* od 16. 12. 2007., str. 13.)

KNJIGE

Josip BRATULIĆ – Stjepan DAMJANOVIĆ, *Hrvatska pisana kultura. Izbor iz djela pisanih latinicom, glagoljicom i ćirilicom od VIII. do XXI. stoljeća, sv. I-II, Križevci - Zagreb, Veda, 2005. – 2007.*

Prošle 2007. godine izašao je i drugi svezak knjige pod naslovom *Hrvatska pisana kultura. Izbor iz djela pisanih latinicom, glagoljicom i ćirilicom od VIII. do XXI. stoljeća*, tiskana u nakladi izdavačke kuće Veda. Dvojica akademika kao autori ovog djela, Josip Bratulić i Stjepan Damjanović, na 272 stranice izuzetno bogato ilustrirane fotografijama pisane hrvatske kulture predstavljaju oko 150 najvažnijih djela hrvatske pisane kulture.

Knjiga obrađuje najrazličitije vrste knjiga, misale, zbornike, gramatike, priručnike i brojne druge vrste najrazličitijih područja i time omogućavaju pregled kulture hrvatskog naroda kroz stoljeća, kako ju svjedoče pisani sačuvani materijal.

Hrvatska i Europa: medicina, znanost i umjetnost. Zbirka znanstvenih i stručnih radova, Zagreb, 2007.

Knjiga *Hrvatska i Europa: medicina, znanost i umjetnost. Zbirka znanstvenih i stručnih radova* rezultat je projekta prihvaćenog u okviru UNESCO-ova Participacijskog programa, a tiskanje zbornika pomogao je Francuski institut u Zagrebu u



okviru Programa pomoći francuskog ministra vanjskih poslova izdavaštvu A. G. Matoš.

Knjiga obuhvaća, kako govori i sam naslov knjige, tri ključna područja znanosti, biomedicinu i zdravstvo, društvene i humanističke znanosti. Svi tekstovi objavljeni su paralelno u trojezičnom izdanju (hrvatski, engleski i francuski). Knjiga donosi tekstove jedanaestorice autora, među kojima je o sakralnoj umjetnosti prof. dr. sc. Juraj Kolarić održao predavanje *Sakralna umjetnost u dijalogu s kulturom*.

Žarka VUJIĆ, *Izvori muzeja u Hrvatskoj*

Uoči Dana muzeja, 17. 5. 2007. u Muzeju Grada Zagreba predstavljena je knjiga autorice Đarke Vujić *Izvori muzeja u Hrvatskoj*, koja se između ostalog bavi i »najstarijim mjestima u službi pamćenja i saznavanja« – crkvenim riznicama i njihovim kanonicima – kustosima, u kojima nalazi začetke ove djelatnosti. Budući da je povijesna baština svakog naroda izuzetno važna za očuvanje obiteljskog i nacionalnog identiteta, istaknuto je da zagrebačka Crkva u tom kontekstu nije nikad ostala neosjetljiva za potrebe vjernika i cijelog naroda te su pritom istaknuta značajna imena iz njezine povijesti, kao što su kustos Ivan Znika, zagrebački biskup I. A. Mikulić (1688–1694) i drugi.

Miho DEMOVIĆ, *Rasprave i prilozi iz stare hrvatske glazbene prošlosti s biobibliografijom*, Zagreb, 2007.

Povodom 70. obljetnice života dr. Mihe Demovića objavljena je u izdanju Glasa Koncila monografija pod nazivom *Rasprave i prilozi iz stare hrvatske glazbene prošlosti s biobibliografijom*. Knjiga »među ostalim, dokazuje da je Demović najznačajniji hrvatski glazbeni arheolog dvadesetog stoljeća, jer bez njegova istraživačkog djela još bi dugo ostali skriveni najstariji hrvatski crkveni glazbeni izvori čijim je otkrićem značajno ojačan čvrsti ne balkanski i zapadni identitet hrvatske kulture«. Uz bibliografiju dr. Demovića i pet priloga autora Marka Babića knjiga donosi izbor iz Demovićevih objavljenih radova te niz notnih priloga. (Vidi *Fokus*, od 25. 1. 2008.)

Dimitrije POPOVIĆ, *Corpus mysticum*, Zagreb, Prometej, 2007.

U izdanju izdavačke kuće Prometej objavljena je monografija *Corpus mysticum* autora Dimitrija Popovića, slikara, koji ovim djelom predstavlja i obrazlaže svoje radove ciklusa *Corpus mysticum*. Autor obrazlaže ikonografski smisao pojedinih elemenata koje prikazuje u svojim djelima, ističući da »smisao i cilj ove knjige nije opravdanje konceptijskog karaktera nekih djela iz ciklusa *Corpus mysticum*, jer ja nemam namjeru,



Monografija, Popović Dimitrije,
Corpus mysticum



Popović Dimitrije, *Veronikin rubac*,
olovka u boji, 50x51cm

ni bih želio što opravdati u tom smislu, ali imam potrebu pojasniti, obrazložiti ono na čemu se temelje neka od »provokativnih« rješenja mojih kompozicija...« Recenziju knjige napisao je prof. dr. Juraj Kolarić.

Zbornik II. kongresa hrvatskih povjesničara umjetnosti, Zagreb, Institut za povijest umjetnosti, 2007.

Drugi kongres hrvatskih povjesničara umjetnosti održan je Zagrebu od 27. do 29. travnja 2006. u organizaciji Instituta za povijest umjetnosti, a u lipnju 2007. tiskan je zbornik radova. »Cilj Kongresa bio je pokušati odgovoriti na pitanje kako se naša povijest umjetnosti snašla u spomenutim prilikama i kako je odgovorila na izazove te potaknuti raspravu o tome kako je povijest umjetnosti pratila promjene u suvremenom umjetničkom stvaralaštvu sa znanstvenog i kritičkog stajališta.« Dr. Juraj Kolarić održao je predavanje na temu *Hrvatska sakralna baština u suvremenom svijetu globalizacije*.

Juraj Kolarić

DANIJEL DELONGA I ZVONKO RANOGAJEC:

KULTURNA ZBIVANJA U RIJEČKOJ NADBISKUPIJI

400 GODINA KAPELICE SVETOGA KRIŽA

Kapelica je još uvijek jedini sakralni objekt u ovoj gradskoj župi, stoga i posebno mjesto okupljanja vjernika.



Na blagdan Uzvišenja Svetoga Križa proslavljena je 400. obljetnica istoimene kapelice

Na brdu Sveti Križ iznad Rijeke 14. rujna uz proslavu blagdana Uzvišenja Svetoga Križa proslavljena je 400. obljetnica istoimene

kapelice. Najstariji podaci o kapelici spominju se 1607. godine. Tada je zapisano da je za kapelicu nabavljena nova slika, što znači da je ona već bila izgrađena.

Župnik Zlatko Ćibarić, sa svećenicima susjednih župa, predvodio je 14. rujna misno slavlje u dvorištu ispred kapelice, a brojni su vjernici hodočastili na brdo Sveti križ. Kapelica je još uvijek jedini sakralni objekt u ovoj gradskoj župi, stoga i posebno mjesto okupljanja vjernika. Župnik je u propovijedi podsjetio na turbulentna razdoblja kroz koja je prolazila, izrazivši radost što je opet postala mjesto hodočašća i susreta. »O nama ovisi hoće li ovo mjesto biti zaista mjesto molitve i vjere.« Pozvao je župljane da prepoznaju ljubav križa koju je Krist darovao. »Ova kapelica poručuje nam da prihvatimo svoje križeve i poruku Krista Spasitelja«, rekao je župnik.

U danima trodnevne pripreme uoči blagdana vjernici su se okupljali u kapelici na misi i molitvi. Visoka obljetnica potaknula je brojne župljane da pokažu još veću brigu za ovaj sakralni objekt te je kapelica u ovoj godini postala središtem brojnih susreta i povijesnih istraživanja na brdu bogatom arheološkim nalazima.

Povijesni podaci o kapelici oskudni su, ali vjerno svjedoče o različitim razdobljima kroz koja se mijenjao i odnos mještana prema kapelici. Najteže je razdoblje prolazila u godinama nakon Prvoga i Drugoga svjetskog rata. U razdoblju između dvaju ratova kapelica je prepuštena propadanju, a u Drugome svjetskom ratu na strateški važnom brdu Sveti križ napravljeni su bunker, što je doprinijelo propadanju. Nakon rata kapelica je obnovljena i opet je postala mjesto hodočaća okolnih gradskih naselja, no s vremenom je, malo-pomalo, opet devastirana i upustošena.

500 GODINA VEPRINAČKOG ZAKONA

Veprinački zakon svjedoči o uređenom društvu koje je u 16. st. postojalo na području sjevernog primorja, a nizom odredbi sankcionirao je otuđenje imovine i uvrede časti.

Veprinački zakon, zapisan prije 500 godina, izniman je dokument



Svetište Veprinac

koji svjedoči dugu tradiciju kulture i zakonodavstva hrvatskog naroda. Središnja proslava 500. obljetnice Veprinačkog zakona održana je 25. travnja, na blagdan sv. Marka, zaštitnika Veprinca, znanstvenim skupom o Veprinačkom zakonu u velikoj dvorani Fakulteta za turistički i hotelski menadžment – Opatija u Iki, te euharistijskom proslavom u Veprincu, koju je predvodio riječki nadbiskup Ivan Devčić u župnoj crkvi sv. Marka. Nakon mise u Gradskoj loži predstavljen je zbornik radova o Veprincu i knjiga o Veprinačkom zakonu, knjige tiskane za ovu priliku, uz prigodan kulturni program, izložba fotografija i povijesnih dokumenata te veprinački zbor Maestral.

Autor knjige o Veprinačkom zakonu dr. Boris Kuzmić istaknuo je važnost objavljivanja Veprinačkog zakona u knjizi da bi se sačuvao tekst izvornika. »Veprinčani budite ponosni na svoju prošlost i danasnju proslavu«, rekao je Kuzmić. Reizdanje Veprinačkog zakona donosi latiničku transkripciju teksta pisana glagoljicom te prijepis na suvremeni hrvatski jezik, a prikazane su i fotografije svih listova izvornog dokumenta, što dosad nigdje nije bilo objavljeno. O Veprinačkom zakonu na fakultetu su govorili osim autora knjige akademici Josip Bratulić i Stjepan Damjanović, a svoj je tekstualni prilog dao i vrsni poznavalac povijesti primorskog kraja dr. Miroslav Bertoša. Veprinački zakon



svjedoči o uređenom društvu koje je u 16. st. postojalo na području sjevernog primorja, a nizom odredbi sankcionirao je otuđenja imovine i uvrede časti.

Iznimni značaj ove obljetnice za nacionalnu povijest i kulturu potvrdili su ugledni gosti i pokrovitelji manifestacije. Na simpoziju o Veprinačkom zakonu u ime pokrovitelja, Hrvatskog sabora, sudjelovao je predsjednik Odbora za pravosuđe Emil Tomljanović te ministrica Kollinda Grabar-Kitarović kao predstavnica supokrovitelja, Vlade RH. Pozdravnu riječ uputili su i akademik Danijel Rukavina, rektor Riječkog sveučilišta, dr. Đuro Puškarić, župnik Veprinca, dr. Amir Muzur, gradonačelnik Opatije, te Josip Bratulić u ime HAZU-a, čuvarice listova na kojima je zapisan Veprinački zakon 1507. godine. Govornici su istaknuli važnost dokumenta u europskim razmjerima jer u ono vrijeme mnoge današnje države nisu postojale, a ovaj je zakon »značajan prilog za očuvanje i promociju nacionalnog identiteta u Europskoj Uniji«, rekla je ministrica Grabar-Kitarović. Ministrica je istaknula važnost promocije bitnih događaja i dokumenata iz hrvatske povijesti i odgovornost koju u toj promociji sami imamo. »Na nama je da čuvamo i promičemo vlastiti identitet u zajednici europskih naroda«, rekla je ministrica Grabar-Kitarović. Akademik Josip Bratulić podsjetio je na važnost Veprinačkog zakona u kontekstu hrvatske povijesti i

kulture uvrstivši ga u kategoriju najvažnijih dokumenata. U ime HAZU-a istaknuo je da se Akademija »brine osvijestiti ono što je bilo u prošlosti da bismo te vrijednosti iz naše povijesti ugradili u sadašnjost«.

POŠTANSKA MARKA ZA 500 GODINA VEPRINAČKOG ZAKONA

Godina obilježavanja 500. obljetnice zapisa Veprinačkog zakona okrunjena je izdavanjem poštanske marke u čast jubileju. Nakon brojnih znanstvenih i kulturnih događaja u ovoj godini kojima je obilježena obljetnica, 2. listopada u Veprincu je svečano promovirana nova poštanska marka.

Dokument koji je u Veprincu zapisan prije 500 godina svjedoči o kulturi ovoga kraja, a značajan je za cijelu nacionalnu povijest, stoga su, uz mjesni odbor, u organizaciji brojnih svečanosti sudjelovali i Grad Opatija i župa Veprinac. Pokretač ideje o izdavanju poštanske marke te član organizacijskog odbora u ime Grada Opatije Jan Urban zahvalio je realizatoru projekta Hrvatskoj pošti te posebno gradonačelniku Amiru Muzuru, župniku Đuri Puškariću i predsjedniku organizacijskog odbora Ivi Staniću, koji su podržali inicijativu.

Gradonačelnik je najavio daljnja ulaganja u obnovu i revitalizaciju Veprinca i njegovih stoljetnih



Na 500. obljetnicu zapisa Veprinačkog zakona promovirana je nova poštanska marka u čast jubileju.

građevina. U pripremi je turistički program koji bi gostima Opatije predstavio mjesto u njezinu zaleđu, a s Ministarstvom kulture potpisana je konzervatorska studija te radovi na obnovi mogu započeti. »Obljetnice su poticaji da bi se učinilo nešto za budućnost«, rekao je Muzur.

Predsjednik riječkoga filatelističkog društva Borut Kopani okupljene je upoznao sa značenjem događaja izdavanja poštanske marke, što je svojevrsno državno priznanje nekoj osobi ili mjestu. Ovo je jedina poštanska marka posvećena nekomu mjestu u sjevernome Hrvatskom primorju, što također daje izniman značaj Veprincu. Hrvatska pošta do sada je izdala više od 600 poštanskih marki.

Nakon simboličnog lijepljenja marke na omotnicu i poništenja žigom predstavnik Hrvatske pošte Miroslav Prpić objasnio je da je nova poštanska marka poništena

posebnim žigom, koji nosi datum izdavanja marke, 2. listopada, i koji će biti sačuvan u arhivu Pošte. Marka ima nominalnu vrijednost 2,70 kuna i prva je takve vrste, a odgovara cijeni prioritete pošiljke. Tiskana je u nakladi od 200 000 primjeraka, koja nije velika pa će povećati njezinu filatelističku vrijednost.

500. OBLJETNICA VEPRINAČKOG ZAKONA PROSLAVLJENA U OBNOVLJENOJ CRKVI SV. MARKA

Proslavu visoke obljetnice i župni blagdan crkva sv. Marka dočekala je obnovljene fasade i rekonstrukcijama oltarnih slika, nakon što je prošle godine obnovljen zvonik. Zalaganjem župnika Đure Puškarića pronađeni su donatori za dosadašnje zahtjevne radove, a župnik je najavio i obnovu crkve sv. Ane, nekada župne crkve, ispred koje je donesen Veprinački zakon. Za obnovu fresaka u unutrašnjosti srednjovjekovne crkve sv. Ane potporu je spremno pružio i gradonačelnik Opatije Amir Muzur.

Nadbiskup Ivan Devčić podsjetio je vjernike daje Isus Krist sve zakone sažeo u zakon ljubavi kojim su se zasigurno nadahnuli i stvaratelj i Veprinačkog zakona. »Ljudi koji su služili Božjem zakonu ljubavi znali su napisati i civilni zakon.«

Nadbiskup je vjernicima približio poruku sv. Marka, pisca jednog od četiri evanđelja, koji je bio vjeri

pratilac sv. Pavla, a kasnije i sv. Petra. Kristovu poruku prenosio je narodima izvan Izraela, poganima, kojima je želio posvjedočiti evanđelje. »U tome je sv. Marko i danas aktualan jer i danas moramo svjedočiti evanđelje onima koji ga ne poznaju. Čak i među onima koji se smatraju kršćanima, ali samo po imenu i tradiciji. I danas smo pozvani naviještati i svjedočiti nauk Isusa Krista«, rekao je nadbiskup Devčić.

Veprinački zakon zapisan je kao dokument običajnog prava te se može pretpostaviti da je bio u upotrebi i stotinjak godina ranije. Godine 1507. Veprinčani su odlučili zapisati zakon na tri lista, odnosno pet stranica. Tadašnji skup mudrih staraca koji su poznavali predaju i zakonske norme te ih odlučili zapisati bio je spektakularan događaj.

Sadržaj Veprinačkog zakona moguće je podijeliti na 46 članaka. Najveći dio zakona odnosi se na norme kaznenog prava. Veprinački zakon poznaje 21 kazneno djelo koje se odnosi na pet delikata: protiv života i tijela, protiv imovine, protiv časti i ugleda, protiv sigurnosti ljudi i imovine te protiv pravosuđa. Gotovo cijeli kazneni sustav počiva na visokim globama, ne poznaje zatvorsku kaznu i sakaćenje, a nije zabilježen niti na-

čin izvršenja smrtne kazne. Time Veprinački zakon spada u iznimno humana prava za ono vrijeme, anapredno tretira i danas aktualna pitanja ravnopravnosti žena i ekološke svijesti.

Zanimljiv je i s jezične strane, nikao na čakavštini 16. st. i pisan glagoljicom, putokaz je za proučavanje procesa kojim će prolaziti hrvatski jezik tijekom stoljeća.

Ovaj zakon i slični dokumenti dokazuju da smo i u dalekoj prošlosti bili ne samo u korak s Europom nego katkad i ispred nje.

Proslava 500. obljetnice Veprinačkog zakona održana je u organizaciji župe Veprinac, MO Veprinac, Grada Opatije i Matice hrvatske – Opatija. Uz nositelje ovih institucija, župnika Đure Puškarića, gradonačelnika Amira Muzura, predsjednika MO Radojka Martinčića te Antuna Onsee, za organizaciju proslave iznimno su zaslužni veprinčani, posebno Ivo Stanić, te članovi radnog odbora Marija Trinajstić, Jan Urban i Goran Crnković.

Nakon mise u Gradskoj loži predstavljen je zbornik radova o Veprincu i knjiga o Veprinačkom zakonu, knjige tiskane za ovu priliku, uz izložbu fotografija i povijesnih dokumenata te veprinački zbor »Maestral«.

160 GODINA ŽUPE SV. ANE NA VOLOSKOM

»Vjerska zajednica na ovom je području izgradila čvrstu društvenu vertikalu postavljajući i čuvajući duhovne i kulturne vrijednosti«, rekao je župnik mons. Josip Šimac.



Znanstveni kolokvij o povijesti župe sv. Ane održan je u povodu 160 godina župe na Voloskom.

U povodu 160. godišnjice župe sv. Ane na Voloskom 20. rujna održan je znanstveni kolokvij o povijesti župe, koji je okupio mnoga eminentna znanstvena imena primorskog kraja. U novouređenoj župnoj pastoralnoj dvorani govorilo se o povijesti da bi se na tim temeljima gradila budućnost, kako je istaknuto na otvaranju skupa. Znanstvenom kolokvijju predsjedali su dr. Agneza Szabo, dr. Vesna Bauer Munić i prof. Boris Zakošek te svojim izlaganjima dali i značajan doprinos skupu. Posebna je vrijednost za župu i cijeli kraj sjevernog Hrvatskog primorja što će

devet znanstvenih izlaganja predstavljениh na skupu biti sabrano u jednu knjigu kao »dokaz o nama koji ostavljamo budućim naraštajima«, kako je u uvodnim riječima istaknuo akademik Petar Strčić.

Župnik mons. Josip Šimac zahvalio je organizatorima, Pastoralnom krugu »Alojzije Stepinac«, Odsjeku za povijest Filozofskog fakulteta u Rijeci i Družbi »Braća hrvatskog zmaja« te posebno povjesničarki dr. Vesni Bauer Munić s Filozofskog fakulteta. »Vjerska zajednica na ovom je području izgradila čvrstu društvenu vertikalu postavljajući i čuvajući duhovne i kulturne vrijednosti«, rekao je župnik istaknuvši želju da ovaj susret širom otvori vrata znanstvenom, kulturnom i duhovnom stvaralaštvu u župi.

Predstavnik Gradskog poglavstva Jan Urban u pozdravnim je riječima potvrdio važnost promišljanja o prošlosti u pronalazačnju putova za sutrašnjicu. »Grad Opatija ponosan je što na njegovu području postoji župa sa 160 godina tradicije slavljenja Boga«, rekao je Urban prenijevši pozdrave gradonačelnika dr. Amira Muzura, koji je za ovu priliku pripremio intrigantno uvodno predavanje pod naslovom *Tko je stariji, Volosko ili Opatija?* Gradonačelnik u svojem izlaganju analizira aktualno pitanje mnogih žitelja Voloskog, koje nema samostalni status na-



selja nego pripada Gradu Opatiji. Volosko se, kao luka nekadašnje Kastavske gospostije, razvilo, ipak, nekoliko desetljeća prije Opatije, krajem 15. stoljeća. Opatija sv. Jakova, oko koje je nastalo naselje, i po njoj dobilo ime, ipak je starija, nastala vjerojatno u razdoblju između 1422. i 1438. godine.

Temeljni zapisi o povijesti Voloskog, smještenog na samom vrhu Kvarnerskog zaljeva, zapisani su u Zakonu grada Kastva od godine 1400. do 1779., o čemu je govorio povjesničar mr. Darinko Munić.

Najstarija crkva u Voloskom posvećena je sv. Roku i datira se u sredinu 16. stoljeća. Vesna Bauer Munić govorila je o drugoj po starosti crkvi, sv. Ane na Puževu Bregu iznad Voloskog iz 1708. godine. O župnoj crkvi sv. Ane u središtu Voloskog, izgrađenoj 1850. godine, govorila je arhitektica Tatjana Grce. Gradnja crkve trajala je četiri godine. U vrijeme prvoga vološčanskog župnika Adama Rumplera, a izgrađena je u neobaroknom stilu.

Svojim je izlaganjem na skupu sudjelovao i dr. Slaven Bertoša s temom *Vološčani u Puli* te dr. Budislav Vukas govoreći o državnopravnom položaju Istre i vološčanskog područja od 1943. do 1947. godine. Akademik Petar Strčić govorio je o liburnijskoj Istri u Hrvatskome nacionalnom pokretu u 19. i 20. stoljeću, o dr. Boris Zakošek o osnivanju škole za dje-

vojčice u Voloskom 1884. godine, koju su vodile sestre milosrdnice. Dr. Agneza Szabo predstavila je dr. Andriju Štangeru, jednog od najpoznatijih Vološčana, uz znanstvenika Andriju Mohorovičića, koji je djelovao početkom 20. stoljeća, te se posebno istaknuo kao borac za hrvatski jezik, politička prava i Istru u sastavu Hrvatske.

ODRŽAN ZNANSTVENI SKUP O ZNAČENJU SENJSKOG SJEMENIŠTA (1806. – 1940.)

U povodu proslave 200. obljetnice senjskog sjemeništa održan je znanstveni simpozij o značenju sjemeništa u subotu 21. travnja u Senju, u organizaciji KBF-a u Zagrebu. Teologije u Rijeci, Gradskog muzeja Senj i Državnog arhiva u Gospiću, a pod pokroviteljstvom Grada Senja i Ličko-senjske županije.

Otvaranju simpozija bio je nazočan ličko-senjski župan Milan Jurković i domaćin, gradonačelnik Senja Darko Nekić, a u dopodnevnom dijelu referate je održalo desetero sudionika. Gospićko-senjski biskup Mile Bogović istaknuo je važnost utemeljitelja sjemeništa biskupa Ivana Krstitelja Ježića. »Osim što je utemeljio senjsko sjemenište, biskup Ježić je još 1824. godine izdao *Ščavet*, crkvenu knjigu na čakavštini te u liturgiji počeo uz latinski sve više koristiti hrvatski jezik. Biskup Ježić definirao je i granice



U povodu proslave 200. obljetnice senjskog sjemeništa održan je znanstveni simpozij o njegovu značenju

Senjske i modruške biskupije, a koristeći jozefinistička polazišta širio je među narodom naobrazbu i kulturu, baš kao i biskup Maksimilijan Vrhovac u to vrijeme u Zagrebačkoj biskupiji« – rekao je biskup.

Enver Ljubović predstavio je tri grba biskupa Ježića, dok je dr. Emanuel Hoško govorio o konkretizaciji jozefinskih načela biskupa Ježića, a koji je u dva navrata osnovao nove župe; god. 1789. utemeljio je 24 a 1807. god. 52 nove župe. Ukazala se potreba školovanja novih svećenika, pa je god. 1806. otvoreno senjsko sjemenište.

Ravnateljica Gradskog muzeja Senj Blaženka Ljubović otvorila je izložbu o povijesti senjskog sjemeništa i Filozofsko-teološkog učilišta, nakon čega je skup u ime riječke teologije pozdravio predstojnik dr. Ivan Šporčić. Filka Lokmer Bekavac predstavila je tadašnju knjižnicu senjskog sjemeništa,

dok je dr. Mirko Raguž govorio o senjskom sjemeništu i školstvu u Senju i okolici.

Dr. Milan Šimunović predstavio je Teologiju u Rijeci kao baštinicu crkvenoga školstva i senjskog sjemeništa, a dr. Dijana Stolac predstavila je najznačajnije književne domete senjskih studenata i profesora. O vezama Like i senjskog sjemeništa govorio je Iвица Mataija, nakon čega je održana rasprava.

U popodnevnom dijelu riječki nadbiskup Ivan Devčić istaknuo je mjesto i ulogu senjskog sjemeništa na području današnje Riječke metropolije, dok je dr. Franjo Velčić ukazao na veze senjskog sjemeništa i Krčke biskupije. Juraj Lokmer je podsjetio na sudbinu inventara senjskog sjemeništa, a Milena Rogić govorila je o Zboru duhovne mladeži u Senjum, koji je djelovalo uz senjsko sjemenište. Mr. Marko Medved prenio je izvješća senjskih biskupa *Ad limina* o senjskom sjemeništu, dok je Blaženka Ljubović nakraju predstavila neke od znamenitih ljudi senjskog sjemeništa, od Ante Starčevića i Eugena Kvaternika, preko Emanuela Sladovića i Franje Račkog, pa do senjskih biskupa i znamenitih svećenika. Skup je završnom riječju završio u ime gospićko-senjske biskupije biskup Mile Bogović, a u ime Državnog arhiva Gospić Iвица Mataija.

Svečanu večernju u povodu obilježavanja 200. obljetnice Senjskog sjemeništa predvodio je 21. trav-



nja u senjskoj katedrali Navještenja BDM riječki nadbiskup i metropolit Ivan Devčić, zajedno s gosičko-senjskim biskupom Milom Bogovićem, rektorom sjemeništa u Rijeci mons. Nikicom Uravićem te župnikom i dekanom senjskim preč. Milom Čančarom. Na večernjoj je pjevao katedralni zbor uz orguljsku pratnju Ivana Dučića i pod ravnanjem Ivana Prpića Špike.

»Na znanstvenom skupu smo se sjetili početaka senjskog sjemeništa i Filozofsko-teološkog učilišta, njihove uloge u životu Crkve, te razvoja i kriza, dok ćemo na ovom bogoslužju poći korak dalje, do početaka svega što postoji, Isusa Krista«, istaknuo je nadbiskup Devčić. Bogu smo zahvalni za posljednjih 200 godina i plodove koji su nikli u Senju, odakle su uz mnogobrojne svećenike i biskupe iznikli i brojni znameniti intelektualci, jer ta je ustanova dugo vremena bila jedina visokoškolska ustanova u zapadnom dijelu Hrvatske, na području sjevernog Primorja i Like, zaključio je nadbiskup Devčić.

Nakon večernje, sjemenište u Rijeci predstavio je rektor mons. Nikica Uravić, a bogoslovi su izveli prigodni dramsko-umjetnički program, u kojem su dali presjek djelovanja senjskog sjemeništa prikazujući stožerne trenutke u povijesti te ustanove. Bogu smo zahvalni za posljednjih 200 godina i plodove koji su nikli u Senju, odakle su uz mnogobrojne svećenike i

biskupe iznikli i brojni znameniti intelektualci.

SPOMEN-PLOČA BL. IVANU MERZU U OPATIJI

Spomen na boravak blaženog Ivana Merza u Opatiji, u tadašnjem pansionu Lederer, otkriven je i blagoslovljen 24. svibnja 2007. godine. Prvi hrvatski vjernik laik koji je proglašen blaženim u Opatiji je boravio u ljetu 1914., nakon završene srednje škole. Spomen-ploču na današnjem hotelu Agava postavila je Družba »Braća hrvatskog zmaja«, a na svečanosti otkrivanja i blagoslova sudjelovali su, pored članova Družbe, nadbiskup Ivan Devčić, opatijski gradonačelnik Amir Muzur, postulator kauze za kanonizaciju dr. Božidar Nagy, opatijski isusovci, koji upravljaju župom, te brojni mladi kojima je blaženik uzor.

Dr. Nagy podsjetio je da je Ivan Merz u Opatiju došao na praznike nakon što je maturirao u Banjoj Luci. U pansionu Lederer boravio je od 18. do 30. srpnja 1914., kako je zapisano u njegovu dnevniku. »Nadahnut ljetnom olujom u Opatiji je napisao jednu pjesmu. Zapisao je i kako je odlazio na nedjeljnu misu, a već se iz tih zapisa može naslutiti njegov životni put blaženika«, rekao je o. Nagy. Ustvrdio je da popularnost blaženog Ivana Merza iz dana u dan raste, a štovanje se širi i izvan granica Hrvatske. Papa Benedikt



Riječki nadbiskup mons. Ivan Devčić, gradonačelnik Opatije Amir Muzur i pročelnik Riječko-bakarskog stola Družbe »Braća hrvatskog zmaja« Goran Crnković

XVI. Merza je uvrstio među 18 najvećih svetaca Katoličke crkve koji su uzor štovanja euharistije.

Veliki meštar Družbe »Braća hrvatskog zmaja« dr. Dragutin Feletar otkrio je spomenploču na fasadi hotela Agava istaknuvši da je glavna zadaća Družbe očuva-

nje hrvatske kulturne baštine. Od osnutka 1905. do danas Družba je postavila više od 300 spomenika i sudjelovala u mnogim značajnim kulturnim inicijativama.

Pročelnik Riječko-bakarskog stola Družbe Goran Crnković rekao je da je ovo prva spomen-ploča jednom blaženiku u Opatiji, po čemu se ističe među brojnim drugim spomenicima. Gradonačelnik Opatije Amir Muzur pružio je potporu projektu postavljanja spomena na blaženika, istaknuvši da svaki spomenik govori o čovjeku u čiju se čast postavlja, ali i o gradu u kojemu je postavljen. »Opatija je imala čast da su u njoj mnogi poznati boravili, a neki su od njih upravo u Opatiji pronašli nadahnuće za buduće djelovanje«, rekao je Muzur.

Spomen-ploču blagoslovio je nadbiskup Ivan Devčić, uz riječi poticaja da spomen na blaženika bude nadahnuće vjernicima, a prije svega mladima na nasljedovanje Krista. »Blaženi Ivan Merz svojim je životom nastojao ljudima, a posebno mladima, približiti Krista.«

Nakon svečanosti otkrivanja i blagoslova u župnoj crkvi sv. Jakova slavljen je euharistija, a postulador kauze o. Božidar Nagy, zasigurno najbolji poznavatelj života i djela Ivana Merza, održao je poticajno predavanje o blaženiku.



PRENOSIMO

U želji da hrvatskoj katoličkoj javnosti približimo riječi Svete Stolice o odnosu vjere i kulture te o sakralnoj umjetnosti, koje su ključna tematika CKD-a, u ovom broju donosimo izbor iz tekstova iz 2007. godine Papinskog vijeća za kulturu i Papinskog povjerenstva za crkvena kulturna dobra.

I prvom dijelu donosimo prijevod govora Svetog Oca Pape Benedikta XVI. održanog 15. lipnja 2007. članovima Papinskog vijeća za kulturu povodom 25. obljetnice utemeljenja ovog Vijeća¹ u kojem Sveti Otac potvrđuje smisao i ciljeve rada Vijeća na polju kulture s osvrtom na plodove dugogodišnjeg rada i nove izazove vremena.

U drugom dijelu donosimo prijevod pozdravnog govora podpredsjednika papinskog povjerenstva za crkvena kulturna dobra, Michaela Johna Zielinskog, O.S.B. Oliv., održanog u Padovi 21. svibnja 2007. prilikom otvorenja okruglog stola na temu »Liturgijski prostor i sakralna umjetnost«.² Tekst je između ostalog zanimljiv jer približava konstantno prisutne poteškoće u kojima se nalazi umjetnik današnjice prilikom stvaranja djela sakralne tematike pri čemu je jedna od najvećih poteškoća problem jezika: kako kanalizirati umjetničku kreativnost i energiju i dati im određenu kristološku formu.

Originalni tekstovi preuzeti su sa službene internetske stranice Svete Stolice www.vatican.va.

mons. Želimir Puljić, predsjednik Vijeća HBK za kulturu

VIA PULCHRITUDINIS – POVLAŠTENI PUT EVANGELIZACIJE I DIJALOGA

1. Uvod: zašto knjiga o ljepoti? Papinsko vijeće za kulturu u zadnjih desetak godina održalo je nekoliko plenarnih skupština na kojima se obrađivalo aktualna pitanja vezana uz odnos vjere i kulture. Tako je 2002. raspravljano o »pre-

nošenju vjere u srce kulture«, a na skupštini 2004. o »nevjeri i vjerskoj ravnodušnosti«. Knjižicu o tome (*Gdje je tvoj Bog?*) predstavili smo na zadnjem zasjedanju Vijeća. U ožujku 2006. članovi Papinskog vijeća za kulturu raspravljali su o »ljepoti

1 Originalni tekst preuzet sa http://www.vatican.va/roman_curia/pontifical_councils/cultr/documents/rc_pc_cultr_doc_20000126_jp-ii_addresses-pccultr_it

2 Originalni tekst preuzet sa: http://www.vatican.va/roman_curia/pontifical_commissions/pchc/documents/rc_com_pchc_20070521_spazio-liturgico_it.html

kao povlaštenom putu evangelizacije i dijaloga« te objavili rezultate rada u knjižici *Via pulchritudinis*, koja je nedavno prevedena i na hrvatski. Imajući u vidu izazove koje suvremeno doba stavlja pred Crkvu, kao i sve rašireniju vjersku ravnodušnost i nevjerovanje, Papinsko vijeće za kulturu ovim dokumentom pruža pomoć i putokaz na koji bi način pastoralni djelatnici mogli posredovati evanđeosku poruku suvremenom čovjeku da »otkrije put ljepote« i upozna Krista, koji je »put, istina i život«. Dokument je podijeljen u tri dijela: prvi se bavi »krucijalnim pitanjima«, drugi govori o Crkvi i putu ljepote, a treći objašnjava što je to »put ljepote«.

2. Poziv na novi savez umjetnika i Crkve. Pred takvim povijesnim, društvenim i kulturnim izazovima Crkva »istražuje znakove vremena« (GS 22) i vjeruje da »put ljepote« može biti »privilegirano mjesto dijaloga i evangelizacije«. O tomu iz prošlosti svjedoče brojna remek-djela, kao i odnosi između Crkve, umjetnika, teologije i umjetnosti. Crkva je naime stoljećima bila najizdašniji mecena umjetnika, a oni plodotvornim »sustvaratelji« vjerskog, božanskog svijeta. Valja međutim priznati da pogledi i stavovi umjetnika i Crkve često nisu bili »suglasni«.

a) *Pape pozivaju umjetnike na suradnju.* Premda je na području odnosa umjetnosti i Crkve došlo do »određenog razlaza«, umjetnici

se nisu odrekli Crkve i sakralnih tema kao izvorišta svojeg nadahnuća. A ni Crkva nije odustala tražiti umjetnike i s njima razgovarati. Štoviše inicijativa je krenula upravo iz crkvenih redova kad je Pavao VI. 1964. pozvao umjetnike u Sikstinskoj kapeli na novi savez s Crkvom. Potom je 1999. Ivan Pavao II. uputio pismo umjetnicima, u kojem je protumačio sustvarateljsku ulogu koju im je Stvoritelj darovao. Pozvao ih je neka plodotvorno surađuju u povezivanje umjetnosti i Crkve. Papa usto veli da »umjetnost i kad izlazi iz okvira tipično religijskih izraza, posjeduje srodnost sa svijetom vjere«. Ona je s pravom *locus theologicus*, kao što je i teologija *locus artisticus*. Neprirodno je stoga njihovo odjeljivanje.

b) *Teolozi, pastoralci i umjetnici o odnosu Crkve i umjetnosti.* Kod nas je na temu Crkve i umjetnosti organiziran 2004. teološko-pastoralni tjedan, gdje je bilo govora o dijalogu teologije, umjetnosti i liturgije, o odnosu Crkve i umjetnosti, o nestanku sakralnog iz umjetnosti, o likovnom vrednovanju sakralnih prostora, o odnosu teologije i slike te o suvremenoj sakralnoj arhitekturi, kao i o drugim temama vezanim za umjetnost. Govorili su needucirani u sakralnoj umjetnosti o sakralnom. *Nemo dat quod non habet.* Naši arhitekti, kipari i slikari ne prihvaćaju kršćanski svjetonazor, pa prema tomu ne mogu stvarati i djela nadahnutu kršćanskim svjetonazorom.



3. Via pulchritudinis, povlaštenu put evangelizacije i dijaloga. Što su članovi Papinskog vijeća za kulturu raspravljali u ožujku 2006. godine? Što su htjeli poručiti objavljenim dokumentom *Via pulchritudinis* kao povlaštenim putem evangelizacije i dijaloga? Knjižica koja o tom govori dijeli se u tri poglavlja. U prvom dijelu naglašava se »urgencnost nove evangelizacije suvremenih kultura«, koje su obilježene materijalizmom, ateizmom i sekularizacijom. U drugom dijelu govori se da mnogi ljudi imaju problema prihvatiti crkveni nauk, posebice kada je riječ o moralu. *Via pulchritudinis*, put ljepote, može stoga biti prikladan prostor i »kraljevski put koji k Bogu vodi«. Put ljepote odgovara ljudskoj želji za srećom i »otvara beskonačno obzorje, a potiče čovjeka da iziđe iz sebe samoga, da se otvori transcendentnom i Tajni, Stvoritelju svake stvorene

ljepote« (str. 15). U trećem poglavlju obrađene su tri tematske jedinice: ljepota stvaranja, ljepota umjetnosti i ljepota Krista, u kojem je zablislala Božja slava i ljepota (2 Kor 4, 4-6). S razlogom Karl Barth tvrdi: »Bog nije zato Bog jer je lijep, već on je lijep jer je Bog.« Umjetnička ljepota izaziva u čovjeku ushićenje i tjera ga u trenutku zanosa izići iz svojih ljudskih okvira. Umjetnost je zbilja koja upućuje s onu stranu same sebe i vodi čovjeka k Bogu od kojeg sve dolazi i u kojemu sve završava. »Obraćam vam se, umjetnici čitavoga svijeta, kako bih vam potvrdio svoje poštovanje i kako bih doprinio ponovnom uspostavljanju plodne suradnje umjetnosti i Crkve«, veli Ivan Pavao II. u *Pismu umjetnicima* (br. 14), a zaključuje da će »ljepota probuditi onu tajanstvenu nostalgiju za Bogom, za Ljepotom koja nudi osmišljenje i koja je kadra spasiti svijet« (isto, br. 16).

Pozdravni govor Michaela Johna Zielinskoga, OSB Oliv., potpredsjednika Papinskog povjerenstva za crkvena kulturna dobra, Padova, 21. svibnja 2007.

SIMFONIJA LITURGIJSKOG PROSTORA

Okrugli stol *Liturgijski prostor i sakralna umjetnost*

»Dođi i vidi« kaže Isus u evanđelju (Iv 1, 46). U ovim riječima otvara se beskrajn prostor umjetnosti i svih područja kulture. Umjetnik je onaj koji daruje vidljivost nevidljivim misterijima vjere. Isus je Riječ koja kaže, ali i Onaj koji objavljuje ovaj poziv:

»Dođi i vidi.« Radi se o pozivu na kontemplaciju, na slušanje i na promatranje. Mi imamo potrebu čuti, ali i diviti se i voljeti.

Danas, kao i jučer, povećava se iščekivanje sudjelovanja u stoljećima čuvanom *depositum fidei*. Čini mi se da danas, više nego jučer,

vjernici imaju potrebu za vjerskom porukom koja je sposobna prenijeti veličanstvenost vjere.

U ovoj perspektivi postaje bitno svjedočenje liturgijske ljepote, ljepote liturgijskih oblika, jednom riječju ljepote samoga kršćanskog života. Svijet iščekuje ljepotu koja će ga spasiti: Isusa Krista. Da, i strašnu ljepotu križa. Iz tog razloga svi umjetnički oblici, glazbeni i književni, pozvani su da uđu u taj beskrajni prostor zajedništva s Bogom. Slično sudjelovanje u pokladu vjere velik je i zastrašujući zadatak koji zadaju liturgijski prostor i sakralna umjetnost. To je cilj kojemu su pozvani težiti svi kršćanski umjetnici. Vi, umjetnici, pozvani ste rastrgati ograničenost i ostvariti da intuicija vjere ponovno zasja u ovom naoko zatvorenom svijetu.

Ova poruka nije samo poruka svećenika u homiliji; crkva kao stvarnost sakralnog prostora, liturgijskog prostora, sama je po sebi jedna poruka. Zbog toga crkva nije mjesto na kojem se stvari mogu nagomilavati, već moraju slijediti filologiju koja nalazi polazište, svoj izvor snage, svojeg vodiča prije svega u Riječi Božjoj, u vjeroučiteljstvu, ali i u živoj tradiciji: liturgija je doista nešto dinamično.

Moramo pak biti vrlo oprezni da ne bismo pomislili da je prije Drugoga vatikanskog sabora postojala jedna, a nakon njega druga Crkva. Tradiciju moramo gledati kao organski razvoj i u tom smislu

liturgija je uvijek slijedila organski razvoj. Ukoliko su postojale promjene (i ukoliko su postojale, dovoljno je prisjetiti se razvoja Velikog Tjedna, kojeg je reformirao Pio XII.), uslijedile su na temelju dvaju kriterija: prvi je nastojanje da se misterij Krista još više aktualizira i učini suvremenim kršćanima određenog vremena (što znači dati vjernicima poruku uvijek vjernu misterijima Kristovim); drugi je razlog pastoralna potreba.

Upravo ovdje susrećemo konflikte, jednu vrstu rascjepa između teologa i Crkve s jedne i umjetnika s druge strane. Ovi posljednji, pod utjecajem određenog *daimona*, jednog kreativnog očaja, teško ulijevaju svu tu snagu i energiju u jednu formu (koja je pre-forma): Krista.

Zbog toga je tragedija nastojanje kako kanalizirati svu tu kreativnost i energiju, kako joj dati jednu kristološku formu. Poteškoća se nalazi upravo – kako je vrlo dobro rekao prof. Bergamo – u jeziku. Upravo ovdje umjetnik, arhitekt, otkriva da on nije stvaratelj poruke, već instrument, stvorenje. On mora ponizno staviti svoje sposobnosti na raspolaganje poruci, istini koju će morati poručiti. Ovdje ulazimo u logiku iz koje ni jedan kršćanin ne može izaći, logiku božanskog sinovstva i dakle sinovske poslušnosti, koja traži od svih kršćana obraćenje života i na poseban način ponovno uprisutnjenje Kristovih misterija



u vlastitome životu. Mi smo stvo-
renja: ući u ovu logiku izuzetno je
teško. Mogu biti prijatelj velikog
filozofa nevjernika ili nalaziti se s
velikim umjetnicima nevjernicima:
onkraj prijateljstva i poštovanja,
kao kršćanin nalazim se u jednom
kontekstu, koji je pre-tekst, odno-
sno krećem se unutar Istine Isusa
Krista. I ponovno se vraćam ri-
ječima da vjernici imaju potrebu
vjerske poruke. Ona ne uništava
osobnost umjetnika, dapače, čini
ju još vidljivijom, uzdiže čovje-
čanstvo u kreposti činjenice da je
Bog postao čovjekom. Isus Krist
nije pre-Adam, već post-Adam;
zato je preuzeo na sebe čitavo naše
čovječanstvo, naše sumnje, sve po-
teškoće na koje nailazimo svaki put
kad se pokušavamo suoblikovati
prema ovoj velikoj Istini.

Dolazim iz jednog samostana
u New Mexicu. Već imamo jednu
kapelu, a sada se moramo suočiti s
problemom nove crkve. Jedan od
naših redovnika prijatelj je velikoga
židovskog arhitekta iz Jeruzalema,
koji se je ponudio da predloži je-
dan projekt. Mi smo pak odbacili
ovu mogućnost. Crkva nije bilo
kakav hram ili sinagoga, ma kako
imali poštovanja i divljenja za ta-
kve arhitekture. Sinagoga u Firenci
naprimjer jedna je od najljepših
na svijetu, no nije kršćanska crkva.
Prostor dobiva oblik s obzirom na
istine poruka. I zato će se kršćanski
umjetnik morati uvijek držati starog
pravila: *lex edificandi, lex credendi*.

Jutros, posjetivši izložbu *Simfo-
nija liturgijskog prostora* u klaustu
bazilike Presvetog, najviše me je
obasjala činjenica da postoji filološka
potraga koja nastoji omogućiti
da Crkva poštuje u svemu kršćan-
sku poruku. Od liturgijskog ruha,
kojem se je posvetila kao stilistica
gospođa Ferrari, do pokaznice ili
do vrata s njihovim prikazima. Sve
je razrađeno do najsitnijih deta-
lja; ništa od svega što je bilo pri-
premljeno nije suvišno za poruku
koja biva dana: čak su i klupe, koje
godinama moraju nositi naš teret,
bile analizirane. Jer Bog se nalazi
u detalju.

Crkva nije mjesto gdje se mogu
svezati zajedno različite stvari. Sva-
kako, potrebno je mnogo vremena,
energije i novca, jer ono što je lijepo
ima svoju cijenu. Baš kao i žena iz
evanđelja koja se nije bojala potroši-
ti za Isusa cijelu bočicu prevrijednog
parfema, provocirajući neodobra-
vanje apostola, pogotovo Jude, ali
izazvavši pohvalu Isusa koji je ovu
gestu smatrao proročkom (usp. Mt
26, 8-11 e paralele). I veliki učitelji
molitava poučavaju nas da »ako že-
limo moliti moramo naučiti trošiti
s velikom velikodušnošću u našem
vremenu; moramo naučiti svjesno
gubiti vrijeme za Boga«.

Zahvaljujem vam: doista sam,
neću reći ganut, jer je to prečesto
korišten izraz, već dirnut iznutra
nakon što sam vidio ovu izložbu i
upoznao neke od vaših arhitekata i
umjetnika. Jutrošnji posjet izložbi

Simfonija liturgijskog prostora omogućio mi je moju današnju *lectio divina*, gdje se je Riječ Božja učinila vidljivom.

Zaista je istina: često odlazimo kilometrima daleko da bismo prošli velika umjetnika koji će sve povratiti na mjesto, a ne vidimo izuzetne umjetnike koji se nalaze u našoj blizini.

Sasvim sigurno i mi kao i Crkva, kažem to i vašem generalnom vikaru, koji je ovdje prisutan u biskupovo ime, moramo ući ponizno

u kreativnu dijalektiku, u dijalog. Svijet je dijalog, mi živimo u jednoj stvarnosti, u kojoj smo svi dio života Tijela Kristova: to nikada ne smijemo zaboraviti. Osoba koja čisti crkvu isto je važna kao i osoba koja ju je nacrtala. To nije retorika, to je kršćanstvo. Kršćanstvo je sačinjeno od osoba koje su voljene, poštovane, slušane i pozvane da čine jedno veliko Tijelo Kristovo koje je živuća Crkva. Hvala.

Prevela: Valerija Macan

GOVOR PAPE BENEDIKTA XVI. ČLANOVIMA PAPINSKOG VIJEĆA ZA KULTURU

Otvaranje među kulturama privilegirano je područje dijaloga, 15. lipnja 2007.

Gospodine kardinale, poštovana braćo u biskupstvu i u svećenstvu, draga braćo i sestre!

S velikim zadovoljstvom susrećem se s vama danas povodom ovako važne prigode. Obilježavamo naime 25. obljetnicu Papinskog vijeća za kulturu, koje je 20. svibnja 1982. pismom upućenim tadašnjem državnom tajniku kardinalu Agostinu Casaroliju, osnovao sluga Božji Ivan Pavao II. Pozdravljam sve prisutne i na prvom mjestu vas, gospodine kardinale Paule Pouparde, te vam zahvaljujem na ljubaznim riječima kojima ste interpretirali naše zajedničke osjećaje. Vama, poštovani Brate, koji ste

na čelu Papinskog vijeća od 1988., upućujem posebno priznanje i poštovanje za rad koji ste izvršili u ovome ne kratkom razdoblju. U službu dikasterija stavili ste i nastavljate plodonosno stavljati na raspolaganje svoje ljudske i duhovne sposobnosti, svjedočeći uvijek s entuzijazmom pažnju koja pokreće Crkvu u dijalog s kulturalnim kretanjima ovoga našeg vremena. Vaše sudjelovanje na brojnim simpozijima i međunarodnim susretima, od kojih je ne mali broj potaknut od strane istoga Papinskog vijeća za kulturu, omogućili su Vam da sve više kapilarno upoznajete interes Svete Stolice za široki i raznovrsni



svijet kulture. Još jednom vam na svemu zahvaljujem, uključujući i tajnika te djelatnike ureda i savjetnike dikasterija.

Drugi ekumenski vatikanski koncil posvetio je veliku pažnju kulturi te joj pastoralna konstitucija *Gaudium et spes* posvećuje jedno posebno poglavlje (usp. 53 – 62). Koncilski oci brinuli su o tome da ukažu na perspektivu prema kojoj Crkva uzima u obzir i suočava se s promicanjem kulture, shvaćajući ovu zadaću kao jedan od problema koji su »posebno hitni te se na poseban način tiču ljudskog roda« (ibid, br. 46). U svojem odnosu prema svijetu kulture Crkva uvijek u središte stavlja čovjeka, bilo kao stvoritelja kulturne aktivnosti ili kao svojega krajnjeg naslovnika. Sluga Božji Pavao VI. imao je posebno na srcu dijalog Crkve s kulturom te mu je osobno posvetio pažnju tijekom svojeg pontifikata. Na toj crti bio je i sluga Božji Ivan Pavao II., koji je sudjelovao na koncilskom zasjedanju te je dao specifičan prilog konstituciji *Gaudium et spes*. Dana 2. lipnja 1980. u svojem govoru pred UNESCO-om osobno je svjedočio koliko mu je na srcu želja susresti čovjeka na polju kulture, da bi mu prenio evanđeosku poruku. Dvije godine kasnije osnovao je Papinsko vijeće za kulturu sa svrhom da dadne novi impuls u nastojanju Crkve da omogući susret evanđelja s pluralizmom kultura u raznim dijelo-

vima svijeta (usp. Pismo upućeno kardinalu Casaroliju, *Insegnamenti di Giovanni Paolo II*, V, 2 (1982), str. 1779).

Oformivši ovaj dikasterij, moj poštovani Prethodnik istaknuo je da bi trebao težiti vlastitim ciljevima dijalogizirajući sa svima bez obzira na razlike u kulturi i religiji da bi se združeno ponovno pronašla »kulturalna komunikacija sa svim ljudima dobre volje« (ibid, str. 1779 – 1780). Ovaj vid služenja koji vrši Papinsko vijeće za kulturu potvrdio je svoju važnost tijekom proteklih 25 godina, od trenutka kada je svijet postao međusobno još povezanim i to zahvaljujući strahovitom razvoju sredstava komunikacija te posljedno sve gušćoj mreži socijalnih odnosa. Postalo je još hitnije da Crkva promiče kulturni razvoj upućujući na ljudske i duhovne kvalitete poruka i sadržaja, s obzirom da i kultura danas nužno osjeća procese globalizacije koji se, ukoliko nisu konstantno popraćeni budnim rasuđivanjem, mogu okrenuti protiv čovjeka i umjesto da ga obogate, mogu ga osiromašiti. A kako su samo veliki izazovi s kojima se evangelizacija danas mora suočavati na tom području!

Povodom 25. obljetnice utemeljenja Papinskog vijeća za kulturu priliči posvetiti razmišljanje razlozima i ciljevima koji su motivirali u sociokulturnom kontekstu nastanak ovoga našeg vremena. U

tom smislu Papinsko vijeće željelo je organizirati simpozij, s jedne strane da bi se razmislilo o odnosu evangelizacije i kulture, a s druge da bi se uzeo u obzir taj odnos onakvim kakvim se predstavlja danas u Aziji, Americi i Africi. Kako ne vidjeti poseban razlog zadovoljstva u činjenici da su tri predavanja »kontinentalnog« profila povjerena trojici kardinala, Azijcu, Latinoamerikancu i Afrikancu? Nije li to elokventna potvrda da je Crkva znala hodati, potaknuta »vjetrom« blagdana Duhova, kao zajednica sposobna za dijalog s cijelom obitelji naroda, dapače, da je zasjala u njegovu središtu kao »profetski znak jedinstva i mira« (Rimski misal, Euharistijska molitva V-D)?

Draga braćo i sestre, povijest Crkve ujedno je i povijest kulture i umjetnosti. Djela kao *Summa theologiae* svetog Tome Akvinskoga, *Božanska komedija*, katedrala u Chartresu, Sikstinska kapela ili skladbe Johanna Sebastiana Bacha sačinjavaju na svoj način izvanredne sinteze kršćanske vjere i ljudskog izražaja. No ako su one, da tako kažemo, vrhunci sinteze vjere i kulture, njihov susret svakodnevno se realizira u životu i radu svih krštenih ljudi, u onomu skrivenom umjetničkom djelu koje je povijest ljubavi svakog od nas s Bogom živim i s braćom, u radosti i naporu nasljedovanja Isusa Krista u svakidašnjici bitka. Danas više nego ikada međusobno otvaranje kultura povlašteno je područje di-

jaloga ljudi koji traže autentični humanizam, neovisno o razlikama koje ih odvajaju. Također i na kulturnom području kršćanstvo može ponuditi svima najjaču snagu obnove i uzdizanja, odnosno Ljubav Božju, koja se je učinila ljubavlju čovječjom.

Ivan Pavao II. u svojem pismu *Lettera istitutiva del Pontificio Consiglio della Cultura* napisao je: »Ljubav je poput jedne velike snage skrivene u srcu kultura, koja ih potiče da nadiđu svoju neizlječivu ograničenost da bi se otvorile Njemu koji im je Izvor i Cilj, te kako bi im dala obogaćenje u punini nakon što se otvore Njegovoj milosti.« (*Insegnamenti di Giovanni Paolo II*, V.2 (1982), str. 1778). Neka Sveta Stolica, zahvaljujući posebno službi vašeg dikasterija, nastavi promicati u cijeloj Crkvi onu evanđeosku kulturu koja je kvasac, sol i svjetlo Kraljevstva usred čovječanstva.

Draga braćo i sestre, još jednom izražavam živo priznanje Papinskom vijeću za kulturu za rad koji vrši i dok jamčim svima vama ovdje prisutnima prisutnost u mojim molitvama, zazivajući nebesko posredovanje Presvete Marije Prijestolja Mudrosti, podjeljujem Vama, gospodine kardinale, poštovanoj braći i svima koji su na bilo koji način uključeni u dijalog evanđelja s današnjim kulturama poseban apostolski blagoslov.

Prevela: Valerija Macan



ZVONIMIR KUREČIĆ

VANJSKA OBNOVA I UNUTARNJE UREĐENJE PREBENDARSKE KAPELE SVETOG DIZMUŠA NA NOVOJ VESI U ZAGREBU

Kapela svetog Dizmuša na zagrebačkoj Novoj Vesi bb, smještena na križanju između Nove Vesi i Zvonarničke ulice, prvotno nije građena za Zbor prebendara prvostolne crkve zagrebačke niti mu je pripadala. Starozagrebački udomačeni naziv Dizmuš, koji koristim u ovom opisu, kajkavska je inačica službenog naziva Dizma. Kapela se nalazi na teritoriju župe svetog Ivana Krstitelja.



Pročelje kapele sv. Dimuša

Nema zapisa koji bi govorio o datumu prebendarskog preuzimanja brige o njezinu održavanju i o bogoslužju u njoj. Danas je nepobitna činjenica da kapela pripada Zboru prebendara i da se prebendari brinu o njoj. Kada je sadašnji zagrebački nadbiskup i metropolit kardinal Josip Bozanić u veljači 2002. vršio kanonsku vizitaciju novoveške župe, našao se i s prebendarima u kapeli svetog Dizmuša. Tom prigodom izrazio je želju da mi prebendari dolično uredimo kapelu kao bogoslužni prostor. Ta nadbiskupova ideja o obnovi kapele prihvaćena je s oduševljenjem Zbora prebendara, kako usmeno odmah u kapeli, tako i službeno na sjednici Zbora. Odlučeno je naime da se pristupi temeljitoj vanjskoj i unutarnjoj građevinskoj obnovi te uređenju i obogaćenju liturgijskog prostora.

OSNOVNI POVIJESNI PODACI

Zbor prebendara prvostolne crkve zagrebačke

Zbor prebendara prvostolne crkve zagrebačke utemeljio je 1269.

zagrebački biskup Timotej (1262. - 1287.) kao samostalno tijelo. Osnovna povijesna zadaća bila je pomagati odnosno zamjenjivati kanonike u službi u katedrali. Za uzdržavanje dobili su prebende ili nadarbine u produžetku Kaptola, na početku Nove Vesi, gdje su podigli prebendarske kurije.

Današnja prebendarska služba vezana je uz vršenje liturgijske službe (slavljenje svete mise, propovijedanje i ispovijedanje) u zagrebačkoj prvostolnoj crkvi i ostalih raznih službi u Zagrebačkoj nadbiskupiji.

U vrijeme sadašnje obnove kapele svetog Dizmuša prebendari su sljedeći:

1. Prof. dr. Adalbert Rebić, prebenda svetog Jurja, Nova Ves 5 A, *prvi senior*
2. Mr. Tomo Petrić, prebenda svete Uršule, Nova Ves 4, *drugi senior*
3. Dr. Stanislav Vitković, prebenda svete Barbare, Nova Ves 5
4. Prof. dr. Juraj Kolarić, prebenda svete Marije Magdalene, Nova Ves 7
5. Preč. Milan Osrečki, prebenda svetih Gervazija i Protazija, Nova Ves 10
6. Preč. Mirko Totović, prebenda svete Doroteje, Nova Ves 6
7. Preč. Mijo Gabrić, prebenda svetog Mihaela, Nova Ves 3, *dekan Zbora*

8. Dr. Zvonimir Kurečić, prebenda svetih Kuzme i Damjana, Nova Ves 14

9. Prof. dr. Ivan Šaško, prebenda svetog Jakova, Nova Ves 8, *pomoćni biskup*

(10. Alojzije Čunčić, prebenda svetih Fabijana i Sebastijana, Nova Ves 12, umro 22. srpnja 2007.)

Kapela svetog Dizmuša

Kapela svetog Dizmuša u svojim prvotnim dimenzijama sagrađena je 1706. i po svoj prilici služila je za pripremu na prijelaz u vječnost na smrt osuđenih. O toj njezinoj funkciji govori i izbor naslovnika svetog Dizmuša, raskajanog, desnog razbojnika, kojega je Isus na križu u jednom času učinio raja dostojnim. Prvotno zdanje kapele 1850. produljeno je dva metra i tada je iznad pročelja sazidan novi toranj, u koji je postavljeno jedno zvono. Osim oltarne slike iz početka osamnaestog stoljeća od staroga originalnog namještaja nije ništa očuvano.

Građevinski radovi na obnovi kapele

O građevinskim radovima i zahvatima na obnovi kapele izvana i iznutra predviđen je iscrpni opis, koji bi trebao podastrijeti voditelj radova inženjer Mladen Šlezak. Ovdje samo spominjem da se najprije pristupilo sanaciji temelja i statike, provedena je hidro i termička izolacija, popravljeno je





Isus na križu, desni razbojni sv. Dizma i lijevi razbojnik Gesta, zidni oslik pročelja kapele sv. Dimuša na Novoj Vesi u Zagrebu.

krovište i zamijenjen crijep, potpuno popravljen toranj i stavljena nova bakrena kapa, obnovljen križ na tornju, a u jabuku ispod križa pohranjen novi tekst. Na pročelju u postojeće tri niše naslikana je na bakrenoj mreži trodijelna zidna slika raspeća: Krist u srednjoj niši, sveti Dizmuš u lijevoj i Gesta u desnoj. Rad je to akademskog slikara Josipa Jerkovića.

Prije građevinskih radova u unutrašnjosti kapele najprije se pristupilo arheološkom iskopu. Uz otkopane stare temelje u zemlji su pronađene ljudske kosti, keramički ulomci i nekoliko metalnih predmeta.

U unutrašnjosti kapele saniran je drveni strop, uveden trofazni električni priključak, izvedeni električni vodovi, uvedeno podno grijanje, postavljen novi kameni pod, zidovi nanovo ožbukani, strop i zidovi obojani, obnovljeni prozorski vitraji. Na ulazu, uz stara drvena vrata, u

unutrašnjosti, postavljena je staklena stjenka s vratima, koja čine zaštitu od ulične buke i tvore molitveni prostor vjerniku dobronamjerniku, kao i mirno razgledanje posjetitelju turistu.

Kapelska zvona

Do sadašnje obnove kapela je imala u tornju jedno zvono, lijevano u Zagrebu poslije Prvoga svjetskog rata. U kasnu jesen 2004. preko tvrtke *Elektro Bosilj* iz Novog Marofa, kao zastupništva poznate tirolske ljevaonice zvona *Grassmayr* iz Innsbrucka u Austriji nabavljeno je drugo, manje zvono. Legura odlivenog zvona sastoji se od 22 % kositra i 78 % bakra. Na zvonu se nalazi znak ljevaonice *Grassmayr* (postoji od 1599.), grb i godina 2004. te natpis: *SV. DIZMA, MOLI ZA NAS! ZAGREBAČKI PREBENDARI 2004.*

Staro veliko zvono ima promjer 46 mm, teško je 56 kg i osnovni mu je ton a/2.

Novo malo zvono ima promjer 36,6 mm, teško je 29 kg i osnovni mu je ton c/3; gornja oktava c/4, prima c/3, donja oktava c/2, terca dis/3, kvinta g/3, a jeka odzvanja 55 sekundi.

Suzvučje ova dva zvona čini a – c mol.

Da bi se zvona mogla staviti u funkciju i elektrificirati bilo je potrebno u tornju postaviti konzole, jarmove, pogonske kotače s ležištima te elektroinstalaciju od automatike do motora i prekidača.

Vrijeme redovita zvonjenja prihvaćeno je na sjednici Zbora prebendara i programirano je na sljedeći način:

Ujutro, u 7,55 sati, zvoni malo zvono u trajanju od tri minute. Vrijeme zvonjenja dogovorio je dekan M. Gabrić s ravnateljem Osnovne škole Miroslava Krleže kao poziv učenicima na molitvu prije početka nastave.

U 12,00 sati veliko zvono svojim zvukom poziva na podnevnu sabranost i molitvu anđeoskog pozdravljenja u trajanju od tri minute. Za večernje pozdravljenje u 19,00 sati najprije se oglašava veliko zvono, u trajanju od tri minute, a u nastavku malo zvono preporuča molitvu za pokojne, u trajanju od dvije minute.

Izvanredno zvonjenje je u slučaju liturgijskih slavlja u kapeli te prigodom najave smrti i ukopa crkvenih velikodostojnika i prebendara. Tako su zvona oplakivala slugu Božjega Ivana Pavla II. od 2. do 8. travnja 2005., koji je na putu od Nadbiskupskog dvora do Apostolske nunciature prošao papamobilom uz kapelu u nedjelju poslijepodne 11. rujna 1994.

Uređenje unutarnjega sakralnog prostora

Stara oltarna slika, ulje na platnu nepoznatog slikara iz početka osamnaestog stoljeća, prikazuje raspeće Isusa Krista između desnog, raskajanog razbojnika, svetog Dizmuša, naslovnika kapele, i



Nepoznati autor, Isus na križu između desnog razbojnika sv. Dizme i lijevog razbojnika Geste (poč. 18. st.), oltarna slika u kapeli sv. Dizmuša

lijevog razbojnika, nepopravljivog Geste, jedini je stari originalni inventar. Slika je 2004. restaurirala akademska slikarica Ružica Dešković iz Pučišća na otoku Braču. Dimenzije slike su 86 × 109 cm. Novi prozračni okvir 112 × 146 cm u baroknom stilu izradio je međimurski drvorezbar Miljenko Kranjčec iz Hodošana, a zlatnim listićima ga je pozlatila akademska slikarica Snježana Inkret iz Čakovca.

Brončani reljefi nebeskih zaštitnika prebendarskih kurija

Općenito o ideji

Kada je donesena odluka o temeljitom uređenju unutrašnjosti kapele, Z. Kurečić predložio je postavljanje likova zaštitnika pre-





Desni brončani reljef u kapeli sv. Dizmuša

bendarskih kurija na Novoj Vesi na zidove u prezbiteriju kapele. Ta ideja je bila jednoglasno prihvaćena na sjednici Zbora prebendara. Prvo razmišljanje vodilo je do drvorezbarskih radionica u Južnom Tirolu. U tu svrhu dekan M. Gabrić bio je već poduzeo odgovarajuće korake, ali onda je došao prijedlog J. Kolarića da se ideja povjeri domaćim kiparima. Z. Kurečić je predložio akademskoga kipara Bernarda Pešordu, koji se bio u više navrata zanimao za obnovu kapele svetog Dizmuša. Najprije crtež predviđenog reljefa zaštitnika a onda i idejno rješenje u gipsu kipara Bernarda Pešorde odobreno je ljeti 2005. od dekana Zbora prebendara prvostolne crkve zagrebačke M. Gabrića, predstojnika Ureda za kulturna dobra Zagrebačke nadbiskupije prebendara J. Kolarića te zamjenika pročelnika Ureda za zaštitu spomenika kulture Grada Zagreba prof. Silvija Novaka.

Sredinom lipnja 2006. model u gipsu predan je na lijevanje u broncu ljevaonici Akademije likovnih umjetnosti u Zagrebu, Ilica 85. Lijevanje, cizeliranje, graviranje i patiniranje dovršeno je u srpnju 2007.

Desna i lijeva reljefna kompozicija su dimenzija: dužina 300 cm, visina 120 cm, dubina 15 – 20 cm, a njihova donja linija uzdiže se 180 cm od poda.

Desni brončani reljef

Počevši od središnje slike raspeća gledajući na desno prvi stojeći lik prikazuje apostola *svetoga Jakova Starijeg* († oko 44. u Jeruzalemu) s hodočasničkim štapom u ruci i školjkom (Jakopova školjka) pod nogama kao atributima prepoznavanja. S desne strane sveca nalazi se prikaz drvene prebendarske kurije svetoga Jakova Starijeg apostola, Nova Ves 8.

Sljedeća dva lika prikazuju mučenike, dobrotvore i liječnike



Sv. Dorotea, sv. Uršula i sv. Katarina, detalj desnog brončanog reljefa u kapeli sv. Dimuša.

blizance *svete Kuzmu i Damjana* († 303. u Siriji). Sveti Kuzma sjedi i drži u ruci liječnički skalpel, a uz njega stoji sveti Damjan s brončanim mužarom u ruci za spravljanje lijeka. Uz njega je i palma grana – znak mučeništva. Sveti Kuzma svojom desnom rukom štiti prebendarsku kuriju svetih Kuzme i Damjana, Nova Ves 14.

Uz svete liječnike stoji lik djevice i mučenice *svete Doroteje* († 305. Cezareja, Mala Azija). Svetica drži u desnoj ruci jabuku, u lijevoj cvijet, a oko nogu zaogrnutu je cvjetnim vijencem kao girlandom. Uz noge, na desnoj strani, vidi se barokna zidana jednokatna prebendarska kurija svete Doroteje, Nova Ves 6.

U nastavku slijedi lik djevice i mučenice *svete Uršule* († 452. u

Kölnu) s krunom na glavi u klečećem stavu. Svetica u svom naručju stiše strjelicu kao znak svoga mučeništva, a uz desno rame ima štap na kojem vijori zastava s križem. Desno uz svetičin lik nalazi se jednokatna prebendarska kurija svete Uršule, Nova Ves 4.

Predzadnji lik prikazuje zaštitnicu filozofa, djevicu i mučenicu *svetu Katarinu Aleksandrijsku* († 306./313. u Aleksandriji) s krunom na glavi. Svetica drži u desnoj ruci mač, a uz noge je kotač kao atribut njezina mučeništva. Na lijevoj strani vidi se današnji izgled nekadašnje prebendarske kurije svete Katarine, Nova Ves 16. U toj se kuriji od 1938. nalazi Dom Gospe Lurdske, kao smještaj za siromašne djevojke, a od 1965. kurija je dograđena za sjedište Hrvatske provincije sestara Kćeri Božje Ljubavi.

Zadnji stojeći lik u nizu, a prvi desno gledajući od ulaznih vrata, je kip *svetoga Mihaela arkandela* u pobjedničkom stavu. Vojskovođa nebeskih snaga oboružan je kacigom na glavi i plamenim mačem u desnici, kojim štiti ulazak u raj, te kopljem u ljevici, a pod nogama stenje skršen đavao, obeskrijepljen u svom zlu. Ispod desnice vidi se prebendarska kurija svetoga Mihaela, Nova Ves 3.

Lijeivi brončani reljef

Počevši od središnje slike raspeća gledajući u lijevo prva dva stojeća lika prikazuju *svete mu-*





Lijevi brončani reljef u kapeli sv. Dimuša

čenike Fabijana i Sebastijana, zaštitnike Grada Zagreba. Prvi je sveti Fabijan († 250. u Rimu), s papinskom tijarom na glavi. Papa svojom desnicom blagoslivlja a u lijevoj ruci drži papinski ili patrijarški trostruki pastirski ophodni križ. U crtama lica na kipu svetog Fabijana prepoznaje se smireni i blagi lik blagopokojnoga zagrebačkog nadbiskupa i metropolita kardinala Franje Kuharića. Lik vojnika i mučenika svetog Sebastijana († oko 288. u Rimu) oblikovan je u razgolićenu tijelu izbodenu strelicama. Uz kip svetog Fabijana nazire se drvena prebendarska kurija svetih Fabijana i Sebastijana, Nova Ves 12.

Sljedeća dva lika prikazuju svete milanske mučenike *Gervazija i Protazija* († oko 270. u Milanu). Oba sveca sjede lebdeći na podnožju od oblaka. Sveti Protazije drži sklopljene ruke kao odraz molitvenog pozdanja, a za nogu mu je prikovana

uznička kugla. Sveti Gervazije drži u desnoj ruci mač, a lijevom rukom zakriljuje prebendarsku kuriju svetih Gervazija i Protazija, Nova Ves 10.

Poslije milanskih mučenika vidi se snažni vojnički stojeći lik u viteškom oklopu *velemučenika svetoga Jurja* († oko 303. u Kapadociji). Svetac drži u desnoj ruci koplje kojim probada zmaja pod nogama (simbol poganstva), a lijevom rukom pridržava štit sa znakom križa. Prikaz svetoga Jurja bio je prvobitno zamišljen kao konjanička figura, ali se na intervenciju A. Rebića, zbog ujednačenosti likovne kompozicije reljefa, od toga odustalo.

S desne strane kipa svetoga Jurja smještena je dvodijelna jednokatna prebendarska kurija svetoga Jurja, Nova Ves 5A, i kurija svete Barbare, Nova Ves 5, sagrađena nakon zagrebačkog potresa 1880. na mjestu stare srušene kurije svete Elizabete



Sveta Barbara, detalj lijevog brončanog reljefa u kapeli sv. Dimuša

Ugarske. Prijašnja kurija svetoga Jurja nalazila se na mjestu početka današnjega Kaptol centra, Nova Ves 9, kamo bi prema poduzetim koracima J. Kolarića trebao biti postavljen natpis *Trg svetoga Jurja*, a kurija svete Barbare nalazila se na mjestu današnje kaptolske škole, Kaptol 16.

U nastavku dvodijelne kurije stoji lik djevice i mučenice svete Barbare († 306. u Nikomediji), koja u lijevoj ruci drži kalež, a desnom pokazuje na nj. Uz kip s desna stoji kula u koju je mučenica bila zazidana, a na kuli su tri otvora kao

potvrda vjere u Presveto Trojstvo. Iznad se vije palmina grana kao potvrda mučeništva.

Predzadnji lik prikazuje zaštitnicu siromaha *svetu Elizabetu Ugarsku ili Tirinšku* (rođena u Ugarskoj 1207., a umrla 1231. u Marburgu, Njemačka) s krunom na glavi. Svetica desnom rukom pruža komad kruha, a u lijevoj ruci drži košaricu punu kruščića.

Zadnji stojeći lik u nizu, a prvi s lijeva gledajući od ulaznih vrata, smireni je kip *svete Marije Magdalene* (1. stoljeće). Isusova učenica Marija prikazana je kako žurno ide prema Isusovu grobu noseći u rukama posudicu s ukopnom pomasti. Kip žene mironositeljice i navjestiteljice slavnoga Kristova uskrsnuća okrenut je prema ambonu i puku u navjestiteljskom stavu o pobjedi nad smrću na križu i nad ukopom u grobu: *Krist uskrsnu! Uistinu uskrsnu!* Uz kip se nazire prebendarska jednokatna barokna kurija svete Marije Magdalene, Nova Ves 7.

Brončani reljefi kao cjelina

Reljefni prikazi svetaca nisu samo ukras u sakralnom prostoru, već oni u prvom redu po svojoj liturgijskoj funkciji posreduju trajnu milosnu prisutnost i utješnu zagovorničku pomoć i zaštitu svakomu iskrenom molitelju. To osobito dolazi do izražaja u postignutoj mirnoći i blagosti izraza lica i držanja svetačkih likova. Po zamisli I. Šaška svetački likovi smješteni



su na oblake kao podnožju. Da bi ideja kompozicije brončanih reljefa bila još slojevitija i smisljeno bogatija, kipar B. Pešorda kao prinos simboličkoj sastavnici predložio je umetanje po arhitekturi prepoznatljivih reljefa prebendarskih kurija, smještenih do nogu zaštitnika, u zagovorničkoj sjeni, kao prefiguracije donatora. Ispod reljefnih likova po prijedlogu J. Kolarića na lepršavim vrpcama, koje drže lebdeći i razigrani anđelčići, nalaze se ispisana imena zaštitnika odnosnih prebendarskih kurija.

Kiparska intuicija i likovno umijeće akademskog kipara Bernarda Pešorde dali su nizu samostojećih likova svetaca zaštitnika prebendarskih kurija posve nov izgled. Od početne ideje statičkog niza slika ili kipova kao *curiae coelestis* dobili smo sada desni i lijevi brončani niz umetnut u dvije gotovo barokno razigrane cjeline, a stara barokna slika raspetoga Krista s dvojicom razbojnika u novom pozlaćenom drvenom okviru usred brončanih reljefa odjednom je zadobila novi sakralni sjaj.

Ideja Z. Kurečića o postavljanju zaštitnika prebendarskih kurija u kapelu svetog Dizmuša, oplemenjena spomenutim konstruktivnim primjedbama članova Zbora prebendara i izvedena kreativnošću kipara B. Pešorde, danas se u dvodijelnom brončanom reljefu nudi molitelju prolazniku kao svečani zagovornički ophod nebeskih zaštit-

nika između prebendarskih kurija po Novoj Vesi, sraslih sa stvarnim prostorom zagrebačke povijesne priče.

Zašto ovaj redosljed svetaca?

Redosljed svetačkih likova na brončanim reljefima išao je kronološkim redom njihova mučeništva, *dies natalis*. Tako desni niz započinje svetim apostolom Jakovom Starijim (1. stoljeće), a lijevi niz svetim papom mučenikom Fabijanom (sredina 3. stoljeća). Svetački likovi bujnošću visoka reljefa ispunjavaju zidove prezbiterija. Izuzetak je lik arkandela Mihaela na desnoj strani, koji gleda prema zapadu i mačem štiti Crkvu od navale zla i Zloga, a podsjeća na zapadne tornjeve (*Michaelstürme*) franačkih srednjovjekovnih katedrala i opatija. Na lijevoj strani ide nam ususret lik svete Marije Magdalene, navjestiteljice Kristova uskrsnuća, upućene prema ambonu. Ova dva lika čine ikonološki opravdan iskorak iz prezbiterija, oni gotovo i u likovnom smislu izlaze iz plohe reljefa u prostor.

ZAGREBAČKA POVIJESNA PRIČA NA BRONČANIM RELJEFIMA

Kad se pristupilo vanjskom i unutarnjem uređenju kapele, koja se predstavlja u veoma zanimljivom arhitektonskom baroknom rješenju, uočila se njezina unutarnja

likovna opustjelost. Od prijašnjeg inventara originalna je samo oltarna slika, a ostalo – oltarna menza, klupe i raznovrsne stolice – bile su skupljene prigodice. Da bi se osmislila praznina zidnih ploha M. Gabrić predložio je kao ideju slikanje i tekstualni opis zagrebačke srednjovjekovne priče o stratištu u blizini kapele. Tu je prvotnu ideju o zagrebačkoj srednjovjekovnoj priči Z. Kurečić dopunio elementima iz zagrebačke povijesne crkveno-kulturne baštine.

Desno krilo zagrebačke povijesne priče

Kao što smo opis brončanih reljefa započeli desno od središnje oltarne slike, tako i ovaj opis zagrebačke priče započinjemo istim redom.

Na prijedlog dekana M. Gabrića rečeni niz započinje *kapelom svetoga Dizmuša*, a ona, tj. njezino pročelje, smješteno je uz kip svetoga Jakova apostola.

Iznad lika svetoga Kuzme a uz lik svetoga Damjana u perspektivi se naziru obrisi barokne novoveške *župne crkve svetog Ivana Krstitelja*. Iznad svetog Damjana vidi se zvjezdarnica i crkvena kupola sa zdanjem *Međubiskupijskoga dječaćakog sjemeništa i Nadbiskupske klasične gimnazije na Šalati*.

U prostoru između svete Dorotheje i svete Uršule stoji stara *župna crkva svetog Petra apostola* u Vlaškoj ulici, a desno iznad svete Uršule vi-

dimo *crkvicu svetog Martina biskupa* (mjesto prvotnoga zagrebačkog dominikanskog samostana svetog Nikole u staroj Vlaškoj ulici).

Iznad lika svete Katarine Aleksandrijske smješteno je velebno zdanje *Nadbiskupskoga bogoslovskeg sjemeništa*, a prostor do kipa svetog Mihaela arkandela ispunja *Zagrebačka prvostolna crkva, Nadbiskupski dvor i obrambene kule sa zidovima*.

Time je obuhvaćen povijesni prostor od kapele svetoga Dizmuša preko Nove Vesi, Šalate, Vlaške ulice do katedrale i desne strane Kaptola.

Lijevo krilo zagrebačke povijesne priče

Lijeva strana zagrebačke priče također počinje od sredine prezbiterija ili oltarne slike. Odmah uz svetog Fabijana i Sebastijana vidimo stari *franjevački samostan s crkvom svetoga Franje*. Iznad lika svetog Protazija nazire se kaptolska *župna crkva svete Marije na Dolcu*. Vrhunac Medvednice iznad kipa svetog Jurja krase zagrebačka *utvrda Medvedgrad*, s branič kulom i crkvicom svetih apostola Filipa i Jakova. Prostor između likova svete Barbare i svete Elizabete Ugarske ispunjen je *zdanjima zagrebačkoga Gradeca, počevši od gornjogradske župne crkve svetog Marka evanđelista, grkokatoličke konkatedrale svetih Ćirila i Metoda, kule Lotrščak*



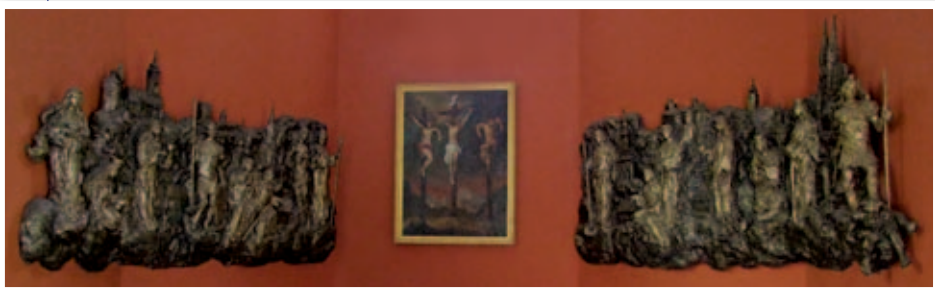

Skulptura »Zaštitnici prebendarske kurije«, a u sredini »Raspeće«, ulje na platnu iz XVIII. st.

i *Kamenitih vrata*. Ovim nizom obuhvaćena je lijeva strana Kapto-la, Medvednica i Gornji Grad.

Unutarnje uređenje: liturgijski prostor

Liturgijski prostor se promatra i doživljava od središnjeg elementa – oltara. Oltarno podnožje ili *stipes* od bijelog kamena, grubo klesano pri dnu, a prema vrhu prelazi u ravne plohe, označava sadržaj žrtve, a oltarni stol ili *mensa* od zaglađenog bijelog kamena nosi sadržaj gozbe. U sredini oltarnog podnožja isklesana je ovalna niša, u kojoj je smješten grumen kristala, jajolik i prerezan, u čiju je prirodnu šuplinu umetnuta čestica patibuluma križa svetog Dizmuša. Relikvija patibuluma svetog Dizmuša dar je opata cistercitske opatije pri bazilici Svetoga Križa Jeruzalemskog u Rimu. Mjesto relikvijara u kristalu ideja je M. Gabrića, a sama niša ili *finestrella* sa zaštitnim križem zamisao je Z. Kurečića. Oltarna menza duga je 120 cm, široka 80 cm, a visoka 10 cm. Visina oltara (*stipes i mensa*) je 92 cm.

Ambon je smješten uz prebendarske korske klupe lijevo, na strani svete Marije Magdalene. Ambon je od drva i prenosiv.

S desne strane uz prebendarske korske klupe, nasuprot ambonu, prostor ispunja kip Žalosne Majke Božje na postolju. Predviđa se mogućnost paljenja svijeća pred kipom Majke Božje.

Iza oltara u apsidi smješteno je drveno sjedište za predsjedatelja liturgijskog slavlja i dva obična bočna sjedišta.

Desno i lijevo uza zid u lađi nalazi se po pet prebendarskih korskkih klupa. Visina naslona klupa je 144 cm, a sjedala 48 cm. Širina sjedala i naslona je 60 cm. Između naslona sa svake strane dolazi po šest ukrasnih drvenih razdjelnica s motivom palmine grane, a njihove vrhove rese atributi svetaca zaštitnika svake prebendarske kurije izvedeni u bronci. Prijedlog za korske klupe dao je Z. Kurečić, za brončane attribute I. Šaško, a J. Kolarić za dimenzije i smještaj klupa u prostoru kao i za redosljed

brončanih atributa, koji točno prati redosljed prebendarskih kurija u ulici Nova Ves.

U prezbitерију s lijeve strane u zidu ispod kipa svete Barbare ugrađeno je i brončano svetohranište ili kustodija, a ispod njega je niša za kalež, patenu i ampulice.

S desne strane u prezbitерију nalazi se niša oblikovana kao moćnik za sandale blažene Majke Terezije Kolkatske. Sandale su dar bl. Terezije dekanu Miji Gabriću, koji ih ustupa kapeli.

Kod osmišljavanja oltara, ambona, svetohraništa i prebendarskih korskkih klupa svojim prijedlozima uvelike su pripomogli i prebendari T. Petrić, M. Osrečki i M. Totović. Sve ove prebendarske prijedloge i želje uskladio je i pretočio u modele naravne veličine akademski kipar Bernard Pešorda.

BOGOSLUŽJE U KAPELI

Do sada je bio ustaljeni običaj da prebendari slave svečano večernje euharistijsko slavlje na svetkovinu naslovnika kapele svetoga Dizmuša, u petak poslije svetkovine Uzašašća Gospodinovoga na Nebo ili Spasova.

Na svetkovinu Vazma ili Uskrs jedan od prebendara uvijek služi svetu misu u 7,00 sati ujutro i ujedno blagoslivlja uskrsne jestvine. Zadnjih desetljeća prebendarsko bogoslužje prate pjevanjem kandidatice družbe Kćeri Božje Ljubavi iz Nove Vesi 14/16. One ujedno

vode brigu o održavanju kapele. Od vjernika laika uz kapelu su vezani pojedinci i obitelji iz neposrednog susjedstva.

ZAKLJUČNE MISLI

Kod cjelokupne obnove i osobito unutarnjeg uređenja sakralnog prostora u njegovoj liturgijskoj funkciji željela se postići cjelina prostora, koja se sastoji od međusobno povezanih elemenata koji tvore ozračje prihvata i poziva. Mons. dr. Ivan Šaško tu ideju sažimlje u vjerniku koji, ulazeći u kapelu, već na samom ulazu biva zahvaćen tim ozračjem tako da »pristupi oltarnomu prostoru i može postati dionikom dinamike koja priziva barok, ali ostaje vjerodostojnim izričajem suvremene kršćanske duhovnosti i umjetnosti«. Golgotaska drama jedincate Kristove žrtve na križu, ikonografijom prisutna u staroj oltarnoj slici, nastavljena je i oblikom praćena »prebendarskim martirologijem« u likovima svetaca zaštitnika. U tom istom duhu naznačena je dramatičnost povijesti prostora, obilježena zagrebačkom crkveno-povijesnom pričom i prebendarskim kurijama. Razigranost okruženja smiruju svojom blagošću likovi svetaca, čemu pridonose i angažirani anđelčići. Sve figure se odlikuju poetskom izražajnošću. Sveci i svetice vizualno su uvedeni u suvremeni kontekst, naznačen u prepoznatljivim vizurama, gotovo topografski poredanim.



Želja nas prebendara jest da kapela svetog Dizmuša, smještena na križištu ulica, postane duhovna postaja za kratki predah i duhovno osnaženje prolaznicima, građanima i turistima. Neka buku i užurbanost kao

datost prostora i vremena u kojem živi današnji čovjek u svjetovnosti (*profanum*) bar na čas ublaži smiraj novouređenoga sakralnog prostora (*sacrum*).

TKO JE AKADEMSKI KIPAR BERNARD PEŠORDA

Akademski kipar Bernard Pešorda rođen je 22. kolovoza 1966. u Slavonskom Brodu. Djetinjstvo provodi i osnovnu školu završava u Donjim Andrijevcima. Srednjoškolsko obrazovanje postiže u Slavonskom Brodu. Dolazi u Zagreb te na Akademiji likovnih umjetnosti 1994. diplomira kiparstvo u klasi prof. Stipe Sikirice. Živi i djeluje u Zagrebu na Novoj Vesi 40 i kao njezin žitelj, *novoveščan*, osobno je vezan uz kapelu svetog Dizmuša.

ZUSAMMENFASSUNG

In der Rubrik *Ereignisse* wird im Jahrbuch CKD 5 eine Chronologie der wichtigeren Ereignisse in den Erzdiözesen von Zagreb und Rijeka gebracht, sowie die wichtigsten Daten und Geschehnisse im Zusammenhang mit dem Bureau für Kulturgüter der Zagreber Diözese. In seinem Aufsatz schreibt Dr. Z. KUREČIĆ über die neuesten Restaurations- und Einrichtungsarbeiten an der S. Dismuskapelle in der Nova Ves in Zagreb.

Am Ende dieser Rubrik des CKD 5 wird unter dem Titel *Wir übertragen* ein Text des Msgr Želimir Puljić, Präsidenten des Rates für Kultur der Kroatischen Bischofskonferenz, unter dem Titel „Via pulchritudinis – der begünstigte Weg der Evangelisation und des Dialogs“, sowie die kroatische Übersetzung der, anlässlich der in Padova am 21. Mai 2008, unter dem Titel »Liturgischer Raum und sakrale Kunst« veranstalteten runden Tisch, abgehaltenen Rede des Michael John Zielinski, O.S.B. Oliv., Vizepräsidenten der Päpstlicher Kommission für kirchliche Kulturgüter, sowie die Übersetzung der am 16. Juni 2007 gehaltenen Rede des Heiligen Vaters Benedikt XVI. an die Mitglieder der Päpstlicher Kommission für Kultur.



MINISTARSTVO KULTURE

I. IZVJEŠĆE O IZVEDENIM ZAŠTITNIM
RADOVIMA NA NEPOKRETNIM
KULTURNIM DOBRIMA 2007.

MJESTO	KULTURNO DOBRO	ODOBRENI IZNOS ZA 2007.	KRATAK OPIS RADOVA
KOPRIVNIČKO-KRIŽEVAČKA ŽUPANIJA			
KRIŽEVCI	župna crkva sv. Ane	500.000	obnova glavnog i istočnog pročelja
GORNJA RIJEKA	župna crkva Uznesenja BDM	150.000	izvedba drenaže
DROPKOVEC	crkva sv. Franje Ksaverskog	100.000	konz.-rest. istraživanja, snimka postojećeg stanja, nabavka materijala za potrebe obnove pročelja
KAMEŠNICA	crkva sv. Andrije	200.000 + 70.000	rekonstrukcija krovišta
KALNIK	župna crkva sv. Brcka	100.000	sanacija i obnova krovišta južne kapele – pokrivanje bakrenim limom pročelja



KOPRIVNIČKI IVANEC	crkva sv. Ivana Krstitelja	100.000	radovi na građevinskoj sanaciji krovišta, gromobran
LEGRAD	crkva sv. Trojstva	200.000	radovi nisu izvedeni zbog nepoštivanja procedure za ugovaranje; planirana je obnova pročelja zvonika
SISAČKO-MOSLAVAČKA ŽUPANIJA			
DIVUŠA	crkva sv. Kata- rine	100.000	obnova glavnog pročelja i unutraš- njosti
GOJLO	kapela sv. Kata- rine	40.000	izrada arhitektonske snimke postojećeg stanja
GORA	crkva Uznesenja BDM	2,000.000	završen glavni projekt, ishođena je građevinska dozvola, dovršen izvedbeni projekt; nastavljeni su klesarski radovi na kamenu; 2008. g. planira se započeti građevinske radove na izvornim dijelo- vima arhitektonske plastike
GORNJA BU- ČICA	crkva sv. Antuna Padovanskog	50.000	konzervatorsko- -restauratorski radovi na zidnom osliku apside svetišta
GORNJE KOMAREVO	crkva sv. Kata- rine	100.000	istražni radovi
HRVATSKI ČUNTIC	crkva sv. Antuna Padovanskog i franjevački samostan	200.000	rekonstrukcija stropa lađe crkve (izrada novog stropa)

JASENOVAC	župna crkva sv. Nikole i Uznesenja BDM	150.000	ličenje svih pročelja crkve
KUTINA	crkva BDM Snježne	150.000	građevinska sanacija
MALA GORICA	crkva sv. Jurja	100.000	sanacija kape zvonika
MALA SOLINA	crkva Ranjenog Isusa	80.000	izrada dokumentacije, projekt za konstruktivnu sanaciju
PETRINJA	kapela Presvetog Trojstva	100.000	izgradnja faksimila kapele
STARI BROD	kapela sv. Martina	90.000	izrada dokumentacije za sanaciju drvene kapele
TABORIŠTE	crkva sv. Petra	100.000	obnova pročelja
VELIKA LUDINA	crkva sv. Mihaela	100.000	izrada arhitektonske snimke postojećeg stanja, istražni radovi na štukaturi
ZRIN	crkva sv. Margarete	400.000	sanacija i odvodnja, sanacija klizišta, klesanje gotičkih prozora
ZAGREBAČKA ŽUPANIJA			
DONJI STUPNIK	kapela sv. Benedikta	sve financirala župa i Općina Stupnik	istraživanja unutrašnjosti, konzerviranje oslika, bojenje unutrašnjosti
GALGOVO	kapela sv. Roka	MK – 100.000, Zagrebačka županija – 30.000, ostalo – župa	izrađena dokumentacija za drenažu; izvedeno 50 % drenaže
JASTREBARSKO	cistercitski samostan	200.000	izvedba novoga krovišta crkve

KOMIN	župna crkva sv. Triju kraljeva	100.000	radovi hitnih intervencija na zidnom osliku cijelog objekta; učvršćivanje nosioca i pigmentnog sloja, čišćenje od nečistoća, gljivica i plijesni; istražni radovi; izrada fotodokumentacije postojećeg stanja s prijedlogom nastavka radova
LOVREČKA VAROŠ	crkva sv. Lovre	100.000	sanacija krovišta i izvedba gromobranske instalacije
NOVAKI PETROVINSKI	kapela Srca Isusova	sve je financirao mjesni odbor i župa	obnova pročelja i unutrašnjosti te poda, sanacija od vlage
NOVO MJESTO	kapela sv. Petra i Pavla	300.000	nabava građe i ostalog materijala za rekonstrukciju krovišta i zvonika
OTRUŠEVAC	kapela Svetoga Križa	100.000 + dio Grad Samobor	konzervacija oslika, arheološka istraživanja svetišta, obnova i sanacija cinktora
PLEŠIVICA	crkva sv. Franje Ksaverskog	100.000	izveden je dio drenaže
POGANČEC	kapela sv. Marije Lauretanske	200.000	izvedba novih prozora i završetak radova na uređenju poda cijele crkve
POKUPSKO	župna crkva BDM / sv. Ladislava	150.000	završetak radova na obnovi zidnog oslika u medaljonima svoda lađe

SAMOBOR	župna crkva sv. Anastazije	100.000 + dio Grad Samobor	sanacija unutarnjih zidova i svetišta od vlage
SAMOBOR	franjevačka Crkva Uznesenja BDM i samostan	200.000	veći dio drenaže (osim atrija i stražnje strane)
SLAVETIĆ	župni dvor	100.000 + dio od Grada Jastrebarskog	izvedena je sanacija drvenih stropnih konstrukcija i podova između podruma i prizemlja
SVETA NEDELJA	župna crkva Presvetog Trojstva	90.000	istražni radovi na zidnom osliku trijumfalnog luka
SVETI IVAN ZELINA	crkva sv. Ivana Krstitelja	150.000 kn (2006.) 200.000 + 200.000 kn	izvedena konstruktivna sanacija temeljne zone crkve
VOLAVJE	crkva BDM Snježne	50.000	dopuna arh. snimke
VRBOVEC	župna crkva sv. Vida	200.000 + 120.000	izvedeni su konzervatorsko-restauratorski istražni radovi, uklonjen je ulazni aneks i skinuta recentna žbuka s dijela pročelja crkve i zvonika

MINISTARSTVO KULTURE

I. IZVJEŠĆE O PROGRAMU ZAŠTITNIH RADOVA OBNOVE POKRETNIH KULTUR- NIH DOBARA NA PODRUČJU ZAGREBAČ- KE NADBISKUPIJE 2007. GODINE

MJESTO	KULTURNO DOBRO	IZNOS I OPIS RADOVA
KRAPINSKO-ZAGORSKA ŽUPANIJA		
BEDEKOVČINA, župna crkva sv. Barbare	crkveni inventar	40.000 – dezinfekcija/fumigacija cjelokupnoga drvenog inventara
DESINIĆ, župna crkva sv. Jurja	zidni oslik	100.000 – cjeloviti konzervatorsko- -restauratorski radovi na obnovi zidnog oslika u bočnim lađama
HRAŠČINA župna crkva sv. Nikole	bočni oltar Muka Isusovih	80.000 – nastavak i završetak radova na oltaru, koji su uključivali: izradu dokumentacije prije početka radova, stolarske radove, rekonstrukcije dijelova koji su nedostajali, kitanje, krediranje, retuširanje, završnu montažu i prezentaciju; izrada dokumentacije poslije završetka radova
HRAŠČINA, župna crkva sv. Nikole	zidni oslik u bočnoj kapeli Muka Isusovih	100.000 – nastavak konzervatorsko- -restauratorskih radova na zidnom osliku, injektiranje, čišćenje nečistoća, probe retuša, izrada fotodokumentacije
KLANJEC, fran. samostan	zaštita knjižnog fonda	20.000 – restauracija najvrednijih knjiga iz zbirke – nastavak programa
KLANJEC, fran. samostan	orgulje	70.000 – početak zaštitnih radova na obnovi orgulja

KRAPINA, župna crkva sv. Nikole	kućište orgulja	30.000 – završetak svih konzervatorsko-restauratorskih zahvata na kućištu orgulja – retuš oslika i pozlate; završno lakiranje, montaža svih ukrasnih dijelova; izrada elaborata
KRAPINA, franjk. crkva	dezinfekcija	50.000 – dezinfekcija/fumigacija cjelokupnoga sakralnog inventara crkve
KRAPINA, franjk. samostan	zaštita knjižnog fonda	30.000 – preventivna zaštita knjižnog fonda franjevačkog samostana
KUZMINEC VETERNIČKI, kapela sv. Marije Magdalene	zidni oslik	40.000 – nastavak zaštitnih radova na obnovi zidnog oslika na pročelju, konzervacija
LOBOR, crkva BDM Gorske	propovjedaonica	80.000 – nastavak konzervatorsko-restauratorskih radova na propovjedaonici – retuš pozlate i posrebrnih dijelova, izrada fotodokumentacije faza radova, retuš polikromije
LOVREČAN, crkva Sv. Lovre	kućište orgulja	40.000 – nastavak radova na kućištu; skidanje preslika, čišćenje, retuš, izrada fotodokumentacije
LOVREČAN, crkva sv. Lovre	orgulje	100.000 – četvrta faza obnove instrumenta orgulja
OREHOVICA, župna crkva sv. Leopolda Mandića	oltar sv. Marije	40.000 – istražni radovi i izrada dokumentacije, demontiranje oltara i transport u radionicu, površinsko čišćenje, podljepljivanje, čišćenje površine od potamnjenog laka
PAVLOVEC PREGRADSKI, kapela sv. Donata	bočni oltar sv. Ivana Nepomuka i sv. Notburge, okvir slike Majke Božje	80.000 – početak konzervatorsko-restauratorskih radova, izrada fotodokumentacije, sanacija nosioca, čišćenje, podljepljivanje, probe retuša
PODGORJE BISTRičKO, kapela sv. Ladislava	oltar Žalosne BDM	80.000 – nastavak zaštitnih radova na skulpturama glavnog oltara; retuš pozlate i polikromije
PREGRADA, ž. c. Uznesenja BDM	orgulje	100.000 – nastavak cjelovitih radova obnove instrumenta orgulja



RADOBOJ, crkva Presvetog Trojstva	oltar BDM	80.000 – nastavak konzervatorsko- -restauratorskih radova na retablu, stolarska sanacija, podljepljivanje, čišćenje
RISVICA, kap. Majke Božje Snježne	kućište orgulja	10.000 – istražni konzervatorsko- -restauratorski radovi na kućištu, izrada fotodokumentacije i elaborata s prijedlogom daljnjih radova
TRŠKI VRH, crkva BDM Jeruzalemske	baldahin oltara u kapeli cinktora	70.000 – cjelovit konzervatorsko- -restauratorski zahvat na baldahinu oltara
VINSKI VRH, kapela Majke Božje	kip Bogorodice s glavnog oltara	5.000 – istražni konzervatorsko- -restauratorski radovi na kipu, izrada elaborata s prijedlogom daljnjih radova
ZAJEZDA, župna crkva Uznesenja BDM	zidni oslik	60.000 – učvršćivanje, injektiranje, skidanje novijih preslika, izrada elaborata s fotodokumentacijom
ZLATAR, župna crkva Uznesenja BDM	instrument orgulja	80.000 – radovi četvrte faze na obnovi instrumenta orgulja
ZLATAR, župna crkva Uznesenja BDM	zidni oslik	100.000 – nastavak konzervatorsko- -restauratorskih radova na obnovi zidnog oslika pjevališta i nosača, izrada fotodokumentacije, čišćenje, podljepljivanje, retuširanje
KOPRIVNIČKO-KRIŽEVAČKA ŽUPANIJA		
KRIŽEVCI, crkva Svetoga Križa	vitraji	50.000 – četvrta faza obnove vitraja crkve
KRIŽEVCI, župna crkva sv. Ane	sakristijski ormar	10.000 – početak radova na obnovi sakristijskog ormara, izrada elaborata i fotodokumentacije s prijedlogom nastavka radova
SV. PETAR ČVRSTEC, crkva sv. Petra	bočni oltari	50.000 – konzervatorski zahvati – stolarska sanacija, podljepljivanje, čišćenje, izrada elaborata
VOJNOVEC KALNIČKI, kapela sv. Martina	oltar sv. Martina	30.000 – početak konzervatorsko- -restauratorskih radova

BJELOVARSKO-BILOGORSKA ŽUPANIJA		
DARUVAR, ž. c. Presvetog Trojstva	orgulje	45.000 – početak prve faze radova na obnovi orgulja
ŠTEFANJE, župna crkva sv. Stjepana	oltar Muke Kristove	90.000 – nastavak konzervatorsko- -restauratorskih radova, izrada fotodokumentacije
ŠTEFANJE, župna crkva sv. Stjepana	oltarna pala Skidanje s križa	20.000 –prva faza konzervatorsko- -restauratorskih radova na slici
ZAGREBAČKA ŽUPANIJA		
BLAŠKOVEC, kapelanija sv. Antuna	glavni oltar sv. Antuna Padovanskog	80.000 – nastavak zaštitnih radova, montaža antependija, izrada elaborata
BUŠEVEC, kapela sv. Ivana Krstitelja	tabulat	60.000 – početak zaštitnih radova na obnovi tabulata, demontaža svih dasaka, konsolidacija, podljepljivanje, probe čišćenja, izrada fotodokumentacije postojećeg stanja i elaborata s prijedlogom prezentacije
DONJA LOMNICA, župna crkva sv. Triju kraljeva	tri oltara	30.000 – završetak konzervatorsko- -restauratorskih radova na oltarima: retuš, izrada fotodokumentacije, montaža i postavljanje u crkvu
GRADEC, crkva Ranjenog Isusa	orgulje	170.000 – nastavak radova na obnovi instrumenta orgulja
GUSTELNICA, kapela sv. Antuna Padovanskog	tabulat	85.000 – demontaža tabulata u lađi i prevoženje u radionicu, konsolidacija, podljepljivanje, probe čišćenja, izrada fotodokumentacije; istražni radovi na glavnom oltaru i izrada elaborata s prijedlogom daljnjih radova; dezinfekcija cijele kapele
KRIŽ, crkva Uzvišenja Svetoga Križa	propovjedaonica	50.000 – nastavak konzervatorsko- -restauratorskih zahvata na skulpturama s propovjedaonice: skidanje preslika, čišćenje, retuširanje, izrada fotodokumentacije

KUČE, kap. sv. Fabijana i Sebastijana	dvije oltarne slike	35.000 – cjeloviti konzervatorsko- -restauratorski radovi obnove oltarnih slika: podljepljivanje, čišćenje, rekonstrukcija propalih dijelova, retuširanje
MARIJA GORICA, crkva Pohoda BDM	oltar Sv. Antuna	50.000 – završni konzervatorsko- -restauratorski radovi na retablu
MARIJA GORICA, crkva Pohoda BDM	zidna slika u svetištu	110.000 – konzervatorsko- -restauratorski radovi obnove zidne slike u svetištu, retuširanje; izrada fotodokumentacije
OTRUŠEVEC, kapela Svetoga Križa	glavni oltar	50.000 – početak radova na obnovi glavnog oltara – konsolidacija, čišćenje preslika, kitanje, retuširanje; izrada fotodokumentacije
SAMOBOR, franjevačka crkva Uznesenja BDM	oltar sv. Križa	100.000 – nastavak zaštitnih radova na oltaru: retuširanje, rekonstrukcija propalih dijelova, montaža u crkvu; izrada fotodokumentacije
SAVSKI NART, crkva Uznesenja BDM	oltar sv. Ane	20.000 – istražni konzervatorsko- -restauratorski radovi na bočnom oltaru
SAVSKI NART, crkva Uznesenja BDM	oltarne pale s bočnih oltara	35.000 - cjelovita obnova oltarnih pala s atika bočnih oltara
SVETA NEDELJA, kapela sv. Roka	orgulje	50.000 – dezinsekcija/fumigacija orgulja, izrada elaborata o kućištu orgulja s prijedlogom prezentacije
VELIKA MLAKA, župna crkva sv. Barbare	tabulat	50.000 – nastavak konzervatorsko- -restauratorskih radova na obnovi tabulata svetišta
VRBOVEC, župna crkva sv. Vida	raspelo	40.000 – završetak konzervatorsko- -restauratorskih radova na obnovi raspela

SISAČKO-MOSLAVAČKA ŽUPANIJA

VIDUŠEVEC - DVORIŠĆE župa	Slike iz župe – <i>Pieta, sv. Mihovil, Andeo čuvar</i>	45.000 – cjeloviti konzervatorsko- -restauratorski radovi na slikama: podljepljivanje slikanog sloja, ravnanje platna, čišćenje površine slikanog sloja od prljavštine i starog laka, kitanje lakuna i oštećenja, retuširanje, napinjanje na novi drveni podokvir s kajlama te dodavanje novoga zaštitnog platna na poleđinu
---------------------------------	---	---

PRORAČUNSKA SREDSTVA
ISPLAĆENA ZA GRADNJE I POPRAVKE
CRKVENIH OBJEKATA ZAGREBAČKE
NADBISKUPIJE U 2007. GODINI



Donosimo popis župa koje su primile pomoć iz nadbiskupijske blagajne u 2007. godini. Nadbiskupijski ekonom preč. Ivan Hren navodi: »Na molbe za pomoć u gradnjama i popravcima crkvenih objekata, pristigle tijekom 2007. godine, nastojali smo pozitivno odgovoriti u skladu s raspoloživim sredstvima.«¹

ŽUPA	SVRHA	IZNOS
BELEC	za krovnište župne kuće	45.337,64 kn
ČUNTIĆ	radovi na kapeli u Peckom	284.588,29 kn
DIVUŠA	za kapelu u Strugi	60.931, 44 kn
GVOZD	radovi na župnoj crkvi	3.030.031,74 kn
ILOVA	radovi na župnoj crkvi	83.939, 30 kn
IVANSKA	za krovnište župne kuće	27.399,31 kn

¹ Prenosimo iz Službenog vjesnika Zagrebačke nadbiskupije, XCV (2008) 1, str. 60.

JAKUŠEVEC	za crkvu u Mičevcu	112.336,99 kn
KAPELA VRAPČE	radovi na bolničkoj kapeli	1.427.367,39 kn
KARMELIĆANKE - KLOŠTAR IVANIĆ	radovi na samostanu	160.085,48 kn
KOMAREVO	zemljište i projektna dokumentacija	114.611,99 kn
KUPČINA	radovi na tornju župne crkve	100.000,00 kn
MALA GORICA	radovi na župnoj crkvi	270.064,05 kn
OBOROVO	sanacija krovišta župne crkve	1.067.601,33 kn
POKUPSKO	radovi na župnoj crkvi	53.000,00 kn
RIBNIČKI KUNIĆ	za krovište župne kuće	61.356,18 kn
ŠANCI - SAVICA	radovi na župnoj kući	51.496,00 kn
ŠIŠINEC	radovi na župnoj crkvi	11.956,00 kn
TRAVNO	radovi na župnoj crkvi	4.359.656,89 kn
TRGOVIŠĆE	radovi na sanaciji kapele	3.464,80 kn
VOJNIĆ	za zemlju u Tušiloviću	388.845,95 kn
VRHOVEC	obnova krovišta	141.313,28 kn
ZAJEZDA	za kapelu u Budinščini	200.006,31 kn
ZAPREŠIĆ	radovi na pastoralnom središtu	507.788,20 kn
	UKUPNO:	12.563.178,56 kn

POSVEĆENE CRKVE I OLTARI

ZAGREBAČKE NADBISKUPIJE

U 2007. GODINI¹

- ▣ 14. ožujka 2007. kardinal Josip Bozanić, zagrebački nadbiskup, posvetio je župnu crkvu u župi Svetih anđela, Zagreb, Savski Gaj.
- ▣ 13. svibnja 2007. kardinal Josip Bozanić predvodio je koncelebrirano misno slavlje i blagoslovio novoizgrađeni oltar na Blajburškom polju prigodom 62. obljetnice Blajburške tragedije.
- ▣ 15. lipnja 2007. kardinal Josip Bozanić blagoslovio je u Lasinji novoizgrađeni samostan sestara Kćeri Srca Isusova, posvetio samostansku crkvu Srca Isusova i uveo sestre u klauzuru.
- ▣ 17. lipnja 2007. kardinal Josip Bozanić blagoslovio je župnu crkvu i zvona u župi Blagovijesti – Navještenja Gospodinova, Zagreb, Vrbani;
- ▣ 29. lipnja 2007. biskup Vlado Košić u župi sv. Petra i Pavla u Gvozdu predvodio je euharistiju povodom blagdana zaštitnika župe i blagoslovio novoizgrađenu župnu crkvu i zvona.
- ▣ 16. rujna 2007. kardinal Josip Bozanić posvetio je župnu crkvu i oltar u župi sv. Luke evanđelista, Zagreb, Travno.
- ▣ 3. studenog 2007. kardinal Josip Bozanić posvetio je oltar obnovljene crkve sv. Triju kraljeva u Donjoj Lomnici.
- ▣ 11. studenog 2007. kardinal Josip Bozanić posvetio je crkvu sv. Martina biskupa u moslavačkome naselju Gornja Gračenica u voloderskoj župi sv. Antuna Padovanskoga.



¹ Prenosimo iz Službenog vjesnika Zagrebačke nadbiskupije, XCIV (2007) br. 1 – 5.

RIASSUNTO

Nella rubrica Izvješća (*Relazioni*) CKD 5 porta una rassegna dei lavori sorvegliati da *Konzervatorski odjel* di Zagabria (*Reparto della conservazione di Zagabria*) finanziati dal Ministero della cultura della Repubblica di Croazia per i beni appartenenti all'Arcidiocesi di Zagabria per l'anno 2007. Porta anche un resoconto dei finanziamenti dell'Arcidiocesi per la ricostruzione e costruzione dei beni culturali mobili ed immobili nel 2007, e alla fine della Rubrica si pubblica l'elenco delle chiese e degli altari consacrati.



Danas više nego ikada međusobno otvaranje kultura povlašteno je područje dijaloga ljudi koji traže autentični humanizam, neovisno o razlikama koje ih odvajaju. Također i na kulturnom području kršćanstvo može ponuditi svima najjaču snagu obnove i uzdizanja, odnosno Ljubav Božju, koja se je učinila ljubavlju čovječjom.

*Papa Benedikt XVI.,
15. lipnja 2007.*



Uredničko vijeće godišnjaka CKD čestita svojemu članu dr. sc. Ivanu Šašku na promaknuću. Ivan Šaško je od samog početka sudjelovao u kreiranju Godišnjaka za CKD. Čestitajući mu na promaknuću za pomoćnog biskupa želimo mu puno uspjeha u radu kako za duhovno i pastoralno dobro Zagrebačke nadbiskupije, tako i za daljnje uspješno sudjelovanje u Odboru za sakralnu umjetnost Zagrebačke nadbiskupije te u Uredničkom vijeću CKD-a.

Rođen je 1. kolovoza 1966. u Đivanu (Općina Vrbovec), kao najmlađi sin – uz braću Milana i Franju – roditelja Stjepana (1997.) i Ljubice (rođ. Pečnjak), a desetoga dana toga istog mjeseca kršten je u župnoj crkvi svetog Lovre u župi Lovrečka Varoš. Prva četiri razreda osnovne škole pohađao je u Banovu (područna škola osnovne škole u Vrbovcu), a ostala četiri u Vrbovcu. Nakon osmogodišnje škole, godine 1981. stupio je u Nadbiskupsko dječjačko sjemenište u Zagrebu. Nakon završenoga školovanja u Interdijezezanskoj srednjoj školi za spremanje svećenika u Zagrebu i nakon mature (1985.) ispunio je vojnu obvezu.

U jesen 1986. postao je članom bogoslovske zajednice u Nadbiskupskome bogoslovnom sjemeništu u Zagrebu te započeo filozofsko-teološki studij na Katoličkome bogoslovnom fakultetu u Zagrebu. Po završetku druge godine studija, god. 1988., odlazi u Rim, u Papinski zavod *Germanicum et Hungaricum* (gdje ostaje do 1994.) te nastavlja studij na Papinskom sveučilištu Gregoriana u Rimu i završava ga 1991. godine. Ta je godina u njegovu životu obilježena đakonskim ređenjem (4. svibnja u Rimu u crkvi *Il Gesu*), te početkom poslijediplomskog studija i specijalizacije u liturgici na Papinskome liturgijskom institutu sv. Anzelma, također u Rimu. Za prezbitera Zagrebačke nadbiskupije zaređio ga je kardinal Franjo Kuharić u zagrebačkoj prvostolnici 28. lipnja 1992. godine.

Magistrirao je 10. lipnja 1994. (mentor: prof. Matias Augé). Iste godine postao je članom zajednice u Papinskome hrvatskom zavodu sv.



Jeronima i nastavio s pisanjem doktorske disertacije. U Zavodu je ostao do povratka u Domovinu 1996. godine, kada je bio izabran u zvanje asistenta pri Katedri za liturgiku Katoličkoga bogoslovnog fakulteta Sveučilišta u Zagrebu. Godinu dana kasnije, 28. studenoga 1997., obranio je u Rimu doktorsku disertaciju na temu: *Dona, munera, sancta sacrificia – in omnibus ... facere digneris: dinamismi pneumatologici del Canone Romano. Ricerca e proposta per una rilettura teologico-liturgica* (mentor: prof. Achille M. Triacca). Od 2000. godine radio je kao docent pri istoj katedri, kojoj je bio pročelnik od 2002. do 2007.

Od 2001. godine član je Zbora prebendara zagrebačke prvostolnice. U siječnju 2005. imenovan je predsjednikom Povjerenstva za osnivanje katoličkoga sveučilišta, a i danas, nakon što je 2006. osnovano Sveučilište, vrši službu predsjednika Povjerenstva Hrvatskoga katoličkog sveučilišta. U travnju 2005. izabran je za izvanrednog profesora pri Katedri za liturgiku KBF-a. Od dužnosti na fakultetu posebno je vrijedno spomenuti da je nadstojnik Knjižnice KBF-a i član uredništva znanstvenoga časopisa Bogoslovska smotra.

Uz fakultetske dužnosti, član je raznih odbora i vijeća. Izabirući neke od tih dužnosti valja istaknuti da je: član Liturgijskoga vijeća Hrvatske biskupske konferencije; član Nadbiskupijskoga odbora za sakralnu umjetnost Zagrebačke nadbiskupije; član Središnjega povjerenstva Druge sinode Zagrebačke nadbiskupije i član njegova Poslovnoga odbora; član Prezbiterskoga vijeća Zagrebačke nadbiskupije i njegova Poslovnoga odbora; član Zbora savjetnika Zagrebačke nadbiskupije, izvršni urednik godišnjaka Crkvena kulturna dobra, član Hrvatskoga instituta za liturgijski pastoral pri Hrvatskoj biskupskoj konferenciji, član uredničkoga vijeća liturgijsko-pastoralnoga lista *Živo vrelo* i dr.

U listopadu 2005. sudjelovao je u radu XI. redovite opće biskupske sinode (o euharistiji) u Vatikanu, u skupini pomoćnika posebnog tajnika Sinode. Prigodom svih triju pohoda pape Ivana Pavla II. Hrvatskoj bio je jedan od odgovornih za pripremanje liturgijskih slavlja.

Uz znanstveno-nastavni i stručni rad, uz objavljivanje radova i sudjelovanje na domaćim i međunarodnim skupovima, priredio je razna izdanja vezana uz liturgiju, a bavi se i prevodilaštvom.

Dana 11. veljače 2008. objavljena je vijest da je papa Benedikt XVI. imenovao dr. Šaška za pomoćnoga zagrebačkog biskupa. Za biskupa ga je u zagrebačkoj prvostolnici zaredio zagrebački nadbiskup kardinal Josip Bozanić u subotu 29. ožujka.

JURAJ KOLARIĆ

SAT KAO ČUDESNA NAPRAVA ZA MJERENJE VREMENA



Sat nije samo naprava pomoću koje se računa vrijeme, nego je i sredstvo kojim se usklađuje ili sinkronizira djelatnost ljudi. Ključni zamašnjak modernoga industrijskog doba nije, navodno, parni stroj, već sat, kao jedan od najtočnijih automatskih strojeva! Sat je, doista, vodeći stroj moderne tehnike, koji uživa prvenstvo u savršenosti i prema kojemu drugi strojevi samo

moгу težiti. Po svojem odnosu prema količini upotrijebljene energije i prema vlastitome specijalnom proizvodu, sat predstavlja čudo modernog vremena. On je zapravo »ključni stroj« moderne tehnike.

Prije izuma tog stroja ljudi su određivali vrijeme po suncu i štapovima za pravljenje sjene na ispisanim brojčanicima. Ali sunčani su satovi funkcionirali samo za vedrih dana. Sjeverno od Alpa mogu proći tjedni a da se ne vidi sunce. Srednjovjekovna Europa zahtijevala je međutim pouzdan način određivanja vremena. Ponajprije Katolička crkva je tražila da se točnije odredi vrijeme časoslova ili sedam termina dnevne službe molitava, jer su zvona pozivala na molitvu u točno određeno vrijeme.

Osim toga, srednjovjekovni gradovi, stiješnjeni zidovima, morali su urediti vrijeme da bi organizirali kolektivnu aktivnost i racionalizirali prostor. Trebalo je odrediti vrijeme za buđenje građana, za odlazak na posao, za otvaranje tržnice i njezino zatvaranje i konačno vrijeme za gašenje vatre u ognjištima i za odlazak na spavanje.



Zbog neusklađenog mjerenja vremena dolazilo je do nesuglasica i nesporazuma. Trebalo je pronaći pouzdan instrument za mjerenje vremena, a našlo ga se je u izumu mehaničkog sata. Ne zna se tko je izumio i gdje je izumljen taj stroj!? Pretpostavlja se da se je to dogodilo u posljednjoj četvrtini trinaestog stoljeća u Italiji i Engleskoj. Njegova primjena širila se brzo, a mehanički su satovi brzo izbacivali iz uporabe sunčane satove. Razne verzije mehaničkih satova bile su rudimentarne, netočne i tako podložne kvarovima da se je isplatilo zajedno sa satom kupiti i urara!

Kako je Crkva prihvatila pojavu mehaničkog sata? Moramo imati na umu da je crkveno vrijeme bilo vrijeme prirode. Dan i noć su se dijelili na jednak broj dijelova, tako da su, osim vremena ravnodnevice ili podneva, dnevni i noćni sati bili nejednaki, a dužine su se tih satova razlikovale prema godišnjim dobima. Satovi mehaničkog sata bili su jednaki, a to je opet za sobom povlačilo novo računanje vremena. Crkva se zbog toga opirala mehaničkom satu, a prihvatila ga je tek jedno stoljeće kasnije. Otada gotovo da ne postoji crkveni zvonik na kojem se ne nalazi mehanički sat.

Međutim gradovi su mehanički sat prihvatili kao svoj standard. Oni su uskoro u gradovima postali i javni satovi. Bili su instalirani na zvoncima i na tornjevima gradskih vijećnica i na trgovima gdje su se nalazile tržnice. Tako postavljeni javni gradski satovi postali su simbolima municipalnih vlasti. Svaki je grad želio imati takav javni sat. Osvajači su javne satove rado prisvajali kao ratni plijen. Strani posjetitelji ili turisti dolazili su vidjeti ih i čuditi se njihovoj mehaničkoj savršenosti. Tako su javni mehanički satovi postali prava hodočasnička odredišta mnogih posjetitelja, koji su ih smatrali pravim modernim relikvijama.

Mehanički sat predstavlja najveće postignuće srednjovjekovne mehaničke domišljatosti. Bio je to prvi primjer digitalnog uređenja jednog stroja. Mehanički sat morao je udovoljiti neumoljivim standardima zemlje i sunca., ali je bilo potrebno poboljšati njegovu tehniku i njegovo oblikovanje. Na scenu su stupili majstori minijaturizacije, ispravljajući pogrešaka i tragači za novim i boljim rješenjima. Tako je mehanički sat inaugurirao prve pionire mehaničke tehnike, koji su postali primjeri i učitelji i u ostalim granama tehničkih inovacija.

Mehanički satovi donijeli su red i nadzor nad kolektivnim i pojedinačnim životom građana. Nastalo je razdoblje vremenske autonomije! Ljudi su mogli odsada nadzirati dolaženje i odlaženje na određena mjesta bez diktata odozgo. Sat je omogućio pojedincima da uredi svoje djelovanje, ali i djelovanje drugih. Tako se je povećala produktivno



stanovništva. Na taj način je pojam produktivnosti postao, zapravo, nusproizvod sata! Otada je izreka »vrijeme je novac« poprima svoju relevantnost.

Mehanički sat ostao je monopolom zapadnoeuropske civilizacije tijekom tri stoljeća. Druge su civilizacije, odnosno njezine elite i vladari, obožavale satove, ali nijedna nije mogla slijediti europske standarde.

Kinezi su npr. u eri dinastije Tang i Sung stvorili astronomske vodene satove, koji su se lako kvarili. Ovi monumentalni carski projekti bili su izrađeni za cara i njegove astrologe. U gradovima su bubnjevi i druga zvučna sredstva stvarala buku i tako signalizirala satove i vrijeme ili tzv. carski kalendar, koji se je mijenjao, već prema carskim odredbama.

Bez trgovine satovima i bez baze u narodnoj potrošnji kineska je horologija stagnirala. U vrijeme kada je Kina doznala za postojanje mehaničkog sata Zapada, nije bila u položaju niti da ga razumije, niti da ga kopira. Kinezi su naime bili

neskloni priznati europsku tehnološku superiornost, zbog čega su to europsko tehničko dostignuće promatrali više kao igračku, što je, naravno, bila velika pogreška.

Islamske zemlje poznale su također vodene satove. Takav je bio i legendarni sat što ga je Harun al-Rašid poslao na dar Karlu Velikom oko 800. godine. Nitko na franačkom dvoru nije znao što bi s njim, zbog čega se je, kako zbog neznanja, tako i zbog nepoznavanja, izgubio. Zapadnim satovima su bili, slično Kinezima, zaokupljeni i muslimani, ali ih nisu koristili da bi stvorili javni osjećaj vremena, osim kao poziv na molitvu. U jednom pismu veleposlanika Svetoga Rimskog Carstva kod Visoke Porte u Carigradu, Ghiselina de Busbecqa, iz 1560. godine, iznosi se mišljenje da bi uvođenje javnih satova umanjilo autoritet njihovih muslimanskih mujezina, a to bi bilo svetogrđe.

Vrijeme je uz prostor glavni oblik ljudskog iskustva zbilje u kojoj se nižu zbivanja od prošlosti prema budućnosti. Tako religiozni čovjek

razlikuje tzv. »svete vrijeme«, u kojem se izmjenjuju blagdani, kalendari i crkvena godina, od tzv. »profanog vremena«, koje uključuje ljudsku svakidašnjicu. Pritom od pojma vremena moramo razlikovati vječnost, kao područje koje pripada božanstvu i koje je nadvremenska kategorija, bez promjena i ograničenja. Sa, kao naprava za mjerenje vremena tako ulazi u teandričku kategoriju koja povezuje sadašnjost s vječnošću i tako zapravo spaja i premošćuje dva svijeta, materijalni i duhovni, koji će u konačnosti završiti sintagmom izrečenom u Bibliji: »U očima Gospodnjim je jedan dan kao tisuću godina, a tisuću godina kao jedan dan.« (2 Pt 3, 8) U tom kontekstu možemo sat promatrati kao fascinantni pokušaj čovjeka da odredi, zaustavi i u vječnost projicira vrijeme kao iskustvenu sastavnicu svojega života.



S. LINA SLAVICA PLUKAVEC

ZAGREBAČKI JAVNI SATOVI

UVOD

Vrijeme je prirodna kategorija koja s ljudskom svijesti te transcendentnim i društvenim zahvatima čini svjetsku povijest.

Biblijski događaji raspoređeni su mjernim jedinicama *od zore do prvih zvijezda*, ili drugim ritmičkim vremenskim razdobljima (Post 1, 1). Stvoritelj svijeta i vremena planski umeće stvorenja prema rasporedu i naumu stvaranja u uređeni svijet s ograničenim vremenom kozmičkog i povijesnog trajanja, dok On sam ostaje transcendentan, u vječnosti. Biblijsku usporedbu razdoblja od tisuću godina kao *jučerašnji dan koji je minuo* (Ps 90, 4), potvrđuje iskustvo boravka u bestežinskom stanju astronauta, koji vrijeme doživljavaju na svojstven način. Bogatstvo promatranja i mjerenja vremena nalazimo u starozavjetnim knjigama, koje nam dokazuju Božje zahvate u prirodi.

Godine su se prvotno računale po važnim događajima, prema vladavinama pojedinih vladara (Iz 6, 1), prirodnim događanjima (Am 1, 1) te prema erama. Židovska era se počela računati u doba rabina.

Iako vrijeme teži prema budućnosti, prema eshatonu, biblijski pisac je zabilježio pojavu vraćanja vremena unatrag, za odlučujućih 10 stupnjeva, što čini 40 minuta. Na Izajinu molbu, oko 732. godine prije Krista, sjena na sunčaniku kralja Ahaza, koji je bio u obliku obeliska, vratila se za 10 posljednjih stupnjeva (2 Kr 20, 8-11), što je jedinstvena pojava zabilježena jedino u Bibliji. Transcendentalna posveta vremena utkana je u sav ljudski život. Vrhunski događaj povijesti je Isusov dolazak u punini vremena i uklapa se u povijesno trajanje, ispunivši proročka viđenja.

Isusovo vrijeme je u središtu zemaljskog trajanja s određenjem »prije« i »poslije« Kristova rođenja te dominira nad kozmičkim i povijesnim vremenom.

Krist preporuča promatranje prirodnih i kozmičkih ciklusa koji se događaju u vremenu i vremenskim ciklusima, prema Danu Gospodnjem.

Dovršenje vjekova je tajna koju znade samo Bog, a nama je podario nadu, budućnost očekivanu u miru i sreći, što se smiruju u posjedovanju



vječnosti. Tada će se pojaviti novo nebo i nova zemlja (Otk 21, 1), gdje više neće trebati ni sunca ni mjeseca da označe vrijeme (21, 23).

SUNČANI SATOVI

Sunce je izvor svih energija o kojima ovisi život na Zemlji. Sunce tu energiju isijava na Zemlju u obliku različitih zraka: toplinskih, svjetlosnih, ultraljubičastih i kozmičkih, koje raskošno prosipa po Zemlji. One su i predmet istraživanja, posebno svjetlosne i toplinske energije, da bi se iskoristile za pogonsku snagu. Sunce je i predmet divljenja i nadahnuća, tako ga sv. Franjo hvali i naziva *gospodinom i bratom, koji daje dan i obasjava nas svojim svjetlom*. I čovjeku i prirodi Sunce omogućava život na Zemlji, što slikovito i tumači dražesna biljka suncokret, koja se uvijek okreće za suncem. Za biljke je sunčeva svjetlost snaga i svaki zeleni list prava je tvornica sunčeve svjetlosti. Listovi biljaka su precizni mehanizmi u obliku pčelinja saća sa zncima klorofila, čije zelenilo skuplja zrake sunčeve svjetlosti i snagu, koja se dalje složenim kemijskim procesima koristi za sveukupni život na Zemlji, kao što je ugljik, zatim bjelančevine, mast, šećer, pa su biljke sa sveukupnom prirodom posrednici života na Zemlji.

Sve kulture promatrala su položaj Sunca i koristile ga za određivanje vremenskih razdoblja. Sunce je jedna od zvijezda u našoj galaksiji koja se svojim ritmičkim okretanjem oko svoje osi, brzinom od 20 km/s, okrene za 27 dana na ekvatoru te za 31 dan na polovima. Ono omogućuje pravilan ritam izmjene dana i noći te ostalih vremenskih razdoblja. Taj pravilan ritam i položaj Sunca na nebu omogućili su izraditi astronomske naprave kojima se pomoću pokazivača, gnomona, sjenomjera, može vršiti mjerenje vremena. Nauk o tim zakonitostima naziva se gnomonika, prema grčkoj riječi gnomon, kazaljka, sjenomjer.

Nedavno preminuli profesor Mladen Pejaković otkrio je i dokazao (1978.) da predromanička hrvatska crkvice Svetoga Križa u Ninu iz 9. stoljeća, iz doba hrvatskih narodnih vladara, nazvana i najmanja katedrala na svijetu, u potpunosti korespondira s kretanjem Sunca u raznim godišnjim dobima. Crkvice je izgrađena od kamena na temeljima antičkih zidova, s tlocrtom istokračnoga grčkog križa i dominantnom kupolom nepravilnoga elipsoidnog oblika. Nepravilnost u arhitekturi nije nehaj ili nesprenost graditelja, nego precizno izvedena građevina koja omogućuje da zraka Sunca u određeno vrijeme padne na određeno mjesto. One su kazaljke vremena, sunčane ure, a nepravilnosti su posljedice mudrih pravila, osjećaja i računice kojim su omogućili prisutnost

sunčane svjetlosti u unutrašnjost crkvice u svako doba dana i u svako godišnje doba.

Prve sačuvane sunčane satove nalazimo u Egiptu u 15. stoljeću prije Krista. Poluga sata postavljena je okomito na kružnicu podijeljenu na četiri kvadranta, a svaki od kvadranta podijeljen je na šest manjih dijelova pa tu vidimo i osnovu za današnji vremenski sustav od 24 sata.

U Babilonu poznajemo sunčani sat iz 640. godine.

Grčki astronom i filozof Anaksimandar konstruirao je 550. godine prije Krista sunčani sat pod grčkim suncem, a 330. godine su astronomijski sat postavili u vrtu Atenske akademije, a imao je više međusobno spojenih brojčanika. To je istovremeno dovelo do univerzalnoga sunčanog sata, kojemu se može mijenjati položaj ovisno na mjestu na kojem se nalazi.

Geograf Ptolomej je u 2. stoljeću nacrtao karte neba kojima su se služili Kolumbo i Vasco da Gama, 1 200 godina kasnije. Ptolomej je konstruirao i spravu kojom se mjeri visina nebeskih tijela, astrolab.

Osim drugih satova, poput pješčanih s dvije staklene žarulje spojene uskim grlom kroz koji je prolazio pijesak, ljudi su koristili i vodene satove ili klepsidre, koji su se namještali prema sunčanim satovima. Takav sat je poznat u Aleksandriji iz 150. godine prije Krista. Oni su se dalje usavršavali dodavanjem novih elemenata. Poznati su i modeli koji su proizvodili zvukove poput vodenih orgulja, ili su spojili vodeni sat s astronomijskim brojčanicom.

Vertikalni sunčani satovi

Prvi sunčani satovi bili su *vertikalni*. Izgledali su poput obeliska, kako smo već spomenuli u svezi s kraljem Ahazom. Brojčanu skalu imali su na zemlji, a vrijeme se mjerilo pomoću dužine bačene sjene. Prema dužini i smjeru bačene sjene promatrao se međusobni položaj i gibanje Sunca i Zemlje, a služilo je i za određivanje solsticija.

Obelisci su osim mjerenja vremena bili kulturni predmeti za štovanje kulta Sunca. Takav je do danas sačuvan na Trgu sv. Petra u Rimu, visine 35,5 m, koji je u Rimu postavio car Kaligula 38. godine, dopremivši ga iz Heliopolisa. Ima i drugih oblika sunčanih satova, kao što su oblici kamenih kotača koso položenih, ili kružnih oblika s oltarom u sredini. Nalazimo ih kao kamenove u obliku kvadranta postavljenih na četiri strane svijeta.

Stupnjeviti ili stepenasti, vertikalni sunčani satovi imaju ravninu za sjenu podijeljenu na stupnjeve. Pri izlasku Sunca sjena je padala na rub gornje stepenice te se postupno smanjivala da bi u podne nestala, te ponovno rasla u popodnevnim satima.

Na prozorskim sunčanim satovima s mozaično ukrašenim brojčanicom ili oslikanim staklom osim vremena sjena kazaljke pokazivala je i položaj Sunca u životinjskom krugu

Sunčani sat sa zrcalom koristio je i Nikola Kopernik. Njegova je karakteristika da hvata i odbija sunčeve zrake na satnom zidnom brojčaniku.

Zidni vertikalni sunčani satovi imali su različite brojčane skale.

Bilo je i *prenosivih sunčanih satova* s okomitom pločom podijeljenu po 13 stupnjeva dok su *stabilni sunčani satovi* bili podijeljeni na 15 stupnjeva. Gornja crta brojčane skale bila je vodoravna i zatvarala je pravi kut ravninom mjesnog meridijana.

Grci su počeli graditi sunčane satove s brojčanicima za pojedine mjesece. Paladije u knjizi *De re rustica* oko 400. godine navodi da se dužina sjene mjerila po dužini ljudskog stopala. Rimski arhitekt i graditelj Marko Vitruvije Polion, iz 1. stoljeća prije Krista, opisuje u svojem djelu *De architectura* trinaest vrsta sunčanih satova.

Vertikalni sunčani satovi obično su bili smješteni na javnim građevinama ili na gradskim trgovima.

Horizontalni sunčani satovi

Položaj Sunca ne ovisi samo o dnevnom vremenu već i o godišnjem dobu, kao i o mjesnom vremenu. Sunce svakog sata prijeđe kut od 15°, što se održava u polukrugu brojčanika pa se za svaki sat postavlja crta, po kojoj se miče sjena. Dvanaest simetrično postavljenih crta postaje 12 krila sunčanog sata. Unutrašnji polukrug predstavlja nebesku polukuglu s ekvatorom i dvjema crtama solsticija te dvanaest polja s dvanaestosatnom vremenskom skalom. Kazaljka, gnomon, može se zamijeniti malim kružnim otvorom, sunčanim okom, koje baca sjenu ili sjaj na malu sunčanu točku (crkvice Svetoga Križa u Ninu). U Rimu su poznati sunčani satovi koje je rimski vojskovođa Papirije Kursor dao postaviti 293. godine prije Krista na Kvirinovu hramu, a 263. godine je konzul Manlije Valerije Mesala postavio sunčane satove na Rimski forum. Oko 250. godine prije Krista izradio je K. Marcije Filip sunčane satove za zemljopisni položaj Rima. Kasnije su u Rimu poznati prenosivi i putni brončani te bjelokosni sunčani satovi, sa sedam vodoravnih i okomitih krugova, a ispod njih dvanaest mjeseci te kazaljkom na desnoj strani.

Dugim promatranjem dužine sjene koja se kretala u smjeru Zemljine osi, što se odražavalo na ploči nazvanoj *polos*, uočilo se u 15. stoljeću pravilno gibanje oko polosa svakog sata za 15 s. Da bi se dobio ispravan nagib polosa trebalo je odrediti mjesnu zemljopisnu širinu, a u brojčanik

ucrtati složene krivulje. To se odrazilo na usavršavanju sunčanih satova i na njihovu povezivanju s kompasom. Tako su se razvile teorije o sunčanim satovima koje su se predavale na sveučilištima u sklopu studija matematike u Württembergu, Tübingenu, Ingolstadt, Pragu i Grazu. Njihova svestrana primjena kao prijenosnih i putnih satova dovela je do razvoja novih oblika, od kojih su najpoznatije ukrasni, prstenasti te stolni satovi.

Temeljem odrednice za mjesno vrijeme na 48° zemljopisne širine¹ mogu se odrediti pravci na polukrugu sunčanog sata:

Pravci sunčanog sata	Kutovi na 48° zem. širine prema podnevnom pravcu
XII	0°
XI, I	$11^\circ 17'$
X, II	$23^\circ 13'$
IX, III	$36^\circ 37'$
VIII, IV	$52^\circ 9'$
VII, V	$70^\circ 11'$
VI, VI	90°

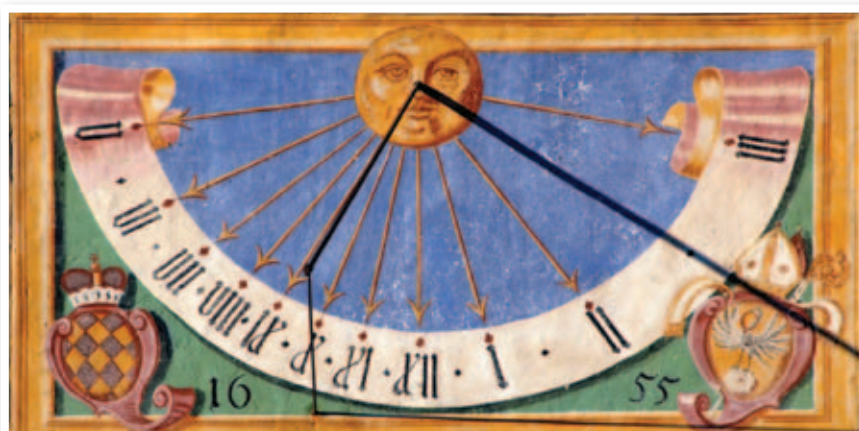

¹ To je položaj Beca, rađen prema *Tehnickoj enciklopediji*, 12 knjiga, Zagreb, 1992. Za crtež sunčanog sata zahvaljujem Vlasti Žara.

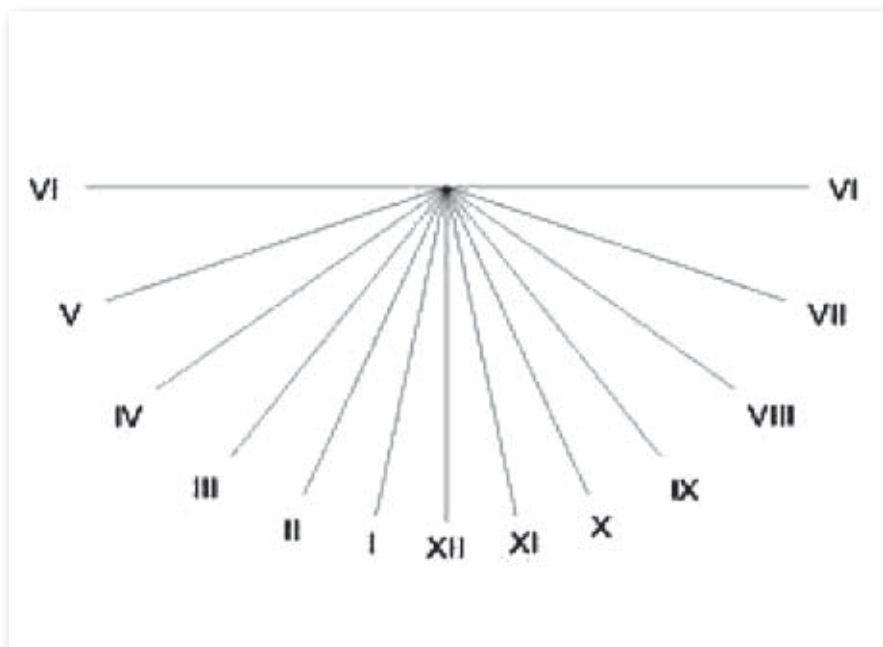

Sunce pri svojemu prividnom gibanju po nebeskom svodu opisuje kružnice paralelne s nebeskim ekvatorom. Zajednička os toga kruga je polos paralelan s osi Zemlje, koji leži u ravnini mjesnoga meridijana, otklonjen od horizontalne ravnine za kut koji je jednak mjesnoj zemljopisnoj širini.

Ekvatorijalni sunčani satovi

Ekvatorijalni sunčani satovi imaju ravninu brojčanika okomitu na polos i mogu se primijeniti na bilo kojoj zemljopisnoj širini. Za njihovu izradu potrebno je poznavati zemljopisnu mjesnu širinu, smjer mjesnog meridijana i položaj sunčanog sata prema tome meridijanu.

Ekvatorijalni sunčani satovi imali su umjesto polosa sunčano oko, ili su se umjesto kazaljke ugrađivali zupčasti prijenosnici s brojčanicima, od kojih su se usavršavali satni mehanizmi, među koje ubrajamo heliokronometre.

Ekliptički ili valjkasti sunčani satovi oponašali su putanju Sunca i njegovu prividnu visinu svakog sata. Valjak je bio postavljen prema Suncu, tako da je sjena kazaljke padala okomito prema dolje, a završna točka sjene pokazivala je vrijeme. Iz valjkastih satova razvili su se i drugi oblici sunčanih satova: stožasti, kuglasti, peharski itd.

Analematički, ekvatorijalni sunčani satovi imaju vremensku skalu horizontalno, neposredno na zemlji. Kod njih se treba mijenjati položaj kazaljke u ravnini meridijana prema dobu godine.

Sunčani satovi u Hrvatskoj nalaze se na povijesnim prostorima. Tako je sunčani sat obnovljen na crkvenom zvoniku u Velikoj i na zidu dvorca u Valpovu. Sestre benediktinke u Hvaru gledajući pravo sunce ravnaju se isto po sunčanom satu. U Nerezinama na otoku Lošinju i na Krku nalaze se skulpture sunčanih satova.

SUNČANI SATOVI U ZAGREBU

Zagreb, Muzej Grada Zagreba – samostan klarisa, Opatička 20



Najstariji sunčani zidni sat u Zagrebu, naslikan je u 18. stoljeću na sjevernoj strani dvorišne fasade u **Opatičkoj 20**, nekadašnjega samostanskog klaustra sestara klarisa. Samostanski kompleks izgrađen je na istočnome gradskom bedemu 1647. – 1650. godine s tadašnjom samostanskom crkvom Presvetog Trojstva.

Uz zgradu se nalazi *Zvezdarnica* Hrvatskoga prirodoslovnog društva, sa svojim mjernim instrumentima koji prate dinamičan promet po svemirskim stazama. Sa svojim dominantnim položajem, kompleks središta čini kula ili Popov toranj, kojeg je 1247. godine sagradio Zagrebački kaptol kao sklonište u slučaju opasnosti.



Toranj, prvotno dvokatna građevina, ima četvrtaste temelje sa zidovima debelim i do 205 cm. Izvorni šatorasti krov 1903. godine preuredilo je Hrvatsko prirodoslovno društvo i nadogradilo treći kat za zvjezdarnicu, odakle se pruža prekrasan vidik na Zagreb i goru Medvednicu.

Nakon ukinuća klarisa 1782. godine samostanski kompleks služio je u druge svrhe, pa se i zgrada s tim u svezi preuređivala. Tu se 1947. godine smjestio Muzej Grada Zagreba, čiji je sunčani zidni sat slikovit simbol te su ga za stotu obljetnicu Muzeja temeljito obnovili

Uz sve muzejske aktivnosti »stara vura« pod svojim sjenovitim sjenomjerom okuplja svoje stalne i slučajne radoznalce, upozoravajući ih u svim okolnostima na točno vrijeme.²

Sunčani sat u Tkalčićevoj 25



Uz nekadašnju ulicu Potok, Potočec, Cirkvenik, kako je nazvana po potoku koji je tu imao svoje korito s bistrom sljemenskom vodom, koja je pokretala mlinove i sve druge životne energije, razvilo se privlačno šetalište i odmaralište Zagrepčana.

Na trošnom pročelju kuće u Tkalčićevoj ulici, ispred koje kišobranom od 1991. godine rastjeruje sve meteorološke neprilike Marija

² Fotografiranje svih satova na terenu obavio je prof. Tomica Plukavec.

Jurić Zagorka, u brončanom izdanju autora Stjepana Gračana, sunčani sat na zidu zaustavlja motkom s kružnim završetkom sunčanu energiju dok se Sunce približava ili udaljava od Zagreba. Zanimljiv brojčanik sa simbolima Zodijaka i danas usmjeruje prolaznike prema glavnim gradskim središtima.

Grički top, Kula Lotrščak, Dverce 1 - Strossmayerovo šetalište 8

Posve jedinstvenu funkciju tijekom povijesti imala je Kula Lotrščak, nazvana po zvonu (*Campana Latrunculorum*), koje je svake večeri zvonilo građanima prije zatvaranja gradskih vrata, Dverca, konzerviranih 2005. godine.

Kula Lotrščak četverokutnoga je tlocrta, podignuta je sredinom 13. stoljeća (1242. i 1266.) u romaničkom fortifikacijskom obliku. Svoju obrambenu funkciju prilagođavala je raznim potrebama, a u 19. stoljeću je preuređena te su joj dodana još dva kata s vatrogasnom osmatračnicom, vidikovcem. Godine 1958. preuređena je i dobila današnji izgled. Obnovljena je također 2001. godine prigodom obilježavanja 125. obljetnice rada gričkog topa. Od 1876. godine s prozora Kule Lotrščaka puca grički top točno u podne javljajući točno vrijeme. Njegov pucanj zatrese cijelu okolicu.

Crkva Srca Isusova sa zvjezdarnicom na Šalati, Voćarska 106



Sat na sjemenišnom kompleksu sa zvjezdarnicom na suncem obasjanom brežuljku sv. Roka na Šalati iz 1927. godine.

Već su prvi astronomi bili upućeni u gibanje zvijezda i to primijenili za mjerenje vremena pomoću *zvjezdanih satova*. Instrument za promatranje gibanja zvijezda bio je astrolab. Prstenasti oblik predstavljao je ekliptiku i ekvator.

Astrolabom se određivao položaj sunca, njegova visina iznad obzora, izlazak i zalazak te duljina dana i noći. Slični



podaci mogli su se dobiti promatranjem mjeseca i zvijezda. Za mjerenje noćnih sati služili su **zvjezdani satovi**. Zato je trebalo dobro poznavati gibanje nebeskih tijela u različitim godišnjim dobima. K tomu su izrađivali posebne kataloge zvijezda s pripadajućim tablicama.

Toranj s kupolom na Šalati izdiže se nad sjemenišnim kompleksom, kao što se i brežuljkasti predio Šalata izdiže nad panoramom Zagreba, odakle se pruža divan pogled na čitav Zagreb. Svjetlo i zrak, sunce i zelenilo osvajaju prvim pogledom suncem osvijetljeni brežuljak. Velika cjelina sastoji se od škole, internata, crkve Presvetog Srca Isusova te kriptе sv. Antuna, prema projektu arhitekta Jurja Neidharta iz 1927. godine, te zvjezdarnice, okružena sportskim igralištima i parkom, a sve vješto uklopljeno u prirodnu padinu tla na kojemu se nalazi. Zvjezdarnica je i danas aktualna i kao da se natječe njezina oprema s eterskom opremom Hrvatskoga katoličkog radija u istom kompleksu.

Zagrepčani su oduvijek zagledani u sunčanu svjetlost kao i u zvjezdano nebo te imaju zvijezdu i mjesec kao sastavne elemente gradskoga grba, a hrvatski grb resio je zvjezdarnicu u svim dosadašnjim vremenima.

Sat u Parku Zrinjvcu

Sat na Zrinjvcu, uz novozasađene platane, javore, lipе i drugo drveće i ukrasno bilje, našao je svoje mjesto u novouređenu perivoju uz palaču HAZU-a.

Platane su samo stresle posljednje lišće dok se sat zaustavio na 7 sati, 3 minute i 03 sekunde, 9. studenog 1880. godine, kad su se uz podzemnu tutnjavu njihale zagrebačke zgrade i zvonici, nedugo nakon što ga je tu postavio arhitekt Herman Bolle. Potres u Zagrebu zaustavio je sve zagrebačke ure.

Meteorološki stup na Zrinjvcu izradio je Herman Bolle 1884. godine, kojega je i sat sastavni dio, s ostalim geofizičkim instrumentima.

Sat radi na mehaničko-elektronički pogon, ali ima univerzalne funkcije prirodnih i mehaničkih povezanosti.

Ta povezanost rezultirala je osnivanjem Meteorološke stanice 1888., kao i svih dru-



gih geofizičkih ustanova koje vrše određena vremenska mjerenja, a prate i izlazak i zalazak sunca te reguliraju i objavljuju točno vrijeme najmodernijim i najpreciznijim elektronskim mjerilima, spravama i metodama. Tako je Zagreb središte s najrazličitijim djelatnostima.

MEHANIČKI SATOVI



Mehanički satovi koriste vlastiti izvor energije ne oslanjajući se više na vanjske izvore poput sunčeva svjetla, već se pokreću pomicanjem utega i drugih mehanizama. Konstrukcijom prvih satova sa zupčanicima započije razdoblje mehaničkih satova. Papa Silvestar II. (950. - 1003.), krsnim imenom Gerbert od Aurillacca, smatra se izumiteljem mehaničkog sata.

On se za vrijeme svojeg studija upoznao s načelom rada vodenog sata u povezanosti sa sunčanim, kojeg je izradio 996. godine za Magdeburg.

Za razvoj mehaničkih satova važna je činjenica izgradnje visokih crkvenih tornjeva u 13. stoljeću, kao što je toranj u Westminsteru 1288. godine.

Već 1300. godine je u Firenci na zvonik postavljen toranjski sat, zatim 1352. na katedrali u Strasbourgu, 1356. u Nürnbergu, 1364. godine u Padovi, 1370. u Parizu itd.

Satni mehanizam mehaničkog sata sastoji se od *kućišta* za smještaj, a međusobni položaj dijelova satnih mehanizama, kao što je *oscilator*, osigurava pravilno njihanje djelovanjem sile, koja je temelj za pokretanje utega.

Finim impulsima pogonsku silu prenosi *zaprečnica* s kotačem spojena sa zupčanicima sata u ritmu njihanja *oscilatora*.

Njihalo služi za stabilne satove, a *nemirnica* za prienosne. U mehaničkim satovima su pomoćni *mehanizmi za navijanje satova*, kojima se prenosi energija.

Mehanizam za *namještanje kazaljki* je *spojnica, tarna*, koja spaja zupčanike kazaljke s glavnim zupčanicima.

Najstariji mehanički sat koji je i danas u upotrebi je sat na crkvi BDM u Milanu iz 1344. godine



Veliki srednjovjekovni satovi otada krase zvonike i gradske trgove. Mehanizmi su smješteni u kulama, a zvona i druge zvučne sprave oglašavaju puni sat. Brojčanici s kazaljkaama javljaju se tek u 15. stoljeću, što je dovelo do razvoja urarskog obrta.

Usavršavanje mehaničkih satova dovodi do određivanja standardnog vremena, što se definiralo međunarodnim ugovorom iz 1883. godine. Time su se izbjegle mnoge komplikacije povezane s povećanjem tadašnjega brodskog i željezničkog prometa.

Cijeli planet Zemlja podijeljen je na 24 vremenske zone s početnim meridijanom u Kraljevskoj zvjezdarnici u Greenwichu u Engleskoj.

Svaka zona obuhvaća 15 ° zemljopisne dužine, ali su moguća i odstupanja.

Ova standardizacija dovela je i do osnovne vremenske jedinice, sekunde. To je omogućeno pronalaskom atomskih satova, koji su najprecizniji uređaji za mjerenje vremena. Atomski sat koristi atom cezija za određivanje trajanja jedne sekunde. Prvi atomski sat konstruiran je 1955. godine

Ovdje ćemo dati prikaz toranjskih, crkvenih te na pročeljima gradskih zgrada i javnih satova po gradskim trgovima u Zagrebu. Oni su većinom modernizirani ili su preuređeni na elektronički pogon.

TORANJSKI SATOVI

Toranjski sat pripada slici tornja, zvonika i gradskih reprezentativnih zgrada.

U početku su satovi na zvoncima bili jedini pokazivači vremena po kojima se odvijao život. Mehanika je raščlanila igru satova, koji su bili objekti prestiža dobrostojećih opatija i gradova. Gradske vijećnice isticale su se raskošnim satovima.

Crkveni tornjevi, zvonici, uz sakralne građevine vitki su graditeljski elementi pravokutnih ili kružnih tlocrta, kojima je visina mnogo veća od promjera ili stranica tlocrta. Zbog svoje uočljivosti u prostoru i estetski vitkoga stilsko-umjetničkog oblikovanja imaju višenamjensku funkciju. Vidljivi su znakovi postojanja crkve, a od 6. stoljeća se u njima nalaze zvona radi pozivanja na liturgijska okupljanja. Pronalaskom mehaničkih satova zvonici se dopunjuju toranjskim satovima. U 8. stoljeću grade se odvojeno od crkve da bi se zvona dalje čula.

Najstariji sakralni zvonik je u Raveni, okruglog tlocrta, sagrađen odvojeno od crkve.

Romanički zvonici su kvadratna oblika, odvojeni od crkve.

Gotički zvonici integrirani su u crkvena zdanja različitih oblika, najčešće kvadratnih i poligonalnih tlocrta, smješteni na sredini pročelja, na jednoj ili obje strane pročelja, ili pak na kraju svetišta crkve.

Najstariji zvonik u Hrvatskoj je na crkvi Svetog Spasa na izvoru Cetine iz druge pol. 9. stoljeća i nalazi se na sredini pročelja. Na crkvi Gospe od Zvonika u Splitu je iz 11. stoljeća. Nekadašnja katedrala sv. Andrije u Rabu ponosila se njime u 11. stoljeću. Glasovit je na crkvi sv. Marije u Zadru iz 1105., zatim splitske katedrale iz 12. – 14. stoljeća, trogirске katedrale iz 14. – 17. stoljeća.

Renesansne zvonike ima hvarska katedrala iz 16. stoljeća.

Početak 16. stoljeća zvonici su se gradili pred pročeljem tako da je prizemlje zvonika služilo kao ulaz u crkvu i činilo jedinstvenu organsku cjelinu sa samim pročeljem stvarajući vertikalnu crkvenog objekta, glavnog obilježja duhovne i sakralne namjene.

Barokni zvonici su masivni, smješteni u sredini pročelja ili sa strane glavnog pročelja, a često i sa strane glavnog svetišta (crkva sv. Marka u Zagrebu). Po dva zvonika imaju crkve u Brezovici, Pregradi, Čazmi i dr.

Temelje dvaju zvonika imala je stara zagrebačka katedrala.

U doba baroka tornjići su se gradili na vlastelinskim dvorcima, gradskim vijećnicama i drugim reprezentativnim zgradama, na koje su se smještali i satovi.



Krajem 19. stoljeća zvonici oponašaju dotadašnje stilove, od kojih su najznačajniji neoromanički zvonici đakovačke katedrale te jedan neogotički ispred osječke župne crkve sv. Petra, osječke »katedrale«.

Zvonik stare zagrebačke katedrale, Uznesenja BDM na Kaptolu

Najstariji dokumenti o zagrebačkoj katedrali, kao što su pečatnjaci Prvostolnoga zagrebačkog kaptola prikazuju katedralu s dva zvonika. To je otisak pečata iz 1297. godine, kao i sačuvani srebreni pečatnjak iz 1371. godine. Zvonici su stradali u nemirima u vrijeme grofova Celjskih u 15. stoljeću, kao i u kasnijim nemirima, nakon kojih katedrala ostaje samo s jednim, južnim zvonikom. U povoljnijim uvjetima izražena je potreba za obnovom zvonika, što je rezultiralo njegovim



dovršenjem u 17. stoljeću u sklopu obnove katedralnog sklopa na srednjovjekovnim temeljima. I kasnije obnove i smještaj zvonika uvjetovani su tom ranijom izgradnjom.

Zagrebački biskup Franjo Ergeljski (1628. - 1637.) sklopio je ugovor s graditeljem Ivanom Albertalom o gradnji zvonika na starim temeljima. Određeni su detalji kao što su profilacije i okviri prozora. Gradnja zvonika trajala je od 1633. do 1641. godine, dok je kapa bila stavljena 1643. godine. Zvonik se uklopio u katedralni arhitektonski sklop, zatvorenog tipa, s malo arhitektonskih raščlanjenja. Prilagođen je tadanjim okolnostima obrambenih funkcija. Masivan oblik peterokatnog tijela starog zvonika, na masivnim gotičko-renesansnim temeljima, zatvoren na južnoj strani njezina glavnog pročelja vitkom baroknom polukružnom kupolom postupna suženja, sa smanjenjem katova te završnim glorijetom starog zvonika zagrebačke katedrale, dao je ovome masivnom zdanju vitkost i svečanost.

Na završnom, najmanjem katu bio je *oslikani brojčanik toranjskog sata*, a iznad njega se nalazila završna terasa s kupolom i laternom ukrašenom slijepim lukovima i željeznom oradom.

Zvonik je tim završetkom dao monumentalnost, ukras, vizuru grada i uzor crkvama iz šire i dalje okolice. Stari zvonik zagrebačke katedrale postao je uzor ostalim crkvama Zagrebačke nad(biskupije) kao najvažniji spomenik, a Zagrepčanima je bio znak novog vremena. Zagrebu su se radovali svi stanovnici Hrvatske i otkrivali ga kao crkveno, kulturno i umjetničko središte. Stari zvonik zagrebačke katedrale nosio je u svojem tijelu pečate nemirnih vremena, svijest o čuvanju starina i obveze o njihovu trajanju, a nakon obrambene funkcije naviještao je doba novih arhitektonskih oblika.

Tragovi gotike i raskoš baroka podsjećaju nas na ljudsku čežnju za nečim višim, boljim i ljepšim svijetom i pred našim očima oživljavaju i otkucavaju vizije nebeskih dvora. Zato se arhitektura isprepliće s tim vremenima i sabire se u sklopu satnih brojčanika, koje obnovljene i pozlaćene obasjava sunce sa svojega nebeskog plavetnila.

Neogotički zvonici zagrebačke katedrale Uznesenja BDM

Neogotički zvonici zagrebačke katedrale s precizno izmjerenom visinom južnog zvonika od 108,20 m i sjevernog od 108,16 m, postavljeni su tako da ih svaki Zagrepčanin vidi iz svakog položaja i iz svake udaljenosti. Zagrebačka katedrala je dominantna vizura, razglednica koja se odašilje tijekom cijeloga ljudskog života s točnim vremenom, pokazujući



svoje životne godove u svakom njezinu kamenu.

Zvonici su dovršeni blagoslovom Spomenice o dogradnji katedrale, koju je tadašnji kustos katedrale, Franjo Budicki, pohranio i zazidao u kamenoj kutiji u udubinu na vrhu južnog zvonika pred križem, 18. kolovoza 1898. godine.

Satove na zvonnicima zagrebačke katedrale, sveukupno njih osam, izradio je bečki graditelj toranjskih ura, Emil Schauer 1900. godine. Jedan mehanizam pokreće svih osam satova na zvonnicima katedrale. Postrojenje za navijanje svih satova nalazi se na galeriji.

U proljeće 1995. godine skinute su satne ploče i metalni okvir s kazaljka. Satna ploča ima promjer 3 m. Okvir je oksidirao, dok je druga polovica zadržala smeđonarančastu boju. Velika kazaljka ima oblik izduženog pupoljka,

dok je mala kazaljka slična heraldičkom ljiljanu.

Prvotni brojčanik toranjskoga katedralnog sata jedno vrijeme bio je izložen u ograđenu prostoru ispred katedrale, a kasnije je trajno postavljen na sjeverni bedem uz sjeverozapadnu kulu.





Kazaljke i brojčanici katedralnih satova obnovljeni su 1997. godine. Obnovu je izradila Ljevaonica obojenih metala iz Markuševca, vlasnice Ivkice Kranjčević i sinova Ivana i Domagoja. Prema starom satu napravljeni su novi brončani satovi, s dodatkom ratnog materijala od granata iz Domovinskog rata 1991. - 1995. godine. Kazaljke su pozlaćene. Novi brojčanici su sastavljeni od 12 komada, dok je stari brojčanik bio samo od jednoga komada.

Toranski sat na crkvi Pohoda BDM, Dolac 3

Crkva Pohoda BDM sagrađena je 1272. godine, od 1315. - 1510. godine pripadala je cistercitema, a od 1512. godine je katedralna župna crkva. Njena temeljita obnova započela je na inicijativu kanonika S.

Sinersperga. Toranj je sagrađen između 1736. i 1742. godine, a kupola je dovršena 1766. godine. Gornji dio stradao je u požaru 1786. Godine 1802. župnik Adam Baričević dogradio je 2 m tornja, i gornji bakreni dio podigao u visinu od 15 m s toranjskom jabukom i križem, koji je visok 180 cm.

Crkva je temeljito obnovljena početkom 20. stoljeća, kao i godine 2002. Tada je obnovljen i zvonik, koji je tada dobio svoj prvotni izgled otprije 200 godina.

Toranski sat je 1959. godine obnovio urar Ramović. Sat nije 50 godina radio pa je satni mehanizam bio oksidirao, a mnogi su se dijelovi izgubili. Brojčanik na tornju izradio je u fresko tehnici slikar Ivan Tomljenović.



Crkva sv. Marka, Trg sv. Marka 5

Župna crkva Sv. Marka jedna je od najstarijih župnih crkvi u Zagrebu.

Župa se spominje 1261. godine. Mnogo puta je pregrađivana, a bila je u planu rušenja. Uz sve to uspjela je većim djelom sačuvati svoj gotički izgled. Najzanimljivije je južno barokno pročelje s gotičkim portalom, djelo Parlerove radionice iz oko 1400. godine, čiji su majstori radili i na zagrebačkoj katedrali.

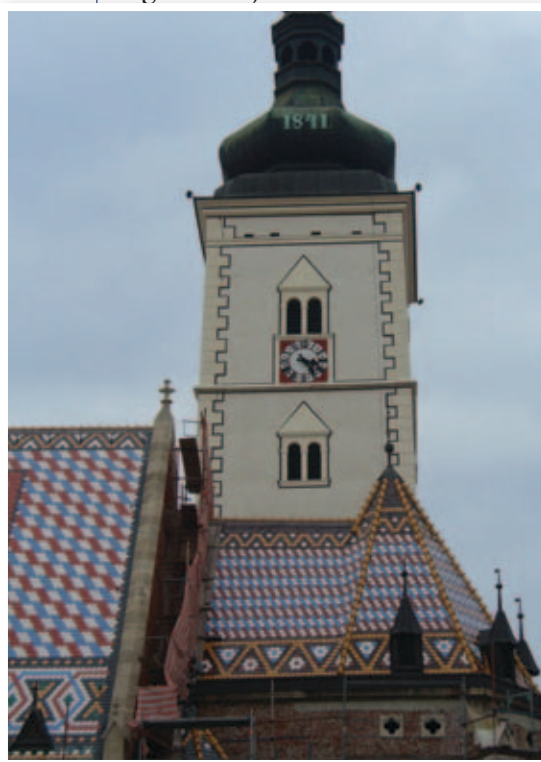

Naročito je stradavao zvonik, ili u požarima, kad su se rastalila i zvona, ili u potresima, ili pak od građanskih nemira. Bio je svjedokom brutalne srbočetničke agresije na miran život hrvatskih građana te bi se i danas trebao oglasiti haškim krivotvoriteljima povijesne istine.

Po uzoru na Albertalov zvonik zagrebačke katedrale, zagrebački graditelj Antun Mazzeto započeo je 1660. godine zidati toranj crkve. Početkom 17. stoljeća započeo je obnovu zvonika talijanski graditelj Machiedo. Da zvonik bude što ljepši, na uglove su stavljali vezani kamen.

Konačno je dovršen 1725. godine, kada je na vrh zvonika postavljena barokna lukovica. Ba-

krom je bila pokrivena 1841. godine, što označava ta godina. Zvonik se nalazi na sjevernoj strani crkve u ravnini svetišta. U prizemlju zvonika nalazi se sakristija, gdje su se osim liturgijskih predmeta čuvale i gradske dragocjenosti. Zvonik je obnavljan i polovicom 18. stoljeća, o čemu je ostao zapis na žbuci na istočnoj strani prvoga kata. Opsežnu obnovu crkve izveli su F. Schmidt i H. Bolle 1876. - 1882. godine prema prvobitnome gotičkom stilu. Zvonik se tada nije dirao, premda nije građen u gotičkom stilu jer je ostao čvrst i u vrijeme potresa, kad je crkva dobila svoj prepoznatljiviji znak, krovšte od ocakljenih šarenih crepova s grbovima Trojedne Kraljevine Hrvatske, Slavonije i Dalmacije te grb Grada Zagreba. Crkva se obnavljala i 1922. - 1924., kada ju je djelomično



oslikao freskama J. Kljaković. Radikalna restauracija izvedena je 1936. – 1938., koju su vodili I. Meštrović i J. Kljaković u vrijeme župnika S. Rittiga., kao i kasnije. Najnovija obnova završena je 2005. godine.

Crkva sv. Ivana Krstitelja, Nova Ves 64 a

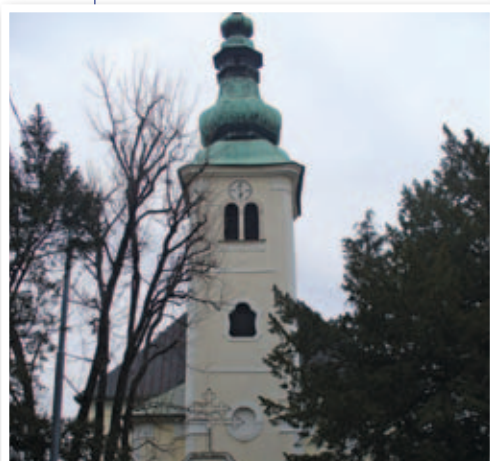

Crkva sv. Ivana Krstitelja sagrađena je 1347. godine. Više puta je preuređivana te je dovršena u kasnobaroknom stilu, sa zvonikom iznad pročelja 1785. – 1790. godine. K baroknim oltarima dodana su 1884. godine i tri barokna katedralna oltara u vrijeme obnove zagrebačke katedrale nakon potresa 1880. godine. Unutrašnjost je oslikana u tri navrata i u tri prostorne razdvojene cjeline. Na baroknom zvoniku nalazi se toranjski sat.

Crkva sv. Petra, Vlaška 93



Župna crkva sv. Petra spominje se 1334. godine kao crkva sv. Antuna. Titular je promijenjen 1590. godine. U baroknom stilu sagrađena je 1770. godine, sa zvonikom na pročelju i toranjskim satom.

Temeljitu obnovu izveo je arhitekt Vjekoslav Bastl početkom 20. stoljeća, kad su kompletno obnovljena sva pročelja crkve, a bez zadiranja u osnovni korpus postojeće građevine i preoblikovanja detalja dobiven je modernistički izgled. Na svim stranama obnovljenog zvonika oslikan je na njezinu vrhu četverostrani brojčanik toranjskog sata, koji upozorava novopridošle stanovnike i pruža pogled u nebo u prometnom i gusto naseljenom dijelu grada s crkve koja je zapravo »hodala« za svojim stanovnicima.

Crkva Uznesenja BDM, Remete, Česmičkoga 1

U 12. i 13. stoljeću šumovite doline naseljavale su duhovne skupine koje su izabrale pustinjački način života. Ti pustinjaci ili eremiti izabrali su sv. Pavla pustinjaka za svojeg zaštitnika pa su se prozvali pavlini, a svoj boravak su ovjekovječili nazivom mjesta Remete, gdje se je bio 1272. godine nastanio pustinjak Iskvirin sa suradnicima. Zagrebački kaptol im je darovao svoj posjed te su već 1288. godine sagradili samostan i crkvu Uznesenja BDM. Pavlini su brzo stekli povjerenje stanovništva i širili pobožnost prema Bogorodici. Godine 1319. kralj Karlo Robert sagradio je novi samostan s crkvom, u kojoj su Pavlini 1440. godine podigli oltar s kipom BDM, koji je postao čudotvoran s milosnim uslišanjima te je crkva postala zavjetno hodočasničko mjesto. Krajem 15. do početka 17. stoljeća više puta su crkvu oštetili Turci, a 12 pavlina objesili na području Vugrovca.

Kralj Matija Korvin dao je crkvu utvrditi 1484. godine i podigao zvonik. Godine 1680. crkva je proširena, a u ravnini zvonika izgrađena je nova barokna fasada.



Pavlini su tijekom vremena opremali crkvu umjetničkim djelima, s velikim razumijevanjem za domaće stanovništvo. Kad je 1786. godine car Josip II. ukinuo pavlinski red, zagrebački biskup M. Vrhovac osnovao je 1812. godine novu župu, tako da je crkva zadržala svoj inventar i vrijedne umjetnine. Crkva i samostan bili su veoma oštećeni u potresu 1880. godine, posebno unutrašnjost crkve te zvonik i glavno pročelje. Premda je tadašnji zagrebački nadbiskup J. Mihalović izdvojio velika sredstva, obnova je nestručno izvedena i time su bili otvoreni mnogi kasniji problemi, što traje i danas.

U međuvremenu izmijenili su se i upravitelji svetišta te su se 1959. godine tu nastanili karmelićani.

Visoki četvrtasti zvonik nalazi se u ravnini glavnog pročelja, uklopljen između crkve i najstarijega zapadnog krila samostana. Na zadnjoj etaži zvonik je rastvoren prozorima, biforama, ispod kojih se nalazi



toranjski sat, natkriven piramidalnim krovom. Sve se odlikuje kulturno-povijesnom, graditeljsko-tipološkom, urbanističkom i krajobraznom kvalitetom, s dominantnim zvonikom i pravilnim otkucavanjem toranjskog sata.



**Crkva Uznesenja BDM, Stejnec 9,
10 090 Zagreb - Susedgrad**

Župa se spominje 1334. godine. Crkva je obnovljena u baroknom stilu 1769. godine s jednim četverokratnim zvonikom na sjevernoj strani glavnog pročelja, projektiran za postav toranjskog sata, s piramidalnim vrhom i polukružnom udubinom na prednjoj stranici baze piramide. Temeljito je obnovljena 2000. godine, kada je postavljen i novi toranjski sat.



**Crkva sv. Barbare,
Vrapčanska 165,
G. Vrapče, Z. – Susedgrad**

Naselje Vrapče nekada se je rasprostiralo od podnožja Medvednice niz potok Vrabečak, sve do Save i bilo je najveći kaptolski posjed, koji je darovao kralj Andrija II. zagrebačkom biskupu Stjepanu I. (1215. – 1225.). Crkva se spominje 1334. godine i tada je bila posvećena Svetomu Križu. Imala je drveni zvonik s dva zvona. Crkvu je obnovio o svojem trošku 1700. – 1703. godine zagrebački ka-

nonik Ivan Znika i posvetio ju sv. Barbari, čiji se oltar nalazio i u prvotnoj crkvi. Unutrašnjost crkve ukraasio je raskošnim baroknim oltarima i slikarijama, dok je zvonik bio sagrađen najprije samo do polovice visine, a 1726. godine spominje se visok toranj. Crkva sa zvonikom stradala je u požaru 1813. i u potresu 1880. godine. Nakon potresa crkva je obnovljena, a također više puta i kasnije tijekom 20. stoljeća.



Crkvice Svetog Duha, Sveti Duh 31

Crkvice Svetog Duha spominje se 1492. godine, kada je Kaptolu vraćen posjed nakon otuđenja u vrijeme Ulrika Celjskog. Godine 1698. spominje se zidani zvonik s tri zvona, kada je u njega udario grom, koji ga je znatno oštetio. Zagrepčani su zvonik odmah popravili, obojili ga crvenom bojom i pokrili hrastovim daščicama, šindlom. Crkvice je bila proštenjarska, s glavnim slavljem na Duhove te za Uskrs, pa su slavlja trajala po tri dana. Vjernici su dolazili u procesijama iz Šestina i Stenjeveca i drugih okolnih župa.

Crkvice je stradala 1810. godine te je sagrađena nova 1832. godine i kasnije je opremana s vrijednim inventarom. Ponovno je stradala u potresu 1880. godine te je nakon temeljite obnove ujedno i poljepšana, čemu su pridonijeli sami vjernici koji su kupili luster i na zvonik nad glavnim ulazom postavili toranjski sat. Tako obnovljenu posvetio ju je na Duhove 1894. godine tadašnji župnik Stjepan Boroša.

Uz crkvicu Svetog Duha sagrađili su 1922. godine samostan franjevci konventualci, a 1932. su počeli su s izgradnjom zavjetne crkve sv. Antuna Padovanskog. Nacrt Jurja Denzlera obuhvaća i izgradnju zvonika izvan crkve, koji još nije izgrađen. Izrađena maketa predstavlja i spomenuti idejni zvonik, a može se vidjeti u vitrini na ulazu župne i zavjetne crkve sv. Antuna.





Samostanska crkva sv. Vinka Paulskog, Frankopanska 17

Samostansku crkvu sv. Vinka Paulskoga izgradili su graditelji Schiicht i Strohmayer između 1841. i 1861. godine. Kasnoklasicistički zvonik krase grb donatora kardinala Jurja Haulika, nad kojim nadaleko odzvanja bat toranjskog sata s oslikanim brojčanikom na svim četirima stranama zvonika.

CRKVE U BLIŽOJ OKOLICI ZAGREBA

Područje Zagreba obuhvaća jezgru koju čine stare gradske župne crkve. Njima pribrajamo župne »prigradske« crkve, koje čine vijenac »sela« oko Zagreba. One tijekom 800 godina okružuju Zagreb, a sagrađene su na Kaptolskom crkvenom

posjedu: Čučerje, Vugrovec, Markuševac, Granešina i Sesvete. Obuhvaćene su crkve samo iz spomenute bliže okolice Zagreba sa satovima na zvoncima.



Crkva Pohoda BDM, Čučerje, Trg sv. Marije Čučerske 2, Zagreb – Dubrava

Čučerje, na podnožje Medvednice, bio je najbliži posjed zagrebačkih biskupa i zajedno s posjedom u Vugrovcu spominje se 1201. godine.

Župna crkva u Čučerju spominje se u popisu 1334. godine. Današnja crkva sagrađena je između 1723. i 1735. godine. Crkva ima jedan zvonik na desnoj strani glavnog pročelja s četvrtastim tlocrtom. Zvonik se diže na tri kata sa stožastom kupolom. Treći kat nešto je viši upravo zbog toranjskih ura sa slikanim brojčanima ponad toranjskih prozora na sve četiri strane.



Crkva sv. Franje Ksaverskog, Vugrovec, Šenoina 54, 10 360 Sesvete

Vugrovec se spominje kao biskupski posjed 1201. godine, na kojem je bila podignuta crkva sv. Mihaela, s romaničkim i gotičkim elementima. Mjesto je bilo i trgovište s većim brojem stanovnika i dobro razvijenim sajmovima, gdje je kolao vrlo živ promet. U 16. stoljeću Kaptol je morao dobro braniti mjesto od obližnje vlastele. Vugrovečki župnik i vjernici bili su svjedoci mučeništva dvanaest remetskih pavlina, koje su tu objesili Turci 1591. godine.

Crkva sv. Mihaela je 1681. godine obnovljena i proširena, a u blizini je 1736. godine sagrađena crkva sv. Franje Ksaverskog uz kraljevsku, državnu cestu. Ona je 1803. godine postala župnom crkvom, dok je dotadašnja crkva sv. Mihaela postala grobljanskom crkvom. Zvonik je ugrađen u glavno pročelje s baroknom kupolom. Po-

nad toranjskih prozora smješteni su četvrtasti brojčanici, tamno obojani, na sve četiri strane.



Crkva sv. Petra i Pavla, Kašina, Vinogradska 1, 10 362 Kašina

Kašina se spominje u dokumentima prigodom posvete prve zagrebačke katedrale, 1217. godine, a župna crkva 1277. godine.

U 17. stoljeću spominje se zidana crkva, a zvonik se još 1669. godine nalazio na groblju. Proširenjem i obnovom župne crkve 1770. godine izgrađen je novi

zvonik i tada je crkva zadobila oblik kakav ima i danas. Župna crkva sv. Petra i Pavla u Kašini ističe se dominantnim zvonikom i baroknom kupolom, uz hodočasnički put za Mariju Bistricu. Na vanjskom zidu zvonika povrh dvostrukoga toranjskog prozora, bifore, nalazi se slikani brojčanik toranjskog sata.



Crkva Rođenja BDM, Granešina 10, 10 040 Zagreb – Dubrava



Župna crkva spominje se na posjedu Zagrebačkoga kaptola 1217. godine.

O župnoj crkvi na današnjoj lokaciji ima podataka iz 1368. i 1475. godine. Zidani zvonik ispred crkve spominje se 1630. godine. Crkva je stradala u potresu 1880. godine te je današnja crkva sagrađena u neogotičkom stilu po Bolleovu nacrtu 1887. godine. Neogotički zvonik na

glavnom pročelju može se vidjeti izdaleka s tamno oslikanim okruglim brojčanikom toranjskog sata na svim četirima stranicama zvonika.

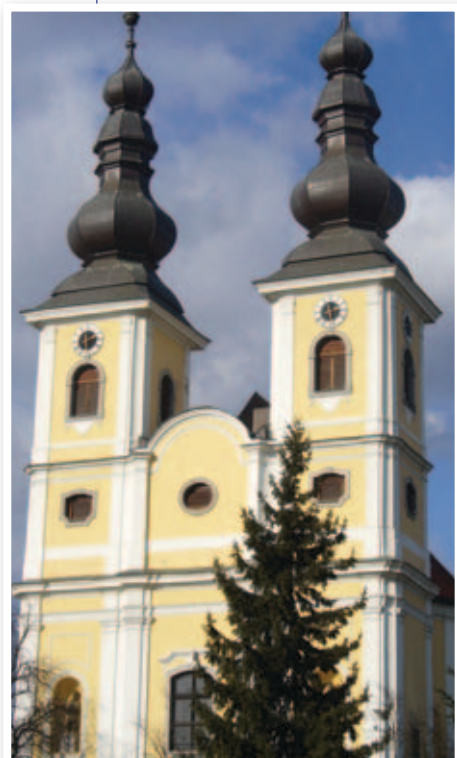

Crkva Svih svetih, Sesvete, Trg D. Domjanića 10

Sesvete su bile crkveni posjed s utvrdom uz križanje i račvanje starih rimskih cesta te uz glavnu prometnicu nedaleke kraljevske ceste. U dokumentima se spominje 1214. godine, kada je i podignuta crkva. Godine 1642. spominje se zidana crkva u utvrđenom gradu s dosta visokim zvonikom nad glavnim ulazom.

Na mjestu stare, podignuta je 1773. godine nova veličanstvena crkva s dva zvonika iznad glavnog ulaza, s kupolama na vrhu, na maloj uzvisini na mjestu nekadašnjih utvrda, uz najprometniju cestu i njezine raskrsnice. Sa svojim zvoncima i toranjskim satovima ostaje znakom vremenske i vertikalne orijentacije



Crkva sv. Šimuna i Jude Tadeja, Markuševac 203, 10 040 Zagreb – Dubrava

Godine 1221. kralj Andrija izvršio je zamjenu posjeda u okolini Kalnika s kaptolskim posjedima u zagrebačkoj okolini, koji su se nadovezivali na postojeće kaptolske posjede »pod bregima«. Tako je Zagrebački kaptol na svojem posjedu izgradio crkvu sv. Šimuna i Jude Tadeja, koja se spominje već 1328. godine. Na njoj se nalaze romanički tragovi, kao što je prozor vidljiv na južnom pročelju crkve, zatim gotički dovratnik na ulaznim vratima i svodovi svetišta iz vremena kada je crkva bila proširena 1476. godine. U 17. stoljeću vizitator spominje zidani zvonik. Crkva je u novije vrijeme obnovljena, s dominantnim baroknim zvonikom na pročelju.

CRKVE GRAĐENE U 20. STOLJEĆU

Crkve sagrađene tijekom 20. stoljeća čine jedno poglavlje jer takvih ima gotovo 50 % u Zagrebu. Svakodnevnim priljevom stanovništva rasla je potreba za osnivanjem novih župa i gradnjom crkvi. Postojeće crkve su tada bile obnovljene u skladu s novim urbanističkim razvojem nastalim metropolizacijom Zagreba. Takvi su se zadaci povjeravali hrvatskim najistaknutijim arhitektima, koji su bili dobro upućeni u svjetska zbivanja tadašnje modernističke arhitekture, što je rezultiralo u Zagrebu pojavom kvalitetnih sakralnih objekata.

U Zagrebu su tada nastali vrijedni i kvalitetni crkveni objekti pa se može tvrditi da povijest moderne zagrebačke arhitekture čini izgradnja crkvenih objekata tijekom 20. stoljeća.

Zagreb je srce i središte hrvatskog naroda, središte vjerskih i nacionalnih svetinja, u koje gledaju svi Hrvati s ponosom.

Ovdje navodimo samo crkve na čijim zvonnicima se nalaze toranjski satovi.





Crkva sv. Blaža u Zagrebu, Prilaz Đ. Deželića 64

Potreba izgradnje crkve na tom dijelu Zagreba bila je aktualna još sedamdesetih godina 19. stoljeća. Zauzimanjem tadašnjeg prebendara Eduarda Suhina izgradnja je započela 1912. godine, po nacrtu arhitekta Viktora Kovačića i Stjepana Hribara, s tlocrtom u obliku grčkoga križa. Na crkvi se osjećaju stari stilovi, ali se crkva ne može smjestiti ni u koji stari

stil, jer je crkva moderna zgrada, izvedena posve originalno i smjelo. Nije kopirala niti jedan stil. Unutrašnjost crkve se ističe jednostavnom arhitekturom s umjetničkim djelima renomiranih hrvatskih umjetnika, s puno svjetla, koje prodire sa svih strana.

Vanjština je živo ritmizirana središnjom kupolom armirano-betonske konstrukcije, prvom takve vrste u Hrvatskoj. Sedmerokatni zvonik s toranjskim satom na istočnoj strani, uz svetište, usklađen je s arhitektonsko-urbanističkom cjelinom i jedan je od elemenata modernoga impresionističkog razvoja, koji traje još i danas.



Crkva Bezgrešnog Srca Marijina, Jordanovac 110

Župa je osnovana 1961. godine na crkvenom posjedu, koji je zagrebački nadbiskup Antun Bauer 1926. godine darovao isusovcima. Oni su tu sagradili 1930. godine samostan s kapelom sv. Josipa u prizemlju, koja je bila i župna crkva sve dok nije 1995. godine u novoj crkvi održano prvo bogoslužje. Moderno veličanstveno zdanje po nacrtu

arhitekta Ante Vulina, s prostranim pastoralnim središtem, dobilo je vitak, jednostavan zvonik s toranjskim satom u zagrebačkome sjevernom predjelu. U novije vrijeme se odavde odašilju i radiovalovi Radio Marije.



**Crkva Marije Majke
Crkve, Trnovčica,
Puklavčeva 22, 10 040
Zagreb – Dubrava**

Crkva je bila područje župe sv. Pavla u Retkovcu sve do 1993. godine, kada je osnovana župa i sagrađena nova župna crkva, koju nazivaju i »katedralom istočnog Zagreba«.

Smještena je s lijeve strane glavne prometnice od gradskog središta u smjeru Sesveta te djeluje skladno i

impozantno sa svojim 44 metra visokim zvonikom i toranjskim satom. Izgradnji crkve doprinijeli su sami župljani, koji i dalje ostaju aktivni na kulturnom i pastoralnom području.



**Crkva BDM Kralji-
ce mira, Granešinski
Novaki, Novačka 169,
Zagreb – Dubrava**

U novonaseljenom području Dubrave, u predjelu oko Miroševca, Zagrebačka nadbiskupija je 2000. godine osnovala župu BDM Kraljice Mira te otkupila zemljište uz glavnu ulicu za izgradnju župne crkve i pastoralnog središta.

Već u idejnim projektima naglašena je vertikalna vizura

toga duhovnog središta, što se je postiglo izgradnjom zvonika sa svom simbolikom, među kojom se ističe sat na zvoniku, koji se vidi iz daljnje okolice ovog dijela Zagreba.



Crkva Dobrog Pastira, Brestje, Ciklama 2 a, 10 360 Sesevete



Brestje se spominje 1217. godine u Darovnici kralja Andrije II. zagrebačkom prepozitu Cirijaku. Pripadalo je sesvetskoj župi sve do 1977., kada je osnovana nova župa. Crkva je sagrađena 2000. godine sa zvonikom na pročelju i toranjskim satom. Ovim pregledom toranjskih satova može se zaključiti da su zagrebački vjernici bili ponosni na svoje crkve, koje su bile građene na najljepšim mjestima, kako je to primijetio i pjesnik V. Nazor. Njih najavljuju visoki vitki zvonici, opremljeni zvučnim i skladnim zvonima te toranjskim satovima, što je bilo najpotrebnije za okupljanje vjerničke zajednice.

Kroz povijest su baš zvonici bila meta svakovrsnih bezbožnika, a u najnovije vrijeme su teško stradavali te su bili i svjedoci stradanja ljudi. Zvonici su ponovno postali važni elementi na novim crkvenim zdanjima i duhovna vertikala te znak duhovnog središta okupljene zajednice, koja, cijeneći vrijeme svoje i tuđe, korača prema istinskom Suncu.

SATOWI NA PROČELJIMA JAVNIH ZGRADA

Glavni kolodvor



Prvotno zvan Državni kolodvor, na putu iz Zidanog Mosta za Sisak, od 1862. godine daje putnicima i točno vrijeme. Glavna kolodvorska zgrada sagrađena je 1892. godine, po nacrtu arhitekta Ferenc Pfaffa.

Zapadni kolodvor



ima, za razliku od Glavnoga kolodvora, samo jedan sat.

Od njega se dalje nastavljaju željezničke postaje Vrapče, Gajnice i dr., koje su u posljednje vrijeme postale važne postaje za prigradske vlakove, koji vrše jednu vrstu »tramvajskog« prometa.

Južni ili Ranžirni kolodvor,

prvotno nazvan Sava, od 1978. godine preuzeo je ulogu željezničkoga robnog prometa, ali mu je točnost vremena važna za poslovanje.

Autobusni kolodvor



opskrbljen je potrebnim satovima, posebice nakon njegova preuređenja prigodom Univerzijade u Zagrebu 1987. godine.

Ovdje bismo mogli spomenuti i *Zagrebačku zračnu luku*, kao i sve stare crkve od Stupnika do Samobora, ali smo se ovaj puta ograničili samo na užu Zagrebačku okolicu.

NAMA, Ilica 4,

zgrada je izvorno građena za hotel, i to »K austrijanskom caru«. Na zgradi nema više slikanog brojčanika sata, koji je dominirao na pročelju završnog dekorativnog vijenca u središtu dvokatnice.



U unutrašnjosti zgrade prvi put je zasvijetlila električna žarulja 1877. godine, prigodom proslave 300. obljetnice Julija Klovića.

Sat je tada odbrojavao vrijeme izgradnje svih stilova na susjednom Trgu bana J. Jelačića.

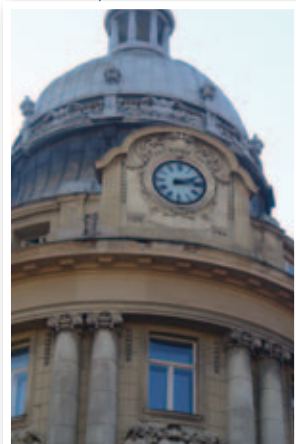

Palača na uglu Gundulićeve i Ilice 25 Palača Hrvatsko-slavonske zemaljske štedionice s kulturnom kavanom »Corso«

Rad arhitekta Vjekoslava Bastla iz 1907. godine. Palača daje posebnu zagrebačku razglednicu s kupolom usred donjogradskih krovova, sa satom na volutasto ukrašenom pročelju na bazi kupole.

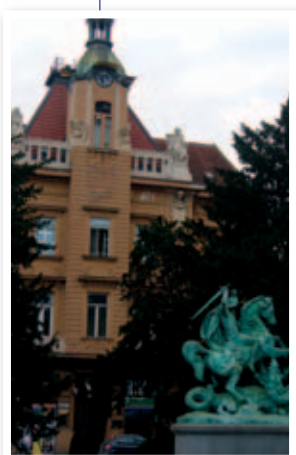

Zgrada Ureda za ljudska prava, Trg m. Tita 8

Na nekadašnjemu Sveučilišnom trgu, prvotne zgrade Trgovačke komore, na zgradi na uglu Mažuranićeva, Rooseveltova i Kazališnog trga. Za potrebe Trgovačko-obrtničke komore izveli su ju 1901. – 1903. godine arhitekti Leo Hönnigsberg, Julio Deutsch i Vjekoslav Bastl.



Zgrada Vojarnice »Kralj Tomislav« u Ilici 238

Buduće *Katoličko sveučilište*. U zgradi su djelovale vojne akademije i škole s pogledom prema obližnjem Zidu boli. Zgrada sa satom na pročelju bila je svjedokom patnje i boli čitavoga hrvatskog naroda pa je dobro da ostane trajna uspomena u prenašanju povijesne memorije pobjede i

hrabrosti hrvatskog naroda. Sat se trenutno zaustavio te želi vjerojatno stvarno i simbolično započeti svoje služenje u novoj budućoj ustanovi.

Ugaona zgrada Zagrebačke zajednice Tehničke kulture, Kneza Mislava 17 i Trga žrtava fašizma 15.



Ugaona, četverokatna zgrada, s ugaonim stupom točno po okomici ugaonih točaka, s kupolastim krovom, manje zamjetljiva jer je okrenuta prema istočnom dijelu Zagreba. Isto se tako rijetko spominje među zagrebačkim spomenicima. No sat na njezinom istaknutom pročelju dokazuje njezinu važnost kao arhitektonskog spomenika i ustanove koja se u njoj nalazi.

Digitalni sat na ugaonoj zgradi Croatia osiguranja na Trgu bana Josipa Jelačića 13 i početku Praške ulice.



Na krovu zgrade u metalnoj mreži postavljen je digitalni sat s ostalim potrebnim podacima.

Zgrada Gimnazije Lucijana Vranjanina na Trgu hrvatskih pavlina na Malešnici.

Prema projektu arhitekta Andrije Mutnjakovića sagrađena je 1990. – 1991. godine. Zgrada je suvremena, s malim piramidalnim tornjićem ponad glavnog pročelja te sa zidnim satom vidljivim sa svih prilaza.



ELEKTRIČNI I ELEKTRONIČKI SATOVI

Usavršavanje preciznih mehaničkih sprava dovelo je i do razvoja elektroničkih satova, koji za svoj pogon koriste električnu energiju. Električnu energiju počeli su koristiti najprije toranjski satovi i to već krajem 19. stoljeća, dok su prijenosni satovi elektrificirani od 1950. godine.

Engleski tehničar Aleksandar Bain 1840. godine patentirao je mehanički sat s oprugom, na kojem je pokazivač vremena radio na principu odbrojavanja električnih impulsa upravljanih njihovom sata. Iz toga je izradio upravljački kontaktni uređaj, reguliran gibanjem njihala sata. Broj njihaja bilježilo je elektromagnetsko brojilo na vremenskoj skali brojanika.

Izvor energije koristio se iz galvanskog članka, koji je tvorila ugljena elektroda ukopana u zemlju, opkoljena cinkovim žicama spojenim u jednu negativnu elektrodu. Obje elektrode zahtijevale su vlažno ležište. Ovo je pobudilo pažnju i kod ostalih poduzetnika, što je dovelo do sve bržeg i preciznijeg usavršavanja.

Središnji sustavi upravljanja izvode jedinice vremena iz frekvencije električne mreže, sastavljeni su od većeg broja sporednih satova, a susrećemo ih kod gradskih javnih satova. Glavni dio je sinkroni motor napajan strujom iz mreže frekvencije 50 Hz, napona 220 V ili 120 V. Motor putem prijenosnog elementa neposredno pogoni mehanizam kazaljki ili brojevni pokazni mehanizam s mehaničkim ili elektrooptičkim pretvornikom.

Uklonni uređaj prati vremenske intervale i šalje ih vodovima preko diferencijalnog releja do sporednih satova s okretnom ili njihajućom kotvom, s očitavanjem strujnih impulsa.

U posljednje vrijeme koriste se satovi na bežični prijenos primjenom elektromagnetskih valova. Za prijenos vremenskog signala veoma je prikladan radiobrzovjni postupak, u kojem se signal proizvodi jednostavnim prekidanjem vala nosioca. Odašiljač nadzire hod sata u pravilnim vremenskim razmacima, a u slučaju nestanka el. energije namjesti se na digitalnom pokazivaču ponovno ispravni vremenski podatak.

Sve se više elektrificiraju toranjski satovi na način da im se ugrađuju novi elektronski mehanizmi, uz satelitske antene, kojima se primaju signali iz upravljačkih središta (Frankfurt) odakle se upravlja. Toranjski sat ima svoje uređaje na prikladnim mjestima, najčešće u sakristijskim prostorima te se elektronskim sustavima prenose impulsi u uređaj za pokretanje batova na zvonima u zvoniku. Brojčanici na zvoncima, standardnog promjera od 1,5 m, rađeni su od poliestera, koji ne oksidira. Na brojčanicima su većinom rimske brojke, koje simboliziraju crkveni stil.

Uređaj pokreću četiri motora, a za otkucavanje služe elektromagnetski čekići na zvonima.

Satovima i zvonima mogu se ugraditi svečane, slavljeničke melodije, tako da procesije i druge događaje prate svečanom glazbom.

Digitalni javni satovi sa satnim i računalnim mrežama i sustavima postavljeni su najčešće za potrebe željezničkog, autobusnog, avionskog i pomorskog prometa. Posvuda su uvedeni već u informacijske, telekomunikacijske, športske i druge sustave, koji reguliraju sve životne tijekove te precizno pokazuju točno vrijeme.

Javni satovi, bilo na klasičan pogon, bilo na suvremen, bude svijest ljudi na poštovanje vremena, ali i na prolaznost.

JAVNI GRADSKI ELEKTRIČNI SATOVI

Javni gradski satovi postavljeni su na glavnim gradskim trgovima te na okretištima tramvaja. Najstariji sat s izvornim satnim mehanizmom nalazi se u *Tehničkom muzeju u Zagrebu*. Dosadašnji mehanički satovi većinom su elektrificirani, a za njihovo održavanje brine se tvrtka Lebarović, kao što je i vidljivo na njima, a čiji su preci održavali i toranjske satove.

Sat na Trgu bana Josipa Jelačića



Postoji od 1920. godine i poznato je mjesto sastajanja kod gradske »vure«. Godine 1987., prigodom uređivanja trga, planirao se na tom mjestu postaviti informativni stup te se ispod sata nalazi podrumski prostor od 9 m, gdje je trebala biti postavljena oprema.

U njegovu željeznu konstrukciju stane šest osoba. Kućište sata bijele

je boje, koja je i dominantna boja zagrebačkih javnih satova, uz modru i sivu. Sat ima za postolje obična četiri stupa, kakvi su i na drugim gradskim prostorima. Do preuređenja trga sat je stajao na postolju s informativnim oglasima, koji je otada zaseban ukras u postranom dijelu trga.



Godine 1994. stajao je *sat u trokutu Savske, Vodnikove i Jukićeve ulice* kao reklama poduzeća Šavrić. Nakon stečaja te tvrtke, HEP je isključio struju pa se vjerojatno nisu riješili problemi oko njegova održavanja.

Sat ispred zgrade Hrvatskoga narodnog kazališta



Nekad na ponosnom informativnom stupu, koji je bio opremljen tadašnjim tehničkim mogućnostima. Takav *gradski sat bio je i na Trgu Petra Preradovića*, uz tadašnje šarene suncobrane.

Sat ispred Košarkaške dvorane Dražena Petrovića

Postavljen je izgradnjom dvorane za vrijeme Univerzije 1987. godine. Tu se osim športskih događanja odvijaju i druga kulturna i društvena zbivanja, a također je i važno prometno čvorište.



Sat na Gupčevoj zvijezdi



Osim u društvenim i kulturnim gradskim središtima javni satovi se nalaze većinom uz velike gradske prometnice, kao i na okretištima tramvaja.

Sat na okretištu tramvaja u Dubravi

možemo spomenuti kao najstarijeg od njih spomenutih satova.

Tamo je bio prenesen 1959. godine s Trga bana J. Jelačića, a na trgu je bio izrađen novi sat.



U Dubravi se odnedavno sat nalazi i na autobusnom terminalu.



Sat uz Stadion Maksimir



U blizini je i crkva sv. Jeronima, koja nema toranjski sat.

Sat na novouređenu Kvaternikovu trgu

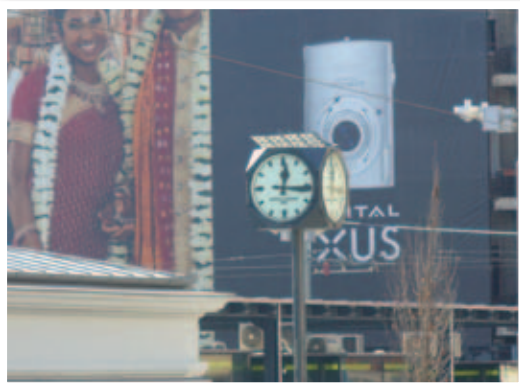

Okretišta tramvaja

postala su važna okupljališta ljudi, putnika, pa se sve više stilski opremaju prirodnim raslinjem, kao i tehničkim rekvizitima. Među njima su najvažniji gradski satovi.



Okretište tramvaja u Borongaju



Okretište tramvaja Črnomerec



Okretište tramvaja Ljubljana



Okretište tramvaja Prečko

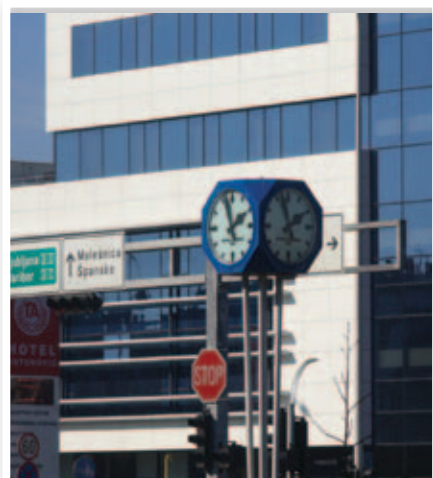

Prečko - robna kuća



Okretište tramvaja Savski most, trostrani



Okretište tramvaja Zaprude



Heinzelova kod policijske uprave



Sat kod Inine zgrade



INA

Park Knežija



Sat u parku uz župnu crkvu Marije Pomoćnice, sagrađene 1942. – 1948. godine, prema nacrtu zagrebačkog arhitekta Zvonimira Požgaja. Moderna crkva koja ideju rimske bazilike prilagođava novim potrebama graditeljstva i sredine u kojoj je smještena, a doimlje se dostojanstveno, s tornjem visokim 45 m, ali bez toranjskog sata.

Park Peščenica



Skromni sat u parku uz moderno izgrađenu župnu i samostansku crkvu bl. Augustina Kažotića iz 2000. godine, prema nacrtu arhitekta Borisa Magaša, koja je vertikalna ovog dijela grada, ali bez toranjskog sata, dok je gradski sat približen pogledu ljudi u parku.



Raskršće Peščenice i Vukovarske



Raskršće Petrove ulice i Srebrnjaka



Prisavlje



Preko puta Velesajma



Savska



Trešnjevački trg

Uz sat na Trešnjevačkom trgu vidi se zvonik crkve sv. Josipa, koji je tek nedavno dograđen budući da ga komunističke vlasti nisu prije dozvolile izgraditi.



Trg sportova



Raskršće Vukovarske i Savske



Raskršće Vukovarske i Miramarske



Studentski dom "Stjepan Radić"

Raskršće Gajnice, Ilica i Medpotoki ima isto tako gradski sat. Satovi su pomalo unificirani, ali je zato vrijeme nekako postalo nedohvatljivo i dragocjeno.

Raskršće Ilica, Republike Austrije i Vinogradska. Diskretni sat na stupu s natpisom tramvajske stanice.

Ima satova u pojedinim muzejima kao posebne zbirke, te u unutrašnjosti javnih, kulturnih i poslovnih zgrada, koji ovdje nisu obuhvaćeni. Navela bih ovdje samo svjedočanstvo jednoga kulturnog i javnog djelatnika, koji se s pravom ponosi očuvanjem svoje višestoljetne obiteljske baštine, a isto tako vrijednim satovima u svojoj sačuvanoj muzejskoj zbirci. To svjedočanstvo se odnosi na zauzetost predstavnika hrvatskih ljudi koji su rješavali predmete vezane uz potrebe hrvatskog pučanstva. Imali su ustaljenu praksu iznijeti sve satove iz radnih prostorija te prozore zatvoriti dodatnim drvenim krilima da ih nadolazeća noć ne bi omela u dovršenju zaprimljenih predmeta. Drugim riječima, nisu prekidali rada sve dok se sve nije riješilo, pa makar produžili i do kasno u noć.

Nadamo se da će ovakav primjer zauzetosti u mogućnostima brzega tehničkog poslovanja i točnog mjerenja vremena ponovno pomoći u zbližavanju i međusobnoj povezanosti svih ljudi u Hrvatskoj.

ZAKLJUČAK

Ovo je prvi početak popisa javnih satova u Zagrebu. Dobro je bilo po sunčanom vremenu usmjeriti pogled prema suncu. Tako vidimo sunčane satove smještene ljudima na dohvat pogleda. Toranjski satovi su se dizali u visine, što daje i danas poseban dojam vertikalne usmjerenosti prema transcendentnom iskustvu vremena. Nove crkvene građevine ponovno pridaju veću pažnju usmjerenosti prema Bogu te se sve češće stavljaju na zvonike novih crkvi.

Novi elektronički satovi postavljaju se sve više za potrebe većih skupina ljudi na trgove, uz velike prometnice i odmarališta, na gradske tržnice, po autobusnim, željezničkim i tramvajskim stanicama te okretištim tramvaja ili terminalima.

Satovi su se sa svojega informativnog stupa, umjetnički oblikovanoga, preselili na obična četiri stupa, ili pak samo na stup zajedno s pločom, koja označava smjer autobusa ili tramvaja. Postali su pristupačni, u visini prometnog sredstva, pomalo unificirani bijele, modre, sive i zelenkaste boje. Uz njih se sve više pojavljuju digitalni, s preciznim podacima temperature te drugih informacija, posebno na gradskim i svjetskim prometnicama.



Pa i takvi noviji satovi preventivno su zaštićena kulturna dobra. Tim više trebalo bi poraditi da što prije postanu crkveni satovi sa svojim zvoncima i zvonima registrirani spomenici i zaštićena kulturna dobra.

Zahvaljujući na poticaju prof. dr. Jurju Kolariću da se obrade zagrebački javni satovi i prof. Tomici Plukavecu, koji se fotoaparatom približio svakomu satu da ga izbliza fotografira i vizualno približi, zajedno s tehničkom suradnjom Zdravka Mikca i Darka Brezarića, te drugim mojim suradnicima posebno, koji me uvijek prate u traganju za zanimljivim stvarima, pa mogu s biblijskim piscem reći da je *lako sjeni na sunčaniku pomaknuti se unaprijed*, ali trebalo se vratiti barem trideset stoljeća unatrag.

Literatura i izvori

Arhiv Riznice zagrebačke katedrale

Biblija, Zagreb, 1968.

Botica Dubravka, *Zvonici građeni po uzoru na stari zvonik Zagrebačke katedrale*, Zagreb, 2001.

Buntak Franjo, *Povijest Zagreba*, Zagreb, 1996.

Cindori Lovro, Komorčec Dragutin, Solić Antun, *Životni trag jedne generacije*, Zagreb, 2004.

Dobronić Lelja, *Stari »vijenac« sela oko Zagreba*, Zagreb, 2003.

Dobronić Lelja, *Zagrebački Kaptol i Gornji grad nekad i danas*, Zagreb, 1988.

Horvat Rudolf, *Prošlost grada Zagreba*, Zagreb, 1992.

Ivandija Antun, *Riznica zag. katedrale. Dokumenti i nacrti*, Zagreb, 1989.

Katolički list, Zagreb, godišta 1930. – 1944.

Kolarić Juraj, *Crkve Zagreba i okolice*, Zagreb, 1997.

Labaš Danijel, *Glasnik crkve Sv. Marije na Dolcu*, br. 2, Zagreb, 2003.

Meridijani. Časopis za zemljopis, povijest, ek. i putovanja, br. 119, 11/2007.

Michal Stanislav, *Satovi od gnomona do atomskog sata*, preveo s češkog Zvonimir Vistrička, Zagreb, 1980.

Milčec Zvonimir, *Pozdrav iz Zagreba*, Zagreb, 1987.

Naša katedrale. Časopis Odbora za obnovu katedrale, 1997. – 2007.

Plan grada, Zagreb, 1989.

Sveta Marija na Dolcu, više autora, Zagreb, 1985.

Šematizam Zagrebačke nadbiskupije, Zagreb, 1996.

Tehnička enciklopedija, Zagreb, 1992.

1. Tema broja:

Članak FILIPEC K. – fotografirali: M. CESTAR, K. FILIPEC. Fototeka Odsjeka za arheologiju.

Članak BUZOV M. -fotografije preuzete iz: KOŠČEVIĆ, R. – MAKJANIĆ, R., Siscia Pannonia Superior, BAR International Series 621, Oxford 1995; JARAK M., „Povijest starokršćanskih zajednica na tlu kontinentalne Hrvatske“, u: *Od nepobjedivog sunca do sunca pravde. Rano kršćanstvo u kontinentalnoj Hrvatskoj*, Katalog izložbe, Zagreb 1994, str. 17-39; MIGOTTI B.-ŠLAUS M.-DUKAT Z.-PERINIĆ LJ., *Accede ad Certissiam, antički i ranokršćanski horizont arheološkog nalazišta Štrbinci dok Đakova*, Zagreb 1998.; RAUNIG B., Dva kasnoantička groba iz okolice Đakova, Vjesnik Arheološkog muzeja u Zagrebu XII-XIII (1979-80), Zagreb 1980., str. 151-167, T.I-VII.; VRBANOVIĆ S., Kartice arheoloških lokaliteta, 1954, Gradski muzej Sisak. Fotografije vlasništvo M. BUZOV, Fotoarhiv Gradski muzej Sisak, Fotoarhiv Arheološkog muzeja u Zagrebu.

Članak KOLARIĆ - fotografije autora tekstova čije sažetke objavljujemo: FILIPEC K., GRAČANIN H., BULAT M., TKALČEC T., BELAJ J., KAVAZOVIĆ R., PETER GOSS V., MIRNIK I., GRALJUK B. Fotografije Fotoarhiva Muzeja Slavonije Osijek, Fotoarhiva Arheološkog muzeja u Zagrebu. Fotografije vlasništvo: M. Mađerić, Juraj Belaj, Janko Belaj.

2. Aktualna tema:

Fotografije preuzete iz: S. BADURINA, *Ranjena Crkva u Hrvatskoj*, Zagreb 1996.

3. Novija hrvatska sakralna baština:

Fotografije vlasništvo A. JURKIĆA i H. LJUBIĆA. Fotografije preuzete iz: Stepinčev Krašić, II (2007) br. 2, str. 29.

4. Predstavljamo Vam: Hrvatska suvremena sakralna naiva:

Fotografije preuzete iz: *M. Kranjčec*, Galerija zb art Ludbreg, 2000. (katalog izložbe M. Kranjčec od 14.4.2000.). Fotografije vlasništvo M. KRANJČECA, P. KOLARIĆA i M. JURANIĆA; autorske fotografije Z. ATLETIĆA.

5. Događanja:

Fotografije preuzete iz: *Dani radosnog iščekivanja i dara Božića*, Pretetinec (2007.), str. 1. 7. 11. (Katalog istoimene izložbe postavljene u Muzeju i knjižnici Croata Insulanus u župi sv. Jakoba u Prelogu, 7.12.2007. do Bogojavljanje 2008.); D. POPOVIĆ, *Corpus Mysticum*, Zagreb, Prometej, 2007., str. 127. Fotoarhiv Riječke nadbiskupije.

6. Izvješća:

Fotografije vlasništvo preč. Z. KUREČIĆA.
Interijere snimio N. PINTARIĆ

7. Dodatak:

Fotografirao: T. PLUKAVEC.

ZUSAMMENFASSUNG

In diesem Aufsatz versucht die Verfasserin die öffentlichen Uhren in Zagreb darzustellen. Dazu gehören Sonnenuhren, Turm- und Gebäudeuhren und die elektronische Uhren die am meisten an Verkehrsadern, als auch in Stadtzentren aufgestellt werden. Es werden auch die Kanone am Grič (die in der Funktion der genauen Zeit ist) oder die Uhren an den meteorologischen Säulen an Zrinjevac und Šalata beschrieben. Turmuhren befinden sich auf den Glockentürmen der ältesten Kirchen in Zagreb und in der Umgebung von Zagreb, als auch an den neugotischen Türmen der Zagreber Kathedrale, die 108 Meter hoch sind. Die alte Zagreber Kathedrale hat auch eine Turmuhr gehabt und sie diente als Musterkirche aller anderen Kirchen in Kroatien. Die Uhren in Interieurs der öffentlichen Gebäude und an den Vorderseiten der Uhrengeschäfte mit ihren geschichtlichen Ereignissen und Geschichten sind nicht in diesem Artikel einbegriffen, da sie im separaten Aufsatz dargestellt werden.

Mit dieser Darstellung wird auch ein geschichtlicher Überblick gemacht so daß wir damit erfahren haben daß zur Zeit des Propheten Elias der Schattenzeiger an der Sonnenuhr vom König Achab 10^0 (das macht etwa 40 Minuten) zurückgedreht wurde.

Hinsichtlich ihrer Treibkraft teilen wir die Uhren auf Sonnenuhren, mechanische elektronische und Digitaluhren. Die Autorin hielt es für wichtig alle Uhren auf ihren jetzigen Standorten photographisch zu dokumentieren. Auf Grund dieser Dokumentation können die alten, verschwundenen erforscht oder mit den neu hergestellten ergänzt sein.

ADRESE

USTANOVA ZA ZAŠTITU I OBNOVU KULTURNIH DOBARA U REPUBLICI HRVATSKOJ:

Gradski zavod za zaštitu spomenika kulture i prirode

Pročelnica: Doris Kažimir, dipl. ing. arh

Kuševićeva 2/II, 10 000 Zagreb

Tel: c. 485-1444, 610-1970; Faks: 01 610-1896

e-pošta: zastita.spomenika@zagreb.hr

web stranica: www.zagreb.hr

Hrvatski restauratorski zavod

Ferdinand Meder, ravnatelj

N. Grškovića 23, 10 000 Zagreb

Tel.: 01/ 46 84 599; Faks: 01/ 46 83 289

Ministarstvo kulture RH

Runjaninova 2, 10 000 Zagreb

Mr.sc. Božo Biškupić, ministar kulture

Tel: 01 4866-308, 01 4866-309; Faks: 01 4816-755

web stranica: www.min-kulture.hr

Uprava za zaštitu kulturne baštine

Runjaninova 2, 10 000 Zagreb

Blanda Matica, dipl.ing.arh., ravnateljica Uprave

Tel:01/ 4866 609; Faks: 01/ 4866 680

Konzervatorski odjel u Dubrovniku

za područje Dubrovačko-neretvanske županije

Pročelnica: Žana Baća, prof.

C. Zuzorić 6, 20000 Dubrovnik

tel.: 020 323 191; fax.: 020 323 488

e-pošta: zana.baca@min-kulture.hr

Konzervatorski odjel u Karlovcu za područje Karlovačke županije

Pročelnica: Branka Seiter, dipl. iur

V. Vranicanija 6, 47000 Karlovac

tel.: 047 600 796; fax: 047 615 308

e-pošta: branka.seiter@min-kulture.hr

Konzervatorski odjel u Osijeku

za područje Osječko-baranjske županije,
Vukovarsko-srijemske županije i Brodsko-posavske županije
Pročelnica: Ivana Sudić, dipl.ing.arh.

Kuhačeva 28, 31000 Osijek

tel.: 031 207 400; fax: 031 207 404

e-pošta: ivana.sudic@min-kulture.hr

Konzervatorski odjel u Puli

za područje Istarske županije
Pročelnica: Narcisa Bolšec Ferri

Ul. Grada Graza 2, 52000 Pula

tel.: 052 375 660; fax: 052 223 590

e-pošta: narcisa.bolsec-ferri@min-kulture.hr

Konzervatorski odjel u Varaždinu

za područje Varaždinske županije i Međimurske županije
Pročelnik: Željko Trstenjak, dipl. ing. arh.

Gundulićeva 2, 42000 Varaždin

tel.: 042 201 850; fax: 042 213 659

e-pošta: zeljko.trstenjak@min-kulture.hr

Konzervatorski odjel u Splitu

za područje Splitsko-dalmatinske županije
Pročelnik: mr. Joško Belamarić

Porinova bb, 21000 Split

tel.: 021 305 444; fax: 021 305 418

e-pošta: josko.belamaric@min-kulture.hr

Konzervatorski odjel u Šibeniku

za područje Šibensko-kninske županije
Pročelnik: Marko Menđušić, prof.

J. Čulinovića 1/3, 22000 Šibenik

tel.: 022 219 325; fax: 022 331 970

e-pošta: marko.mendusic@min-kulture.hr

Konzervatorski odjel u Rijeci

za područje Primorsko-goranske županije

Pročelnica: Lilian Stošić, dipl. ing. arh.

Užarska 26, 51000 Rijeka

tel.: 051 311 365; fax: 051 212 198

e-pošta: lilian.stosic@min-kulture.hr

Konzervatorski odjel u Zadru

za područje Zadarske županije

Pročelnik: Josip Kršulović, dipl. ing. arh.

I. Smiljanića 3, 23000 Zadar

tel.: 023 211 129; fax: 023 224 067

e-pošta: josip.krsulovic@min-kulture.hr

Konzervatorski odjel u Zagrebu

za područje Zagrebačke županije

Pročelnik: Tomislav Petrinec, dipl. ing. arh.

Mesnička 49, 10000 Zagreb

tel: 01 4851 522; fax: 01 4851 519

Mesnička 27, 10000 Zagreb

tel: 01 4851 191

e-pošta: tomislav.petrinec@min-kulture.hr

Konzervatorski odjel u Požezi

za područje Požeško-slavonske županije

i Virovitičko-podravske županije

Pročelnik: dr. Žarko Španiček

M. Peića 3, 34000 Požega

tel.: 034 273 362; fax: 034 273 362

e-pošta: zarko.spanicek@min-kulture.hr

Konzervatorski odjel u Bjelovaru

za područje Bjelovarsko-bilogorske

i Koprivničko-križevačke županije

Pročelnik: Milan Pezelj, dipl. ing. arh.

Trg E. Kvaternika 6, Bjelovar

tel.: 043 221 040; fax: 043 221 058

e-pošta: milan.pezelj@min-kulture.hr

Konzervatorski odjel u Gospiću za područje Ličko-senjske županije

pročelnik Dalibor Šušnjić, dipl. arheolog

Budačka 12, 53000 Gospić

tel.: 053 746 571; fax: 053 746 578

e-pošta: dalibor.susnjic@min-kulture.hr

Konzervatorski odjel u Trogiru za područje grada Trogira i Grada Kaštela i općina Okrug, Marina, Seget, Primorski Dolac, Prgomet, Lećevica i Muć

Pročelnik: mr. sc. Radoslav Bužančić

Gradska 23, 21220 Trogir

tel.: 021 884 839; fax.: 021 884 907

e-pošta: radoslav.buzancic@min-kulture.hr

Konzervatorski odjel u Krapini

za područje Krapinsko-zagorske županije

pročelnica: mr. sc. Lana Križaj

Magistratska 12, 49000 Krapina

tel.: 049 371 338; fax: 049 371 328

e-pošta: blanda.matica@min-kulture.hr

Konzervatorski odjel u Sisku

za područje Sisačko-moslavačke županije

Pročelnica: Ivana Miletić

Ivana Meštrovića 28, 44000 Sisak

tel.: 044 515 180; fax.: 044 515 187

e-pošta: ivana.miletic@min-kulture.hr

Konzervatorski odjel u Imotskom

za područje grada Imotskog i Vrgorca,

te općina Cista Provo, Šestanovac,

Lovreć, Lokvičići, Proložac, Podbalje,

Zmijavci, Runovići i Zagvozd

Pročelnica: Ana Bilokapić, prof.

Ante Starčevića 7, 21260 Imotski

tel.: 021 851 901; fax.: 021 851 905

e-pošta: ana.bilokapic@min-kulture.hr

Konzervatorski odjel u Slavonskom Brodu

za područje Brodsko-posavske županije
Pročelnik: Željka Perković, dipl.ing.arh.

A. Starčevića 43, 3500 Slavonski Brod

tel.: 035 212 570, 035 212 571; fax.: 035 408 528

e-pošta: zeljka.perkovic@min-kulture.hr

Konzervatorski ured u Poreču

Pročelnica: Narcisa Bolšec Ferri

Sv. Maura 16a, 52440 Poreč

tel.: 052 451 711; fax: 052 451 829

e-pošta: narcisa.bolsec-ferri@min-kulture.hr

Konzervatorski ured u Pakracu

Pročelnik: dr. Žarko Španiček

Trg bana Jelačića 18, 34550 Pakrac

tel.: 034 412 844

e-pošta: zarko.spanicek@min-kulture.hr

Konzervatorski odjel u Vukovaru

Pročelnica: Zdenka Predrijevac, dipl. ing. građ.

J. J. Strossmayera 25, 32000 Vukovar,

tel/fax: 032 441 421

e-pošta: zdenka.predrijevac@min-kulture.hr

Podaci preuzeti s:

www.min-kulture.hr/default.aspx?id=1721



U svaku katoličku obitelj

Glas Koncila

hrvatski katolički tjednik

pretplatite se i vjeromdostojne novine stihu na vaša adresa

Kaptol 8, pp 216, Zagreb, tel.: 01/ 4874 326, faks: 01/ 4874 328
www.glas-koncila.hr, e-pošta: pretplata@glas-koncila.hr

HRVATSKA KATOLIČKA BAŠTINA 20. STOLJEĆA

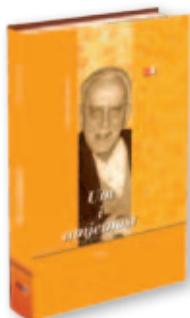
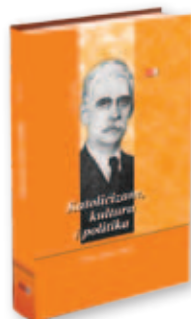

Hrvatska katolička baština 20. stoljeća nova je biblioteka Glasa Koncila, pokrenuta u cilju otimanja zaboravu niza hrvatskih katoličkih intelektualaca i njihovih djela radi utvrđivanja hrvatskog katoličkog identiteta, vrjednovanja hrvatske katoličke baštine i približavanja tradicijskih vrijednosti suvremenim ljucima i mladim naraštajima.

Pojedinci mogu malo ili nimalo, zajedničkim snagama mogli bi znatno više. To su pitanja koja vrijede i za naše vrijeme, možda su čak u određenom smislu u pogledu svoje aktualnosti još zaoštrenija i zahtijevaju hitne odgovore.

To više što znamo da pedeset godina hrvatske književnosti i duhovnosti kršćanskoga, katoličkog nadahnuća leži prepušteno zaboravu u raznim novinama, časopisima i publikacijama te da mnogi naši zaslužnici – manifestatores Dei – do dana današnjega nemaju svoju natuknicu, a kamoli kakav uži ili širi izbor svojih pjesama, pripovijesti, eseja ili rasprava.

*Božidar Petrač, urednik biblioteke
Hrvatska katolička baština*

DO SADA
OBJAVLJENO:



192 stranice
Cijena: 60 kuna



156 stranica
Cijena: 60 kuna



204 stranice
Cijena: 60 kuna



288 stranica
Cijena: 60 kuna

NARUDŽBE:
Glas Koncila, Kaptol 8, Zagreb
Tel.: 01/4874-326; Fax: 4874-328
e-mail: web-izlog@glas-koncila.hr
www.glas-koncila.hr



› Sv. Kvirin, Sisak, lokalitet



› Granice Panonije



› Arheološki lokalitet uz crkvu Majke Božje Gorske u Loboru