

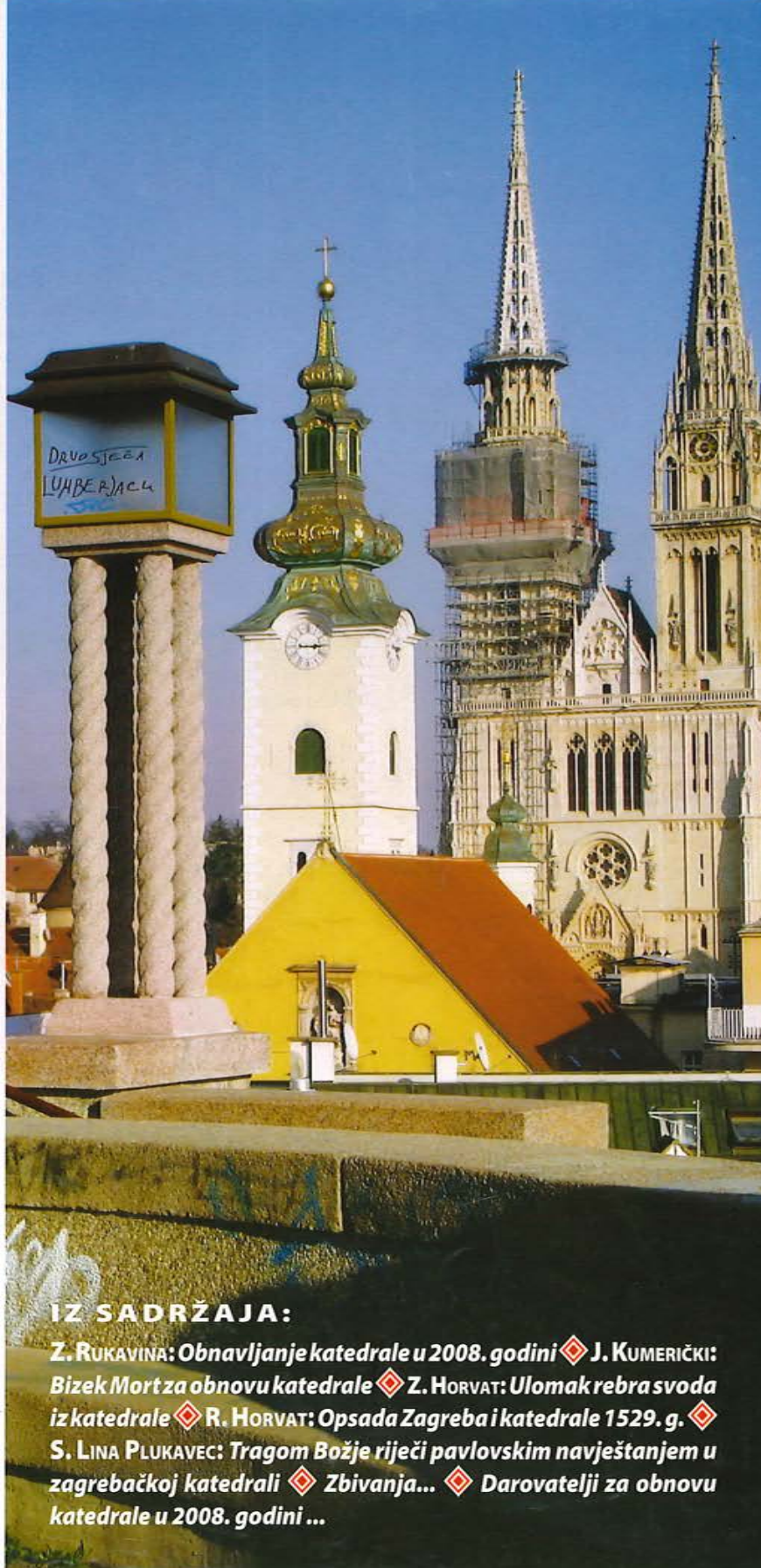

NAŠA KATEDRALA

13 (2009) ZAGREB

ISSN 1331-5927
UDK 246:27:726



IZ SADRŽAJA:

Z. RUKAVINA: *Obnavljanje katedrale u 2008. godini* ♦ **J. KUMERIČKI:** *Bizek Mortza obnovu katedrale* ♦ **Z. HORVAT:** *Ulomak rebra svoda iz katedrale* ♦ **R. HORVAT:** *Opsada Zagreba i katedrale 1529. g.* ♦ **S. LINA PLUKAVEC:** *Tragom Božje riječi pavlovskim navještanjem u zagrebačkoj katedrali* ♦ *Zbivanja...* ♦ *Darovatelji za obnovu katedrale u 2008. godini ...*

**ODBOR ZAGREBAČKE
NADBISKUPIJE
ZA OBNOVU KATEDRALE**

Mons. Vladimir Stanković
Preč. Mijo Gabrić
Mons. Josip Klarić
Preč. Mirko Totović
Dr. Josip Kuhtić
Prof dr. Ivo Podhorsky
Inž. Zvonimir Rukavina
Prof. dr. Zorislav Horvat
Inž. Zrnka Oštrić

NAŠA KATEDRALA
Časopis Odbora
zagrebačke nadbiskupije
za obnovu katedrale
10000 ZAGREB, Kaptol 31
Tel.: 48-14-705, faks: 48-14-721

Žiroračun u
Zagrebačkoj banci:
NADBISKUPIJA ZAGREBAČKA
UPRAVA KATEDRALE
2360000-1101559611;
ili u
Privrednoj banci:
ZAGREBAČKA NADBISKUPIJA
OBNOVA KATEDRALE
2340009-1110099490

Direktor:
Vladimir Stanković

Glavni urednik:
Mijo Gabrić

Tehnički urednik:
Josip Klarić

Jezični urednik:
Josip Sinjeri

Uredničko vijeće:
Damir Foretić, Mijo Gabrić,
Zorislav Horvat, Silvije Novak,
Zrnka Oštrić, Ivo Podhorsky,
Zvonimir Rukavina

Fotografije:
Damir Foretić, Foto arhiv Ro-
znice, Josip Klarić, Zvonimir
Rukavina, arhiv Glasa Koncila

Časopis izlazi povremeno
Naklada: 3 000 primjeraka

Grafička priprema:
Glas Koncila
Kaptol 8, 10000 Zagreb

Tisak: Grafika Markulin

ISSN 1331-5927
UDK 246:27:7268

UVODNO SLOVO

Cijenjenim čitateljima predajemo novi – trinaesti broj – časopisa NAŠA KATEDRALA.



Kao i dosada, donosimo vam po-
najprije opširan i slikama popraćen tekst o radovi-
ma u 2008. godini za koje ste dali svoj dar. Radovi
na obnovi idu u skladu s našim mogućnostima, ali
nam – zbog sveprisutne recesije – prijete opasnost
da ćemo ritam tih radova morati usporiti jer – ne-
mamo novaca! Naime naši se najveći donatori – a to
su Ministarstvo kulture RH i Grad Zagreb – i sami
nalaze u financijskim teškoćama i nisu nam u stanju
obećanu pomoć u predviđenom roku dostaviti.

Zato smo na sjednici Odbora 20. 5. 2009. odlučili
– i to prvi put otkako ovaj naš časopis izlazi – da od
dragih nam čitatelja zamolimo financijsku pomoć.
To posebno apeliramo na sve svećenike Zagrebačke
nadbiskupije, kojima redovito šaljemo ovaj naš ča-
sopis. U tu svrhu prilažemo uplatnicu, podsjećajući
na onu staru izreku: »Bis dat, qui cito dat« – »Tko
brzo daje, daje dvostruko.«

U ovom broju donosimo stručni članak o sredstvu
kojim se služimo pri obnovi katedrale, a to je poseb-
na žbuka: *Bizek mort*. Iz povijesti donosimo članak
o kamenom rebru katedrale, o opsadi katedrale, a u
svezi s Pavlovom godinom članak o njegovoj prisut-
nosti u našoj katedrali. Tu je riječ i o personalnim
promjenama te o najvažnijim zbivanjima u katedrali
tijekom 2008. godine.

Svim darovateljima, suradnicima, prijateljima i
našim izvođačima a posebno našim svećenicima že-
limo ugodno čitanje časopisa.

Uz izraze zahvalnosti

Odbor

Sadržaj:

Zvonimir Rukavina: <i>Obnavljanje katedrale u 2008. godini</i> ..	1
Josip Kumerički: <i>Bizek Mort za obnovu katedrale</i>	17
Zorislav Horvat: <i>Ulomak rebra svoda iz katedrale</i>	22
Rudolf Horvat: <i>Opsada Zagreba i katedrale 1529. g.</i>	25
S. Lina Slavica Plukavec: <i>Tragom Božje riječi</i>	30
Promjene u katedrali	41
Zbivanja u katedrali u 2008. godini	45
Proslave svećeničkih jubileja u katedrali	55
Naši pokojnici	59
Darovatelji za obnovu katedrale u 2008. godini	64
Reklame	67

Zvonimir Rukavina, dipl. inž. građ.

OBNAVLJANJE KATEDRALE U 2008. GODINI



Maglovita jutra Nove godine 2008. skrivala su zvonike katedrale, a treća galerija bila je neprepoznatljiva. Na njezinu mjestu ostala su samo dva reda temeljnoga kamenja u zidu zvonika.

Na tlu je već čekao novi kamen. Neke palete su bile dignute na radnu platformu, a u radionicama su se proizvodili novi kameni dijelovi.



Platforma P4 na sjevernom zvoniku, na visini 75 m, godinama je bila zadnja stanica dizala i baza za pješaćenje na vrh. Sada nam je smetala za buduće radove obnove i spajanje obnavljanog s već obnovljenim dijelom zvonika.





Prečasni Mijo Gabrić s Odborom je obišao kamenarsku radionicu Stipe Lucića u Svetoj Nedelji, gdje se izrađuju novi kamenerni elementi za katedralu. Oduševljenje, s onim što je viđeno, nije se moglo skrivati.



Dolaskom na gradilište treće galerije Matilda Kolić Stanić, glasnogovornica kardinala Bozanića, vidjela je kako se izvode radovi obnove na katedrali. Mnogo toga joj je postalo jasnije, pa je mogla lakše odgovarati na pitanja novinara o toj temi.



U hali na podu slagana je treća galerija. Veliki kamenerni elementi morali su precizno pristajati jedan do drugoga, da na visini, kod montaže na objektu, ne bude problema.



Novi kamen donjeg reda treće galerije dignut je na radnu platformu. Svaki komad ima svoj broj, pa je kamenje moralo biti razneseno i složeno na svoje mjesto. Nakog tog donji red treće galerije ponovno je sagrađen.



Gotovi elementi su slani u Zagreb na gradilište katedrale. Istovarivani su pred katedralom i dizani na radnu platformu treće galerije.



Za izradu modela kamene plastike koriste se nacrti i ostaci originalnih dijelova s katedrale. Za dopunu izgubljenih formi i oblika koriste se razni prikladni materijali. Posao mora biti kvalitetan i precizan, a to nadzire komisija Odbora.



Mons. Vladimir Stanković, predsjednik Odbora i preč. Mijo Gabrić, dopredsjednik, u kiparskoj radionici katedrale pri pregledu modela.



Veliki strojevi u klesarskoj radionici pomažu kod oblikovanja komada kamena i kod izrade grubog oblika elementa. Kad veliki kopirni stroj završi svoj posao, ostaje još mnogo posla za kipare - klesare. Na jednoj velikoj izljevnoj figuri treće galerije, nakon kopirke, ima kipar još mjesec dana ručnog rada da bi figura bila gotova za ugradnju.



Svi veliki elementi se slažu u radionici na podu u cjelovitu konstrukciju. To daje sigurnost da će se posao na objektu, na visini, sigurno izvoditi i da neće biti problema s izradom dijela koji se obnavlja.



Izljevne figure treće galerije bile su dosad najveći komadi, koji su mijenjani na katedrali bez pomoći auto dizalice. Jedna figura težila je nešto manje od 1500 kg. Na trećoj galeriji obnovljeno je svih osam izljevni figura





Tomislav Capan, glavni majstor kame-nara, pregledava i mjeri svaki kamen još na zemlji, da bi ga dobro usmjerio i poslao na pravo mjesto, gdje će se složiti u skladnu i lijepu cjelinu obnove.



Zid iznad treće galerije bio je priređen za obnovu, tako da se odmah nakon galerije započelo s njegovom obnovom. Kamene je stizalo i zid je rastao.



I gornji red, pod, treće galerije je slo-žen. Izljevne figure su na svojim mjesti-ma, spremne da odvedu vodu s galerije . Tomislav je zadovoljan, a i gost Tonči Vla-hović, dipl. inž., direktor klesarske škole s Brača, izrazio je svoje divljenje za ono što je vidio.



Modeli za velike dijelove konstrukcija rađeni su korištenjem originalnih komada s katedrale. Modelirali su se i izrađivali nedostajući dijelovi. Pokazalo se da se tako najlakše dolazi do potrebnog modela.





Ivan Duraković, diplomirani kipar – restaurator, uložio je mnogo truda da se kompletira model baldahina nad trećom galerijom. Tamo je osam takovih baldahina, a svaki ima drugu ukrasnu kamenu plastiku.



Zid nad trećom galerijom se penjao u visinu i s galerijom činio lijep sklad i cjelinu.



Popeli smo se na krov katedrale i tamo pregledavali stanje kamena na visini vijenca krova. Kamena ograda na istočnoj strani katedrale, nad kriptom, veoma je trošna, kao i na drugim dijelovima gdje još nije obnavljano.



Mons. Vladimir Stanković vodio je ugledne goste iz Italije na katedralu. Divljenje nije izostalo.



U zidu nad trećom galerijom ostavljeni su originalni komadi, koji su ostali cijeli. Takvi komadi su samo čišćeni i bit će kasnije kemijski zaštićeni.



Na južnoj strani južnog zvonika, od prve galerije do tla pod skelom, ostao je neobrađen zid. Stavljene su mosnice na skelu i poduzete su radnje snimanja i projektiranja obnove.

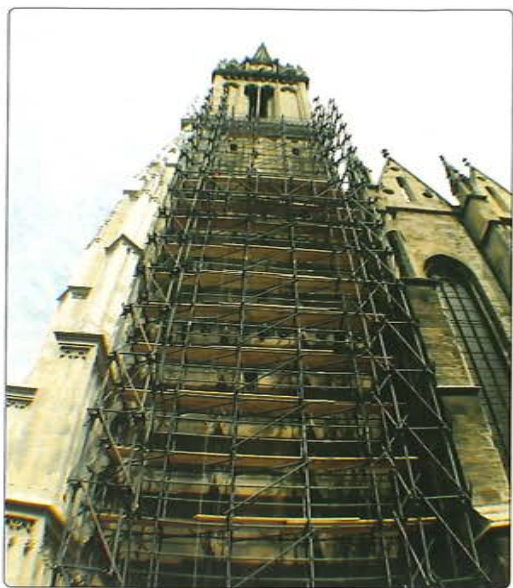

Kasnije na skelu je stavljena zaštitna mreža i počelo se sa čišćenjem i odstranjivanjem dotrajalih dijelova zida.



Na sjevernom zvoniku obnova je napredovala do P4 i P4 je postala smetnja za napredovanje i dovršenje obnove na toj visini. Platformu P4 sa prilaznim mostom i stanicom dizala trebalo je demontirati.



Radnici tvrtke »Metaling« d. o. o. iz Siska pripremaju demontažu platforme P4.

Platforma je sagrađena na visini 74,60 m, od 12 tona željeza, 1997. godine. Služila je kao baza za povezivanje skele ispod i iznad platforme. Bila je posljednja stanica dizala s konzolnim mostom do kabine dizala. Na nju smo vodili goste da im pokažemo ljepote Zagreba i okolice. Bili smo ponosni na nju, a sada je postala smetnja radovima i trebalo ju je demontirati.

Montirali su ju »ljudi pauci« inženjera Stjepka Vrsalovića, dipl. inž. građ., penjući se pješice kroz toranj i viseći na konopima s tornja. Tada su se radovi obnove događali na istočnom zidu timpanske kućice, na visini 40 do 55 metara.

Za demontažu platforme korištena je 200 tonska dizalica, koja je pružila svoju ruku iznad 80 metara. Dio po dio konstrukcije oslobođan je od platforme i spuštan na zemlju, dok cijela nije bila demontirana.





Nakon demontaže platforme P4 napravljen je ograda na najvišem nivou skele, iznad treće galerije, na visini od 75 m. Ostvarena je mogućnost obnavljanja zvonika na toj visini i spajanja novo obnovljenog sa onim što je ranije obnovljeno.



Administrativnog posla ne nedostaje. Tu je sestra Mirta, koja prima stranke i obavlja poslove domaćice Odbora.



Preč. Mijo Gabrić godinama se angažira na organizaciji koncerta »Božić u Ciboni«. Godine 2008. bio je jubilarni, dvadeseti koncert. Za tu prigodu izdana je jedna knjiga, *Našoj katedrali*, u kojoj je dan prikaz o kardinalima Bozaniću, Kuhariću i blaženom Stepincu, kratka povijest katedrale i njezina obnavljanja, te događanjima koncerta u dvorani »Cibone« u 20 godina. Velik angažman oko koncerta i izdavanja knjige imala je scenografkinja i dizajnerica gospođa Latica Ivanišević, koja je kontaktirala s Odborom i prikupljala materijale za knjigu. Za to je trebalo mnogo truda i vremena, a trebalo je početi s radom već u ljetnim mjesecima.



Josip Kekić, zvonar katedrale, s inženjerima iz »Alinga«, u godišnjem pregledu katedralnog protupožarnog sustava, u strojnici, u sjevernom zvoniku katedrale. Pregledani su i hidrantski uređaji u krovu, a izvršena je i proba rada postrojenja, špricanjem na krov katedrale. Konstatirano je: uređaj je ispravan.



»Klesarstvo Lucić« nabavilo je najmoderniji »CNC« stroj za obradu kamena. Stroj treba priprinjati bržoj proizvodnji kompliciranih dijelova katedrale.



Radovi na trećoj galeriji su napredovali. Montirana je kompletna ograda.



Odbor je obišao radionicu. Mons Vladimir Stanković s velikim zanimanjem gledao je kako stroj, vođen kompjuterskim programom, izrađuje kamen za katedralu.



Ivan Duraković i Goran Koprek, kipari restauratori, uz nove modele za sjeverni zvonik, koje mora komisija Odbora pregledati.



Zrnka Oštrić, dipl. inž. arh., uz osmijeh odobravanja slušala je kako mlad programer Lucić objašnjava rad stroja i govori o njegovim zadivljujućim mogućnostima.





Zid sjevernog zvonika je očišćen od dotrajalog kamena. Prozirnost skele omogućava lako kretanje i izvođenje radova. Tu se moraju spojiti u obnovi gornji dio zvonika, iznad 75 m, i donji dio, ispod 75 m.



Na južnoj strani južnog zvonika podignuta je zaštitna mreža i radovi obnove mogli su tamo sigurno započeti.



Zvonimir Rukavina, dipl. inž. građ. i Želimir Frančišković, dipl. inž. građ. na prvoj galeriji, pred timpanonom,



i inženjeri Drago Kolić, dipl. inž. stroj., Miloš Košutić, dipl. inž. stroj. i Paško Vrbat, dipl. inž. stroj. u razgledavanju mogućnosti podizanja platforme P1, temeljne platforme za skelu južnog zvonika.



Obrada kamenih komada, kad se skinu sa stroja, zahtijeva još mnogo strpljiva, ustrajna i stručna rada, da bi se dovršili i mogli poslati na katedralu za ugradnju.



Jedan kapitel stupa, koji je stigao na radnu platformu treće galerije za ugradnju.



Novi i stari komadi kamena uredno se spajaju i nakon obrade i fugiranja čine skladnu cjelinu.

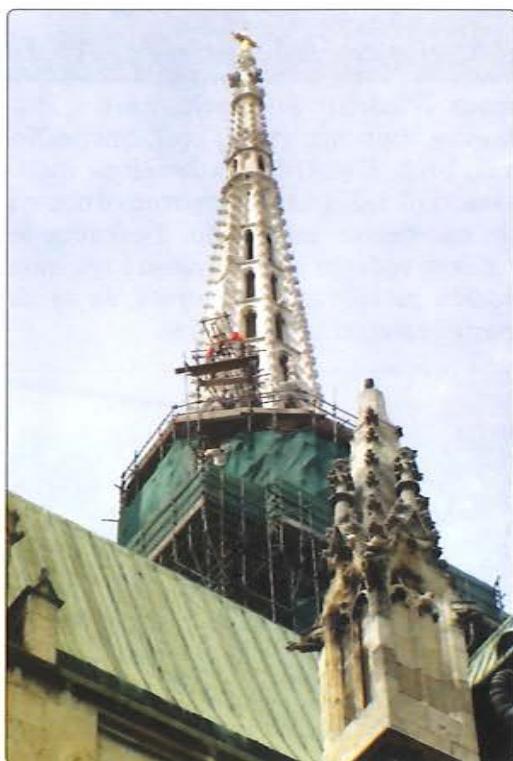

Na vrhu skele sjevernog zvonika montiraju se i premještaju konzole za dizalicu, kojom se kamen sa radne platforme treće galerije, na visini 65 m, podiže do mjesta ugradnje, na visinama do 75 m.



Sa sjednice Odbora, Stanko Lončar, dipl. inž. el., Damir Foretić, inž. građ., dr. Zorislav Horvat, dipl. inž. arh.,



mons. Vladimir Stanković, dr. Ivo Podhorsky, dipl. inž. građ., prof. Silvije Novak, preč. Mijo Gabrić i Zvonimir Rukavina, dipl. inž. građ. u razgovoru o obnovi gromobranske instalacije. Istaknuta je važnost vođenja, učvršćivanja i spajanja vodiča po zidovima katedrale, da se ne naruši estetski izgled cjeline.



Nakon dogovora obišli smo katedralu i razgledali napredovanje radova. Na trećoj galeriji: preč. Mijo Gabrić, Zrnka Oštrić, dipl. inž. arh., mons. Vladimir Stanković, dr. Ivo Podhorsky, dipl. inž. građ. i Zvonimir Rukavina, dipl. inž. građ.

Na sjednici Odbora razgovaralo se o skućenom prostoru sakristije i riznice. Ta je tema razmatrana ranijih godina, pa je napravljen i idejni projekt za moguće proširenje sakristije i riznice, sa podzemnim prostorijama u sjevernom dvorištu katedrale.



Preduvjet za radove u dvorištu katedrale su arheološki istražni radovi. Takvi istražni radovi predviđani su u 2009. godini, a za potrebe tih radova posječeno je raslinje u dvorištu.



Kod visine 75 m na zvonnicima se nalaze četiri izljevna otvora za eventualnu oborinsku vodu. Na zidu izvana otvo-

ri izlijevaju vodu kroz usta maskerona. Vrlo oštećene i nedostajuće glave zami-jenjene su novima, koje su izrađene po novim modelima kipara. Zanimljiva je glava modernog maskerona »ribe« akademskog kipara Ivana Gašparića.

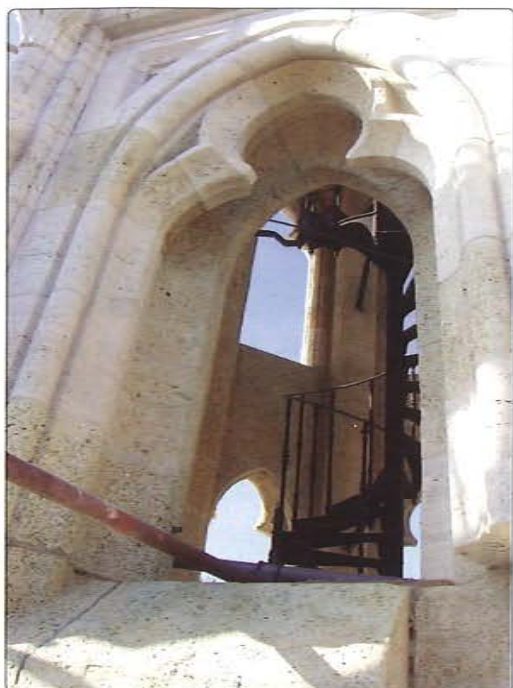

Ovdje je nedostajao još jedan kamen klupčice, pa da bude spojeno novo i novo.



Preč. Mijo Gabrić rado je gostima pokazivao radove na katedrali i tumačio im kako se izvodi obnova dotrajalih dijelova katedrale.



Pogled na katedralu otkrivao je obnovljeno zapadno pročelje, radove na sjevernom zvoniku i južnoj strani južnog zvonika, od prve galerije prema tlu. Južni zvonik od prve galerije prema vrhu treba obnovu. Zato je potrebna skela na južnom zvoniku.



Odbor je odlučio da se započnu u radovi izrade temeljne platforme P1 za skelu južnog zvonika, jer je ta platforma potrebna

bez obzira na vrstu skele koja će se tamo postaviti, a svojim postojanjem mogla bi inicirati i ubrzati radove na južnom zvoniku. Objavljen je natječaj i odabran izvođač platforme P1: »Metaling« d. o. o. iz Siska.



Kod rekonstrukcije dijelova katedrale i izrade modela za nove dijelove, pokazao se dosad, kao najzahtjevniji konstrukcijski dio baldahina nad trećom galerijom. Zajedničkim radom inženjera projektanta, modelara kipara restauratora, voditelja izrade novih dijelova problemi su uspješno riješeni i započela je izrada baldahina.



Na katedrali je iznad treće galerije osam baldahina. Velika kopirka je odjednom, po jednom modelu, radila četiri nova komada.



Kad stroj završi obradu jedne strane kamena, kamen treba okrenuti i uputiti stroj da obrađuje drugu stranu.



Približavao se kraj godine i trebalo je pred katedralom odrediti mjesto za bor. Preč Mijo Gabrić određeno je mjesto označio bojom, gdje je zatim postavljeno veliko božićno stablo.



Na slici s lijeva: prof. Silvije Novak, dr. Zorislav Horvat, dipl. inž. arh., preč. Mijo Gabrić, dopredsjednik Odbora, dr. Ivo Podhorski, dipl. inž. građ., mons. Vladimir Stanković, predsjednik odbora, Zrnka Oštrić, dipl. inž. arh., Stipe Lucić, vlasnik »Klesarstva Lucić«, Bernard Lucić, Damir Foretić, inž. građ. i Zvonimir Rukavina, dipl. inž. građ.



Mons. dr. Ivan Šaško, biskup, na zadovoljstvo prisutnih građana, blagoslovio je božićno stablo pred katedralom.



Veliki kapiteli spremni za transport do katedrale.



Odbor je svoju posljednju sjednicu u 2008. godini održao u klesarskoj radionici »Lucić«. Pregledani su radovi i uz domjenak izmijenjeni darovi sa željama da novoj godini posao ide još bolje.



Radnici »Metalinga« su u zadnjim danima godine radili na južnom zvoniku i bušili rupe za postavljanje sidara konstrukcije P1.

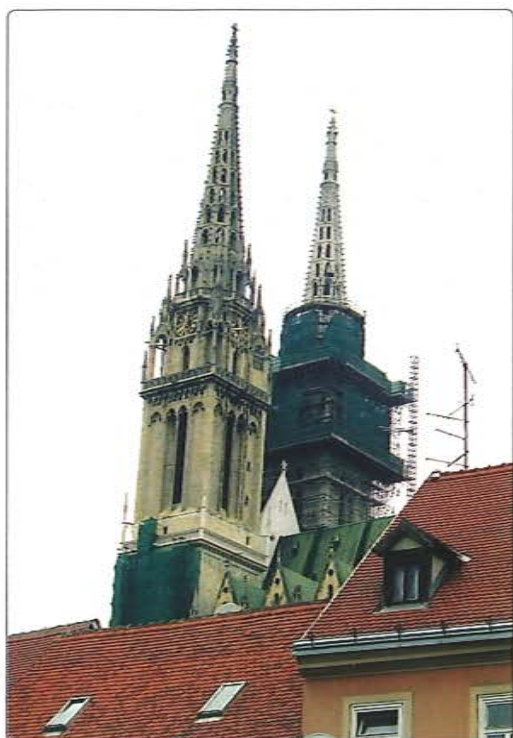

Kamenari su radili na sjevernom zidu sjevernog zvonika, ispod prve galerije.



Tu je čišćenje zida i priprema za obnovu. Na prvoj etaži ispod prve galerije bilo je prenisko i nije se moglo raditi od dijelova skele i konstrukcije radne platforme prve galerije. Zato je predviđeno da se dio te konstrukcije demontira, ali to će već biti radovi u novoj godini.



U 2008. godini izvođeni su radovi obnove od druge galerije na 55 m do radne platforme P4 na 75 m. Otklesan je sav predviđeni kamen po projektu, i to 233,00 m³. Ugrađeno je 133,00 m³ novog kamena i sve je fugirano.

Demontirana je platforma P4 i stanica dizala na platformi, a sa stupa Alimaka skinuto je osam elemenata.

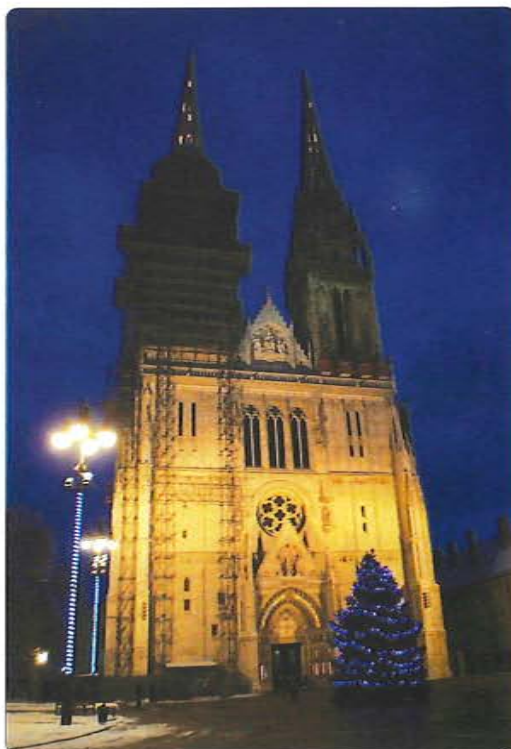

Na Božić i Novu godinu radovi su prekinuti, a već u prvim danima nove godine »Metaling« je nastavio s radovima na izradi temeljne platforme P1 za skelu južnog zvonika.

Josip Kumerički, dipl. inž.

BIZEK MORT ZA OBNOVU ZAGREBAČKE KATEDRALE

Zagrebačka katedrala je simbol hrvatskog naroda. Zato u njezinu obnovu valja uključiti svu strukovnu i stručnu pamet našeg naroda.



Katedrala je građena kamenom u kojem prevladava vapnenac, kalcit s kemijskim nazivom kalcijev karbonat, koji se označava formulom CaCO_3 . On je vrlo malo topiv u čistoj vodi, s topivosti od 0,0013 g u 100 g vode. Valja napomenuti da je vapnenac manje topiv u vodi od kremenca.

Ali zato ugljični dioksid (CO_2) otopljen u vodi (oko 0.04 g/L) uzrokuje propadanje vapnenca kemijskom reakcijom stvaranja topivog bikarbonata:

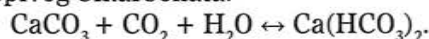

U gorivima, npr. ugljenu, loživom ulju nalazi se sumpor, koji prilikom izgaranja prelazi u sumporne okside (SO_2 i SO_3). Oni se otapaju u atmosferilijama stvarajući razblaženu sumporastu (H_2SO_3) i sumpornu kiselinu (H_2SO_4), koja navlažuje krovove i pročelja zgrada te dolazi do propadanja i razaranja njihovih građiva, prema sljedećoj kemijskoj reakciji:

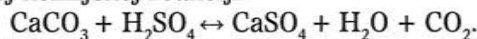

Vapnenac se vrlo jako razara pomoću sumporne kiseline, pretvarajući se u kristale gipsa, s dvije molekule kristalne vode ($\text{CaSO}_4 \cdot 2\text{H}_2\text{O}$). Razaranja kamena uzrokuju sile kristalnog tlaka od 40 do 100 N/mm², zbog povećanja volumena kristala gipsa za 100% u odnosu na kristale kalcita.

Kamen, čiji je glavni mineral kalcit, ima tlačne čvrstoće od 30 do 250 N/mm², koje nisu ponekad dovoljne za preuzimanje naprezanja koje prouzrokuje kristalni tlak. Ilustracije radi, tlak od 1 N/mm² odgovara tlaku mase utega od 100 tona, koji



Obnovljeni maskeron

1. Uvod: Malo povijesti i kemije

Kamen – čime je građena katedrala prije 100 godina pretežno se dobivao iz autohtonih sedimentno-karbonatnih stijena kamenoloma Podsused – Bizek i Vrapčanski potok – Vrapče. Petrografski nazivi za kamen čime se gradila katedrala su litotamijski vapnenac, litavac, vinicit, vapnenački pješčenjak i kvarcni pješčenjak [lit 1].

Gradiva historijskih zgrada od vapnenca i vapnenih mortova propadaju najčešće od kiselih kiša u kojima su otopljeni agresivni sumporni (SO_2) i dušični (NO_x) i ugljični (CO_2) oksidi.

leži ili tlači površinu od jednoga četvornog metra.

Odvajkada ljudi se bave sprečavanjem propadanja pročelja važnih povijesnih zgrada.

Već 1908. g. objavljena je u Njemačkoj [lit. 2] opsežna knjiga: »Ispitivanje postojanosti gradiva na atmosferilije« u kojoj su opisane metode zaštite kamena.

Povijesno gledano, poznate su različite metode zaštite kamena i mortova, natapanjem ili impregniranjem s različitim kemikalijama: želatina, tutkalo, flourovodična kiselina, laneno ulje, vosak, parafin, baritna voda i organske smole. Danas se vrlo uspješno primjenjuju esteri silicijeve ili kremene kiseline, alkil siloksani i mikro emulzije silikonskih smola. Silikonske smole smanjuju vodoupojnost kamena i mortova.

Važni zahtjevi [lit. 3] za zaštitu kamena i mortova impregniranjem su:

- smanjenje vodoupojnosti >70%,
- visoka mogućnost prodiranja u kamen, penetriranje,
- visoka postojanost na alkalije.
- nema stvaranja štetnih tvari,
- smanjenje paropropusnost ne više od 10%.



Obnovljeni dio pročelja katedrale

U radu [lit 4] *Stone Conservation. An Overview of Current Research*, koju je izdao Getty Conservation Institut, prigovara se praksi da se u zaštiti kamena ne primjenjuje često znanstveno-istraživačke metode: hipoteza → pokus → zaključak, nego se kopiraju metode iz nekih drugih zaštita kamena, čija svojstva kamena i uzroci propadanja nisu isti.

2. Analiza postojećeg stanja građevne supstance pročelja katedrale

U elaboratu [5] *Tehnika ugrađivanja kamenih elemenata*, koji je izradio 1993. g. pokojni profesor Branko Crnković navedeni su sljedeći podaci o trošnom mortu i kamenu kojim je izgrađena katedrala 1902. g.:

1. Kamen je žuto-siv, laporovit litotamniji vapnenac, koji se površinski pjeskljivo osipava i lako drobi među prstima.
2. Žbuka je dijelom raspucana i razdobljena, čije vezivo je matriks sastavljen od alotriomorfni izometričkih kristalica kalcita. Dimenzije čestica punila žbuke su veličine od 0,005 do 1 mm. Porijeklo pijeska je s nanosa rijeke Save.
3. Mjestimično u porovitu prostoru prema licu žbuke nalazi se lističav ili fibrozni gips.
4. Upojnost vode u žbuku varira od 26 do 29 % i zato je u vlažnom stanju vrlo mekana.
5. Tlačna čvrstoća žbuke u suhom stanju varira od 8 do 14 MPa. Aritmetička sredina je 10,98 MPa.
6. Tlačna čvrstoća kamena varira od 10,1 do 17,75 MPa, s aritmetičkom sredinom od šest uzoraka 12,31 MPa (1MPa=1N/mm²).

3. Zahtjevi na svojstva morta za zidanje, ispunu sljubnica, reprofiliranje kamena.

U projektom zadatku za istraživanje sastava *Bizek morta*, zahtijevala su se svojstva primjene za zidanje, fugiranje (ispuna sljubnica) i reprofiliranje (nadopuna) kamena.



Biskupski grb na zapadnom pročelju

U istraživačkom poslu, oko sastava morta, koji je vodio autor, zajedno s suradnicima razvojne službe Samoborka d. d. Samobor, glavna nepoznanice su bile: zahtjevi i kriteriji te ispitivanje i dokazivanje svojstava morta.

Od mnogobrojnih podataka o svojstvima morta koji se pronalaze u literaturi, valja izdvojiti sljedeće podatke [lit 3]:

1. Primjerena tlačna čvrstoća ($> 2 \text{ N/mm}^2$).
2. Što veća prionjivost za kamen.
3. Manji modul elastičnosti od kamena ($E_{\text{mort}} < 10000 \text{ N/mm}^2 < E_{\text{kamen}}$)
4. Toplinska rastezljivost manja/jednaka kamenu.
5. Malo stezanje i bubrenje $< \text{oko } 0,2 \%$.
6. Kapilarno upojnost i paropropusnost približna kao kamen.
7. Kemijska podnošljivost morta s kamenom i pigmentima.
8. Zadržavanje, retencija vode kao kamen.
9. Visoka otpornost prema smrzavici.
10. Dobra obradivost.

Sve te zahtjeve nije lako usuglasiti ili ispuniti, no postigla su se optimizirana svojstva morta, koja su bila najbliža gore navedenim zahtjevima.

Dotrajali kamen zagrebačke prvostolnice mijenja se sa čvršćim travertin kamenom (isto karbonat) komercijalnog naziva *travertino-romano (chiaro)*, čija svojstva čitamo iz prospekta:

1. Prividna gustoća 2440 kg/m^3 .
2. Nakon smrzavice 2430 kg/m^3 .
3. Savojna čvrstoća $14,1 \text{ N/mm}^2$.
Modul elastičnosti 62600 N/mm^2 .
5. Toplinska rastezljivost $0,49 \text{ mm/m}$ na $100 \text{ }^\circ\text{C}$.
6. Upojnost vode 2% .
7. Postojanost prema smrzavici: postojan.

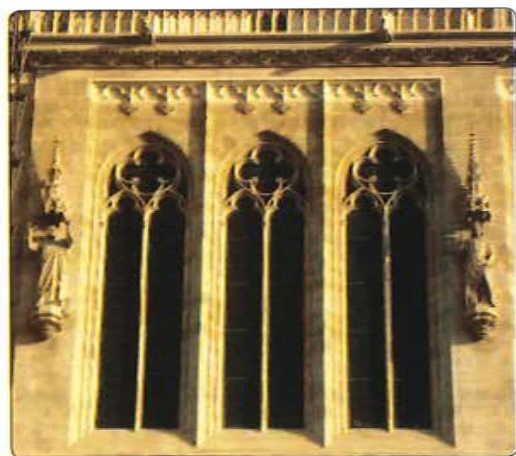

Veliki prozor na pročelju katedrale

4. Istraživački rad i proizvodnja Bizek morta.

Naziv projektnog zadatka, od 1983. g. bio je »Bizek mort«, pa je prihvaćen tada i takav komercijalni naziv za tu vrstu žbuke. On je bio primjenjivan na više zgrada i spomenika koji su građeni s *Bizek kamenom*. Prva veća primjena bila je kod obnove sveučilišne biblioteke u Zagrebu.

Mort u sljubnicama blizu površine kamenih ploha pročelja opterećen je različitim silama i prisilnim gibanjima. Sile su prouzročene od dnevnih i godišnjih promjena temperature, vlažnosti zraka, mokrine morta, smrzavice, utjecaja štetnih tvari. Mort u sljubnici kao i kamen, površinski je izložen fizikalnim, kemijskim i biološkim utjecajima, što uzrokuje



Bizek mort na pročelju katedrale

i transport vlage prema dubini zida. Veća upojnost vode, kod morta u odnosu na kamen, znači i dublju penetraciju vode u zid, što ima kao krajni negativni efekt pojavu higričkih naprezanja i nastanak pukotina te ljuštenja u spoju morta i kamena.

Kod različitih renovacijskih zahvata ličenja, zidanja i žbukanja na historijskim građevinama, restoratori preporučuju gašeno vapno staro oko dvije godine. Praksa, a teorija to potvrđuje, da gašeno vapno ima veliku specifičnu površinu čestica (BET) od $34,9 \text{ m}^2/\text{g}$ (dok, hidratizirano vapno ima $15,3 \text{ m}^2/\text{g}$, a cement $2,2 \text{ m}^2/\text{g}$), što uzrokuje vrlo elastičnu i postojanu strukturu očvrstlog vapnenog morta i vapnenog premaza. To znači da restoratorski mortovi moraju imati u svojem sastavu vapno. No analize nekih mortova na znamenitim crkvama u Italiji pokazuju da se u vapnene mortove čak umiješavalo glinu i ilovaču.

U literaturi [6] navedeno je da se kod izmjene kamenih elemenata dopušta primjena polimerno modificiranih restoratorskih mortova. Polimerni aditivi čine mort trajnijim, elastičnim i povećava im prionjivost za različite podloge.

Nastavljena su istraživanja 1992. – 1998. g. na svojstvima *Bizek morta* za obnovu pročelja katedrale, čime se željelo zadovoljiti zahtjeve glede krpanje šupljina i neravnina na starom *Bizek kamenu* i ispunu sljubnica između novog, umetnutog travertin kamenog elementa i starog *Bizek kamena*.

Ujedno je trebalo pigmentirati mort u više tonova i nijansi, koji su dopuštali majstorima na pročelju miješanje tih različitih tonova u željenu nijansu kamena. Posebna komisija odredila je tri osnovna tona *Bizek morta*, koji se proizvode prema zahtjevima i rokovima obnove.

Bizek mort se industrijski proizvodi u pogonima suhih žbuka Samoborka d. d. sa stalnom provjerom kvalitete.



Obnova i dorada katedrale Bizek mortom 1999.
Autor sa članovima komisije prof. dr. Ivom Podhorskym i dr. Zorislavom Horvatom na skeli pročelja katedrale

U dužem vremenu proizvodnje *Bizek morta* najvažnija njegova svojstva, kontrolirana u vlastitim laboratorijima, bila su u sljedećim granicama:

Tlačna čvrstoća morta bila je u granicama $18 \pm 1,84 \text{ N/mm}^2$ ($P=95\%$). Taj rezultat se čita:

Aritmetička sredina tlačne čvrstoće uzoraka *Bizek morta*, kod praćenje sposobnosti procesa proizvodnje je 18 N/mm^2 , sa standardnim odstupanjem od $3,58 \text{ N/mm}^2$. Prava aritmetička sredina tlačne čvrstoće, leži s vjerojatnošću od $P=95\%$ u intervalu pouzdanosti od $14,31$ do $19,84 \text{ N/mm}^2$.

Slično, *gustoća očvrstlog morta* bila je u granicama $1435,4 \pm 200,6 \text{ kg/m}^3$ ($P=95\%$).

Kod uzoraka *Bizek morta* starijih od šest mjeseci izvršeno je starenje s postupcima smrzavanja prema rigoroznim normama za beton i gubitak mase je bio ispod $0,15 \text{ kg/m}^2$. Norma propisuje $< 1.0 \text{ kg/m}^2$.



Ispitivanje Bizek morta u laboratoriju



Obnovljeni vrh glavnog portala

Prionjivost morta za kamen je $1,07 \pm 0,1$ N/mm² (P=95%)

Čitamo neke podatke o svojstvima iz izvještaja (atesta) koji je izdao IGH 2002. g.:

- kapilarna vodoupojnost A_{25} je 0,05 kg/(m²h^{0,5}),
- hidrofobnost $S_d A_{25}$ je 0,012 kg/(m²h^{0,5}),
- toplinska rastezljivost α_1 je $14,7 \times 10^{-6}$ K⁻¹.

Na kraju valja napomenuti, kako se taj mort proizvodi prema točno određenoj recepturi i sirovinama, na modernim postrojenjima, pod stalnom kontrolom i nadzorom. Restauratorima na skeli pročelja na obnovi katedrale predstoji samo miješanje morta različitih nijansi s vodom do željene konzistencije i ugrađevanje.

Popis literature:

1. BRANKO CRNKOVIĆ: *Kamen Zagrebačke prvostolnice*, Naša katedrala, 1(1988), Zagreb.
2. Prospekt, Th. Goldschmidt, AG 1/86, Nr 64, 1986.
3. H. BUDELMANN, D. WEISS, F. ROSTASY: *Der Verbund zwischen Fugenmoertel und Naturstein-Anforderungen und Pruefung. Werkstoffwissenschaften und Bausanierung.*
4. C.A. PRICE: *Stone Conservation. An Overview of Current Research*, The Getty Conservation Institut: The J. Paul Getty Trust, 1996.
5. BRANKO CRNKOVIĆ: *Zagrebačka katedrala – Tehnika ugrađivanja kamenih elemenata galerije*, Zagreb, veljača 1993. (rukopis).
6. STEINERGAENZUNG: Merkblatt, 3-6-92 (Entwurf), WTA, *Wissenschaftlich-technische arbeitgemeinschaft für Bauerwerkserhaltung und Denkmalpflege eV*, Teil 2, Band 420, Expert verlag Esslingen, 1993.

Zorislav Horvat

ULOMAK REBRA SVODA IZ KATEDRALE

Duga se povijest katedrale u Zagrebu zrcali na njezinim zidovima, pa i na zidovima okolnih objekata. Staro se zide razgrađuje, a kamen i opeka reciklira, ponovno upotrebljava. Pažljivim se promatranjem zidina oko katedrale može uočiti da je ugrađivano i starije kamenje, zaostalo od rušenja objekata, koji više nisu bili potrebni, možda smetali gradnji nekih novih ili su stradali iz nekih trećih razloga. Povijest nam govori npr. da je ispred katedrale nekad stajala prvotna kaptolska župna crkva sv. Emerika, koja je morala biti uklonjena početkom 16. st. zbog gradnje utvrda, a na njezinu je mjestu sagrađena Bakačeva kula. Nakraju, i Bakačeva je kula porušena 1906. – 1907. godine, da bi se dobio ljepši pogled na obnovljeno pročelje katedrale.



Srednja sjeverna kula, kraj katedrale
(snimio J. Klarić)

I površnim se pregledom zidina može uočiti razno klesano kamenje i ulomci, dijelovi starih dovratnika, okvira prozora, uglovnih klesanaca, stupova, stuba, opeka raznih veličina, od kojih neke mogu potjecati i iz 13. st. Ovom prigodom upozorio bih na rebro svoda, ugrađeno u sjevernu kulu biskupske tvrđe oko katedrale.

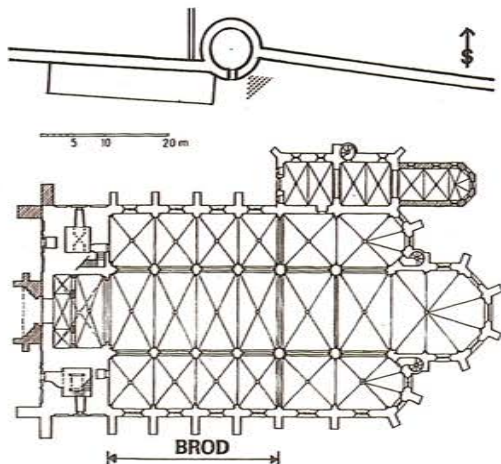

Situacija katedrale i sjeverne kule: trokut pokazuje mjesto na kuli gdje je ugrađen naš ulomak rebra (Crtao Z. Horvat)

Ulomak rebra svoda ugrađen je tako da mu je vidljiva prosječna ploha, tj. njegova potpuna profilacija.



Sjeverna kula kraj katedrale: mjesto ugradnje ulomka rebra (Lijevo je ulaz u kulu, snimio Z. Horvat).

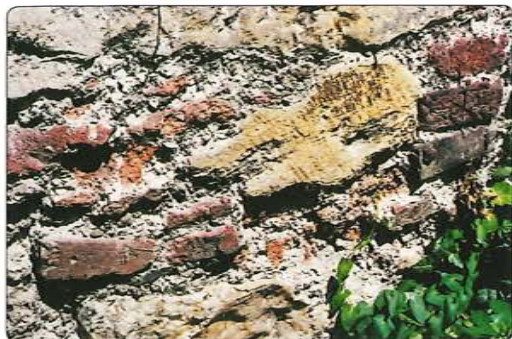

Sjeverna kula kraj katedrale: ulomak rebra svoda s katedrale (Snimio Z. Horvat)

To je element gotičkog svoda s rebri-
ma, identičan rebri-
ma svoda u brodu ka-
tedrale.

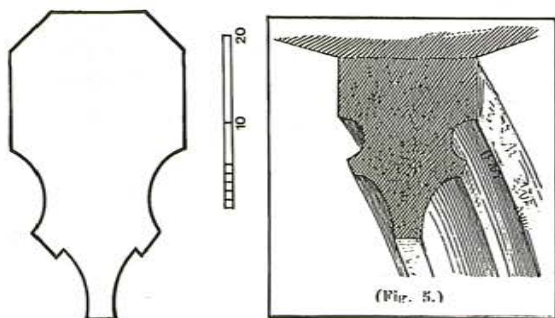

A) Profilacija rebra svoda, ugrađenog
u sjevernu kulu (Z. Horvat)

B) Profilacija rebra svoda u brodu katedrale
prema Weusu.

Sjeverna kula, ona srednja, ispred sa-
kristije (sl. 1), građena je prema Ljelji
Dobronić 1518. – 1519. godine¹, dakle u
doba najžešćih turskih napada.

No odakle rebro, koje odgovara rebri-
ma sa svoda broda katedrale? Ovdje se
moramo okrenuti povijesti same kate-
drala: započeta je početkom 13. st., spa-
ljena od Mongola, ponovno građena, da
bi dočekala kraj 15. st. s još nesvođe-
nim brodom. Godine 1449. umire biskup
Osvald Thuz, a nasljeđuje ga Luka Bara-
tin (1500. – 1510). Biskup Luka posvođuje
brod katedrale, čime je najveći dio posla



Katedrala u Zagrebu, južni brod – pogled
prema zapadu (snimio J. Klarić)

na gradnji dovršen, ostali su još zvonici².
Raspon svoda broda katedrale je priličan,
glavni brod je 11,0 a bočni brodovi po 7,0
m, pa su i rebra jaka prosjeka i ponešto
složenijeg oblika (sl. 5).

Još je Karl Weiss 1860. godine snimio
profilaciju³ ovog rebra, iako ne baš toč-
no (sl. 3), što, ipak, ne čudi s obzirom na
rasvjetu i visinu svoda. Autor je ovih re-
daka nešto točnije skicirao presjek, što
približno odgovara spoliju iz sjeverne
kule. Pogledamo li po srednjoj Europi,
vidimo da je to tip profilacije koji se jav-
lja krajem 15. I početkom 16. st., u Pra-
gu (»Reitterstiege«), Budimu, Višegradu
na Dunavu, Kremisu u Austriji, Baselu u
Švicarskoj (inačica s dva »nosa«)⁴. Dakle
očito je da su i rebra i svod u brodu za-
grebačke katedrale djelo jedne srednjoe-
uropske radionice.

Međutim, spolij rebra u zidu sjeverne
kule, moralo je biti ugrađen još davne

1518. godine. Tijekom izvedbe svoda nad brodovima katedrale, očito je bilo suvišnih elemenata rebra, odnosno otpadna materijala. Ako je presvođenje dovršeno oko 1510. godine, očito je taj ulomak stajao zabačen, u nekom kutu na mjestu katedralne klesarske radionice. Gradnja sjeverne kule uslijedila je za nekoliko godina, i očito je potreba za kamenom za gradnju iskoristila i te ostatke na gradilištu katedrale, kao i drugi suvišni materijal.



*Pogled na prvu i drugu sjevernu kulu pokraj katedrale
(Snimio J. Klarić)*

Nakraju, spomenuo bih da to nije prvi nađeni ulomak rebra svoda ovakve profilacije: kolega Silvije Novak iz Odbora Zagrebačke nadbiskupije za obnovu katedrale svojedobno me je upozorio na ulomak rebra svoda identične profilacije, ali je bio više oštećen. Ulomak je, uzidan kao spolij u jednu kuriju

na Kaptolu, pronađen prigodom radova na njezinoj obnovi. Ovaj je spolij mogao »zalutati« pri sanaciji kurije nakon potresa 1880. godine, kao otpadni materijal nakon čišćenja zarušena svoda katedrale. I opet je kamen bio recikliran...

¹ DOBRONIĆ, LJELJA, *Zagrebačka biskupska tvrđa*, 1986. Zagreb

² HORVAT, ZORISLAV, *Gradnja lađe zagrebačke katedrale*, »Peristol«, 21/1980, 97 – 98, Zagreb.

³ WEISS, KARL, *Der Dom su Agram*, 1860., Beč. Prijevod Weissa na hrvatski vidi »Naša katedrala«, brojevi 7 – 11, (Prijevod Zrnka Oštrić, članica Odbora Zagrebačke nadbiskupije za obnovu katedrale).

⁴ FEHR, GOLZ, Benedikt Ried, 1961., München, slika na str. 111.

Rudolf Horvat

OPSADA ZAGREBA I KATEDRALE 1529. G.

Ljudevit II., mladi kralj hrvatski, ugarski i češki, pogibe 29. kolovoza 1526. iza nesretne bitke na Mohačkom polju. Česi odmah uzeše sebi za kralja Ferdinanda. Nadvojvodu habsburških nasljednika zemalja, jer je Ferdinand bio zet i šurjak Ljudevita II.



Ferdinand I.
Habsburg

Po ugovoru iz god. 1515. imao bi Ferdinand naslijediti Ljudevita II. i u Ugarskoj i u Hrvatskoj. Ali ovdje mu se javio takmac: erdeljski vojvoda Ivan Zapolja, najbogatiji velikaš ugarski. Zapolja skupi ugarsko plemstvo 10. studenoga 1526. u Stolnom Biogradu na krunidbeni sabor. S velikim oduševljenjem izaberu Ugri sebi Zapolju za kralja, te ga odmah 11. studenoga i okrunu. Mnogo manje velikaša ugarskih sabralo se 15. prosinca 1526. na saboru u Požunu, gdje je za kralja ugarskoga bio izabran Ferdinand.

I Hrvati se podijeliše u dvije stranke. Oni velikaši hrvatski koji stanovahu između Kupe i Jadranskog mora izabraše na saboru u Cetinu 1. siječnja 1527. Ferdinanda za hrvatskoga kralja. No u tadašnjoj Slavoniji (tj. u hrvatskim krajevima rijeci Kupi i Savi na sjeveru, a Dravi na

jugu) pretegne stranka Zapoljina. U Dubravi, gdje je biskup zagrebački imao svoj grad, bude 6. siječnja 1527. izabran Zapolja za hrvatskoga kralja.

Pošto su tako izabrana dva kralja, dođe još god. 1527. do građanskoga rata u Hrvatskoj i u Ugarskoj. Krsto Franka-



Ivan
Zapolja

pan, vođa Zapoljine stranke u Hrvatskoj, pogibe 27. rujna 1527. pred Varaždinom. U isto doba je Zapoljina vojska nastradala kod Tokaja. Zapolja uteče najprije u Erdelj, a onda u Poljsku. Nato se Ferdinand 3. studenoga 1527. u Stolnom Biogradu okrunio za kralja ugarskoga i hrvatskoga.

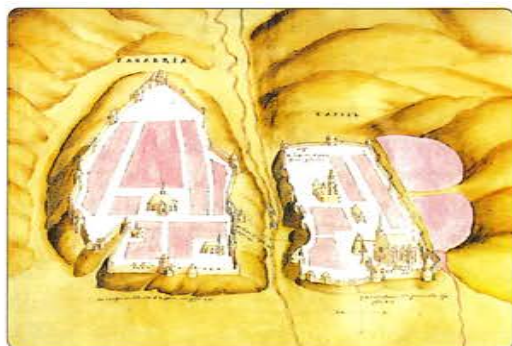

Zagrebački Gornji grad i Kaptol



Zapoljini glasnici mole pomoć od sultana

Zapolja se, ipak, ne htjede odreći prijestolja ugarskoga i hrvatskoga. On zamoli god. 1528. pomoć od turskoga sultana. Sulejman mu obeća da će god. 1528. povesti vojnu protiv Ferdinanda. Odmah se Zapolja iz Poljske vraća u Ugarsku, da oko sebe sabere svoje pristaše. Njegovim se dolaskom obnovio građanski rat u Ugarskoj i u Hrvatskoj.



Bedemi Gornjega grada

Zapoljinu zastavu u Hrvatskoj razviše: Šimun Erdödy, biskup zagrebački, Ivan Taši, prior vranski, Petar Marković, župan požeški, te virovitički vlastelin Ivan Banović (Banfi), kojega je Zapolja imenovao svojim palatinom u Ugarskoj. Doznajući da će uskoro protiv Ferdinanda krenuti sultan Sulejman, osokoliše se Zapoljine pristaše u Hrvatskoj. Oni sabere

veliku vojsku, koja se najviše sastojala od njihovih kmetova, pa ju dovedu u Zagreb. I Zagreb je tada bio razdijeljen na dvije stranke. Stanovnici Gornjega grada priznavahu svojim kraljem Ferdinandu. Tamo se dapače nalazila i posada Ferdinandova. Ta se posada sastojala od 700 Španjolaca, koji su Ferdinandu služili za plaću. Španjolcima je na čelu bio Nikola grof Turn, jedan od Ferdinandovih generala. Kanonici se na Kaptolu podijeliše u dvije stranke: jedni priznavahu Ferdinanda, a drugi Zapolju kraljem hrvatskim. Ipak, uzimalo se da Kaptol stoji uz Zapolju, pošto je biskup Erdödy bio na njegovoj strani. Zato se i tom prigodom ponovilo staro neprijateljstvo između Gornjega grada i Kaptola.



Zagrebački Gornji grad i Kaptol

Zapoljinci su početkom godine 1529. na svoju stranu pridobili gotovo sve gradove u Slavoniji. Prkosio im je jedino Gornji grad Zagreba, koji se uzdao u Ferdinandovu posadu. Imajući sad oko sebe mnogo veću vojsku, odlučio se biskup zagrebački za podsjedanje Gornjega grada. Podsjedanje je po svoj prilici započelo u svibnju ili lipnju g. 1529. Španjolci su se branili veoma hrabro. Oni bijahuiskusni vojnici, jer su dulje vremena sudjelovali u ratu u Italiji.

Španjolci su Gornji grad branili upornije negoli je očekivao biskup zagrebački. Oni bi, dapače, više puta provaljivali iz Gornjega grada, da Zapoljincima nanesu više štete. No ipak je prijetila pogibao da će se morati predati. Već iza opsade od



Gornji grad – samostan

mjesec dana opazila se u Gornjem gradu oskudica hrane. Gladi se naskoro pridružila i žeđa, jer je uzmanjkalo pitke vode. Pošto su Zapoljinci opkolili Gornji grad sa svih strana, nije braniteljima bilo moguće, da sebi kakogod pomognu u nevolji svojoj. Zbog toga bijaše grof Turn prisiljen, da potraži pomoć od Ferdinandovih pristaša po Hrvatskoj i po susjednim zemljama habsburškim. Za tamne noći pusti Turn iz Gornjega grada svoje glasnike, koji su sretno odnijeli pisma onima, kojima ih jer upravio njihov zapovjednik.



Naskoro se odasvuda spremala pomoć zagrebačkomu Gornjem gradu i Španjolcima. Diže se ljubljanski biskup Krsto Rauber, koji je u ono doba upravljao vojvodinom Kranjskom. S njegovom je vojskom prema Zagrebu kretao njemački velikaš Leonardo Puller. Konjanici su putovali cestom, dočim su se pješačke čete vozile na čamcima i splavima po Savi, samo da dođu što prije. Nijemci su sa sobom vozili i hranu. Njima se kod Zagreba pridružiše oni hrvatski velikaši koji pristajahu uz Ferdinanda. Veli se, da je gornjem gradu dolazilo u pomoć do 7 000 samih pješaka, a očevidac tvrdi, da se svih vojnika – protivnih Zapolji – sabralo kod Zagreba do 10 000.



Zapoljinci se prestrašiše tolike sile, pa odmah napustiše opsadu gornjega grada. Biskup Erdödy nije niti čekao dolazak Ferdinandovaca. Vojsku svojih pristaša odvede u slavonsku Podravinu, kuda će uskoro prolaziti sultan Sulejman s Turcima put Beča.

Međutim se u Zagrebu stvar sasvim promijenila. Španjolci i stanovnici Gornjega grada Zagreba bijahu oslobođeni od neprijatelja. Nisu se, ipak, time zadovoljili. Sada će oni podsjedati Kaptol.



Ferdinandovci su brzo osvojili sam Kaptol i podređene mu ulice. No kad su htjeli osvojiti utvrđeni biskupov grad, naiđoše na žestok otpor. U gradu se naime nalazio Ivan Vragović s hrabrom četom branitelja. Vragović bijaše rodom Hrvat, a odgojio ga je bivši ostrogonski nadbiskup Toma Bakač. Premda je već bio dobom podmakao, sačuvao je Vragović osobno junaštvo a i želju za boj. U dotadašnjim se ratovima odlikovao već više puta te se i sad veselio što je biskup njemu prepustio obranu grada svojega.

Ferdinandovci započehše biskupski grad podsjedati na Margaretinje (13. srpnja). Da se osiguraju do neprijateljskog strelija, podigoše Nijemci i Španjolci nasipe i zaštitne krovove naokolo gradskog zida. Smetalo im je što nisu imali velikih topova kojima se razbijaju utvrde. Zato naperiše s nasipa prema gradu male topove, iz



Kaptolski bedem – Prišlinova kula

kojih su pucali na gradske zidove i na branitelje, koji bi se ondje usudili pojaviti. No kako je na taj način podsjedanje slabo napredovalo, počehše Nijemci i Španjolci kopati i lagume ili prokope. U zemlji ispod gradskog zida iskopali bi prokop, koji bi natrpali upaljivim stvarima i barutom. Kad bi se koji takav podzemni prokop zapalio, razorio bi zid nad sobom.

Vragović je imao pune ruke posla da biskupski grad obrani od Ferdinandovaca. Vidjevši štetu koju mu neprijatelji čine prokopima, dade kopati protuprokope, kad je tako više puta osujetio namjeru neprijatelja, napustiše oni taj način razaranja gradskih zidina. Da bi pak Ferdinandovce potjerao s podignutih nasipa, počne Vragović s posadom svojom provaljivati iz grada. Često mu je pošlo za rukom te je za takve iznenadne provale poubijao ili zarobio mnogo neprijatelja.



Ipak, Ferdinandovci su nastavljali opsadu biskupskoga grada. Pucajući iz topova, razvališe oba lijepa tornja stolne crkve sv. Stjepana, koja se također nalazila unutar gradskih zidova. Time su unakazili prekrasan spomenik srednjovjekovnog Zagreba. Opazilo se u biskupskom gradu također pomanjkanje puščanog praha, radi čega nisu branitelji mogli dosta uzvraćati vatru iz topova i pušaka. Osim toga osje-

ćao je Vragović i to da nema dosta ljudi za daljnju obranu grada. Zato je biskupa *Erdödyja* zamolio neka mu dođe u pomoć. Pismo je kradomice iz grada odnio neki svećenik, koji je sretno dopro do biskupa. Biskup se već i sam pobojao za svoj grad te je na molbu Vragovićevu odlučio poći s vojskom prema Zagrebu.



Pečat grada Zagreba

Kad se spomenuti svećenik sretno vratio u grad biskupa zagrebačkog, zavlada je među braniteljima velika radost zbog očekivanja skore pomoći. Vragović daje s preostalim barutom napuniti lumbarde i puške te se je pucalo u zrak, da i neprijatelji doznadu za radost branitelja. Bubnjevim, trubljam i rogovima podigoše branitelji veliku buku, nastojeći svima sredstvima izraziti veselje svoje, samo da time smute Ferdinandovce.

Nastojanju Vragovićevu znatno pomože neki uhoda, koga su Ferdinandovci nekoliko dana prije toga poslali u Podravinu. Uhoda naime donese vijest da je svojim očima vidio kako prema Zagrebu dolazi voj-

ska, i to turska. Nijemci i Španjolci dovedoše tu vijest u vezu s velikim veseljem u gradu. Mislili su naime da se branitelji vesele zato što im Turci dolaze u pomoć. Zato stadoše odlaziti iz Zagreba.

Očevidac nam pripovijeda kako su Ferdinandovci otišli ispred Zagreba. Na vrhu tavana stolne crkve nalazio se od starine pod krovom neki stari barjak. Pucajući iz topova na crkvu, probušise neprijatelji krov te se onda ponešto vidio i barjak. Kako je taj stari barjak bio također prostrijeljan tanadi iz pušaka Ferdinandovaca, izgledao je veoma čudno. Neki između Ferdinandovaca stanu tvrditi da upravo tako izgleda turska zastava. I ljudi stvoriše napokon zaključak da su branitelji onaj barjak istaknuli zato da se vidi kako oni priznavaju vrhovnu vlast tursku. Od straha pred Turcima napustiše Ferdinandovci 8. rujna 1529. opsadu grada biskupova te se vratiše u susjedne austrijske zemlje, kamo ih je bio pozvao kralj Ferdinand na pomoć Beču. Sultan Sulejman je naime polazio u to vrijeme s velikom vojskom na Beč, pa je Ferdinandu bila potrebna što veća vojska za obranu. Tako su Nijemci i Španjolci 8. rujna 1529. napustili opsadu Zagreba, da budu sami podsjednuti u Beču, pred kojim je sultan Sulejman već 27. rujna razapeo svoje šatore.



Katedrala s kulama i bedemima

S. Lina Slavica Plukavec

TRAGOM BOŽJE RIJEČI PAVLOVSKIM NAVJEŠTANJEM U ZAGREBAČKOJ KATEDRALI



Rembrandt: Sv. Pavao apostol

Sažetak

Dok se svijet i Europa sve više duhovno ujedinjuju, u Rimu su okupljeni sinodski oci na redovnoj Sinodi na temu proučavanja Božje riječi, Crkva u Hrvata slavi pravu biblijsku svečanost spominjući se 40. obljetnice objavljivanja Zagrebačke biblije, a hrvatski najzauzetiji teolozi žele ponovno uzburkati vode Jadrana oko otoka Mljeta i uživjeti se u događaj sv. Pavla apostola, koji je u tim divljim valovima Jadrana čudom preživio brodolom kako ga je opisao sv. Luka u Djelima apostolskim u 27. i 28. poglavlju, a i drugi crkveni oci i povjesničari su ostavili dragocjena svjedočanstva. Sve se to događa u Godini sv. Pavla apostola, prigodom dvije tisućite obljetnice njegova rođenja, koju je proglasio papa Benedikt XVI. uoči svetkovine sv. apostola Petra i Pavla, 28. lipnja

2008. godine, a koja će završiti na njihovu svetkovinu 2009. godine.

Sv. Pavao je i svojim aktivnostima tako posvetio vode Jadrana i jadranske žale te se zato želimo i zaustaviti na prikazima njegovih likova u Zagrebačkoj prvostolnici Uznesenja BDM tijekom njene devetstogodišnje povijesti. Sve se to događa prigodom 10. obljetnice svečane beatifikacije bl. Alojzija Stepinca, pa je i kardinal Tarcisio Bertone primijetio sličnosti bl. A. Stepinca sa sv. Pavlom. Obojica su bili neumorni širitelji evanđelja i osnivači novih zajednica, ali su trebali podnijeti i nepravedne osude na namještenim procesima. Trpljenje za Krista Pavao je shvatio kao utjehu i radost, a bl. A. Stepinac je uočio da se progonstvo zbog Krista nastavlja i danas u milijunima mučenika i Kristovih svjedoka i nasljedovatelja. Dok uspoređujemo život i djelovanje sv. Pavla s mučeništvom i djelovanjem bl. Alojzija Stepinca, promatrat ćemo likovna, umjetnička djela u zagrebačkoj prvostolnici, kako su ga prikazivali prema naviještanju evanđelja u Zagrebačkoj prvostolnici i njezinoj Riznici.



Kamenovanje sv. Stjepana

Kratki biografski prikaz sv. Pavla

Apostol Pavao je podrijetlom Galilejac iz Benjaminova plemena, rođen u farizejskoj obitelji između 5. i 10. godine, u maloazijskome trgovačkom gradu Tarzu, smještenom na razmeđu Istoka i Zapada, s raznim religijskim strujanjima.

Prigodom obrezanja dali su mu ime prvoga židovskog kralja Šaula, Savao.

Kao imućni građani u središtu pokrajine Cilicije, Pavlova obitelj je priskrbila rimsko građansko pravo, a odgoj im se temeljio na vjeri u jednoga Boga, koja se usađivala u obitelji temeljena na Bibliji.



Caravaggio: Što hoćeš, od mene, Gospodine?

Rimsko Carstvo u Pavlovo doba obuhvaćalo je Italiju, Španjolsku, Galiju, veliki dio Germanije, Ilirik, Balkan, Malu Aziju, Siriju, Palestinu, Egipat i Sjevernu Afriku te obale Sredozemlja, s dobro razvijenim prometnim vezama.

U sinagogama je upoznao hebrejski sveti jezik, na kojem su napisani svetopisamski tekstovi, a usvojio je i aramejski, govorni jezik tadašnje Palestine. Prema rabinskim pravilima izučio je izrađivanje šatora i kožarski zanat.

Pavao je daljnje školovanje nastavio u Jeruzalemu, gdje ga je poučavao glasovi-



Jeruzalem

ti rabin Gamaliel. Svladavši govorničke i egzegetske vještine i metode, postao je rabin. Kao radikalni Židov farizejske sljedbe upoznao je djelovanje nazaretskog Rabija, progoneći njegove sljedbenike i zajednice.

Povijest ljudskog spasenja koristi se prirodnim zakonitostima ugrađujući kulturno-povijesnu povezanost koja kršćanstvu daje novost i vrijednost. Od bolnog Kristova prijekora pred Damašćanskim vratima: »Zašto me progoniš?«, zadrhtao je cijeli Svemir. Ponovno su se otvorila nebesa kako ih je vidio Stjepan. Svijet i Svemir prožela je otajstvena svjetlost i energija. Ispunjen iskustvenom istinom i svjetlom Savao se snalazi ublažavajući prijekor pitanjem: »Gospodine, što hoćeš da činim?«

Pavao je time izrazio spremnost na aktivnost, ali ga je Gospodin pustio čekati izvjesno vrijeme i pripremajući ga za širenje radosne vijesti u zgodnim i nezgodnim uvjetima.

Povijesni razvoj Kristove Crkve širio se iz triju središta koje su utvrdili Apostoli snagom Kristova djelovanja: Jeruzalema, Antiohije i Rima. Uskrslu Krist odredio je ulogu svojih apostola i Jeruzalem je postao pozornica Kristova otkupiteljskog djela.

Jeruzalem nije samo geografsko središte Otkupljenja već i središte vremena kojemu je jezgra Križ i Kristo-



Zidine Antiohije



Efez: teatar

vo uskrsnuće. U jeruzalemskoj okupljenoj zajednici dogodio se silazak Duha Svetoga, koji je preobrazio i promovirao apostole, a Gospodin im je iz dana u dan pridruživao kršćane, koji su bili jednog srca i jedne duše. Duh Sveti dopunjavao je započeto Kristovo djelo preko apostola, koje je vodio u misionarskoj zadaći. Prvih 15 godina Jeruzalemsku zajednicu predvodio je Petar, koji je zatim nastavio evangelizirati Sredozemlje i središte Rimskog Carstva. Uz Petra upoznao je Pavao Kristov zemaljski život. Na Jeruzalemskom saboru, osim ostaloga, bio je potvrđen i Pavlov apostolat. Apostoli i kršćani okupljali su se svakodnevno u Jeruzalemskom hramu na lomljenju kruha.

Uvođenje đakonske službe nije pomoglo da apostole ostave na miru. Među njima se istaknuo đakon Stjepan, koji je Židovima dokazivao da su se ispunila starozavjetna proročanstva na Isusu Nazarećaninu. Njegovo kamenovanje odobravao je i mlad Savao. Kasnije je kamenovan i



Efez: ostatak hrama

apostol Jakov. Tako su raspršeni kršćani postali prvi misionari, a misijski rad je započeo progonstvom.

Antiohija je bio po veličini treći grad u Rimskom Carstvu. To je bio trgovački grad s kozmopolitskim stanovništvom, koje je ubrzo prihvatilo kršćanstvo, pa su se vjernici tu i prvi prozvali kršćanima. Antiohijska Crkva rasla je u otvorenosti Duhu Božjemu i novim navjestiteljima Bože riječi, pa je tu Pavao stekao nova iskustva i sam pridonosio učvršćivanju kršćanske zajednice.

Antiohija je postala i Pavlova misijska matica. Osim Barnabe, kojega je poznavao iz studentskih dana, u Antiohiji je susreo liječnika Luku, vjernog suradnika, autora Evanđelja i Djela apostolskih. Pavao je postao Lukin protagonist i dinamičan pokretač djelovanja i rasta Crkve.

Naviještanje sv. Pavla u Europi

Luka je usmjerio Pavlov put prema Europi, a dopratio ga je i u prijestolnicu Rimskog Carstva, središte tadašnjeg svi-



Samostan sv. Pavla na otoku Mljetu

jeta. Lukina pjesnička i umjetnička dubina dominirala je tadašnjom kršćanskom umjetnošću. Sve nazive za Isusa usmjerio je na Isusovo božansko mesijanstvo, a sve što se događalo opisao je tako da nas podsjeća na neprestano putovanje. Božansko dostojanstvo Krista osvjetljuje i Mariju u kojoj se Bog nastanio među svojim narodom i od koje je mnogo toga doznao dok je boravio u Efezu.

Pavlova Crkva temelji se na zajedništvu naroda i obitelji. Štoviše, Crkva je za Pavla živi organizam, zajednica molitelja na



Sv. Timotej

slavu Božju, velikosvećenički zaziv sažet u Poslanici Hebrejima: Po Njemu, u Njemu i s Njim.

Predanost uskrsnom, životom Kristu Pavlova je trajna motivacija i tajna uspjeha u evangelizaciji. Osvijetljen mi-

lošću uskrslog Krista pronosit će Kristovu istinu misijskim postajama u Maloj Aziji, po Sredozemlju, vodama Jadrana i europskim narodima. Životna nit će mu se prekinuti kraj Triju izvora u vječnom Rimu.

Događaj brodoloma, prema Lukinu izvještaju u Djelima apostolskim, dogodio se u vodama Jadrana, na otoku zvanom Melita, koji su naziv nosili Mljet u Jadranu, kao i Malta u Sredozemlju, o čemu je napisao djelo benediktinac Ignjat Đurđević iz benediktinske opatije sv. Marije. Djelo je ostalo neprevedeno dok ga nije otkrio dugogodišnji *regens chori* zagrebačke katedrale dr. Miho Demović.

Oni navode razloge prevoditelja Sv. pisma zašto su otok Melitu smjestili u Sredozemlje, na današnju Maltu, koja se tada također nazivala Melita. To su iskoristili malteški vitezovi, koji su se 1529. godine bježeći pred Turcima s otoka Rodosa doselili na otok Maltu te su ju proglasili mjestom brodoloma sv. Pavla apostola, što su prihvatili svi kasniji prevoditelji.

Otok Mljet je otok u Jadranskom moru i 1730. godine je bio pod vlašću Dubrovačke Republike. Rimsku vlast na otoku Mljetu učvrstio je car Oktavijan August 35. godine prije Krista, pokorivši stanovnike Korčule i Mljeta jer su ometali rimske lađe koje su plovile tim morem na relaciji

Aleksandrija – Akvileja. Stanovnici otoka Mljeta, Iliri, jer nisu govorili grčki, hebrejski ili latinski, nazvani su barbarima, dok su tadašnji stanovnici na Malti bili

helenizirani romanizirani žitelji. Na Mljetu se sačuvalo više gradina iz rimskog razdoblja, a u Crkvini su pronađene starokršćanske građevine koje upućuju na to da je tu postojala kršćanska zajednica koju je osnovao sv. Pavao, kako piše u 2 Tim, 4, 8 – 21. Ciparski biskup Eufanije iz 4. st. tvrdi da je sv. Luka bio u Dalmaciji.

Sv. Luka je i prije apostola Pavla plovio Jadranom kao navjestitelj Božje riječi.

Svi latinski i grčki kodeksi do pojave Biblije u doba Klementa V. (kraj 15. st.) i Djelima apostolskim prihvatili su dalmatinsku Melitu, što je bilo prihvaćeno od većine učenih ljudi.

Također po Biblijskim gradovima nalazimo tragova mnogih Hrvata. Posebice je bio živ pomorski saobraćaj od Jadrana prema Levantu i obratno. Posebno su pratili hodočasničke skupine po svetim mjestima i tako se susretali i pričali o svojim sudbinama kao i međusobnoj povezanosti daleko od svoje domovine. O njihovoj brojnosti i trajnom boravku govorili su i kameni spomenici koji su čuvali imena zapisana i na hrvatskome jeziku.

Evropske misije sv. Pavla apostola usredotočile su se u tadašnjoj Makedoniji, posebice u gradskom središtu Solunu. Pratili su ga Silvan i Luka, a u Listri im se pridružio Timotej koji ga je dopratio kasnije i u Rim, a čiji umjetnički lik se nalazi od kraja 13. stoljeća na zidnoj slici u sakristiji zagrebačke katedrale.



Freske iz 13. st. u sakristiji katedrale

Umjetnički prikaz sv. Pavla u zagrebačkoj katedrali

Osnivanjem Zagrebačke biskupije oko 1094. godine nalazimo i danas materijalne dokaze iz tog razdoblja. Prije svega to je zagrebačka katedrala sagrađena na temeljima prvotne romaničke katedrale. Ona je već sredinom 13. stoljeća razorena u navali Mongola. Njezinu obnovu izvodio je zagrebački biskup Timotej krajem 13. stoljeća.

Likovi sv. Luke evanđeliste, sv. Timoteja i sv. Pavla u katedralnoj sakristiji

Poznato je da je Zagrebačka katedrala stradavala i u kasnijim događajima, zato su sačuvani dijelovi iz Timotejeve obnove vrlo dragocjeni. Ti sačuvani umjetnički dijelovi odnose se na zidne slikarije u katedralnoj sakristiji iz kraja 13. stoljeća. Slike se i danas nalaze na dvjema travejima na sakristijskom svodu i jedna na južnom zidu. Na svodu sakristije u osam polja odijeljenih rebrima ima 18 svetaca, te zidna slika na južnom zidu s ukupno četiri lika, sveukupno 22. Do Bolléove restauracije postojala je zidna slika s prikazom Posljednjeg suda na zidu između nekadašnje riznice i vanjske sakristije. Akvarelnim preslikom Posljednjeg suda ta je zidna slika danas sačuvana.

Na svodu su uz zaglavni kamen s Janjetom sa zastavicom prikazani evanđelisti te uz kamen s biljnom ornamentikom I. K. Tkalčić prepoznaje sv. Jeronima, sv. Stjepana, sv. Ladislava i sv. Emerika. Slike su dosta oštećene pa će se trebati prigodom obnove posvetiti i ikonografskoj identifikaciji likova.

Na svodu uz sliku na južnom zidu prepoznaju se likovi sv. Petra i Pavla u cijelosti.

Najbolje je sačuvana zidna slika na južnom zidu sakristije. U polukružnu gotičkom luku, koji je horizontalno podijeljen u dva dijela, nalazi se polulik Krista u romaničkoj misnici s otvorenom knjigom u lijevoj ruci. Tekst u otvorenoj knjizi upućuje nas na utjelovljenu riječ Božju kao i na sve one koji riječ Božju slušaju i *koji joj vjeruju postići će vječni život*, a glasi: OMNIS QUI VERBUM DEI AUDIT ET CREDIT EI HABET VITAM ETERNAM.

U donjem dijelu likovi predstavljaju osnivače redova, i sv. Dominika s redovničkim pravilima u desnoj i križem u lijevoj ruci i sv. Franju Asiškog s redovničkim pravilima u lijevoj ruci, čiji su samostani tada već postojali u Zagrebu. Zato neki misle da je u sredini prikazan sv. Bernard, kao osnivač cistercita. U sredini sv. Timotej drži svitak u desnoj ruci.

Za srednji lik ima više mišljenja ili tumačenja koga bi on predstavljao, pa neki misle da je u sredini Krist, zatim da je sv. Kvirin ili sv. Bernard.

Zanimljivo je pratiti tolika mišljenja u prepoznavanju svetaca, posebice na zidu gdje likovi nisu toliko oštećeni.

No ipak srednji oslikani lik odudara od prikazivanja sv. Bernarda, već bismo se prije odlučili za sv. Timoteja, Pavlova suradnika. Svitak u ruci predstavlja Poslanicu sv. Pavla naslovljenu Timoteju, a prikazan je poput apostola. Osim toga zidna slika je nastala u vrijeme zagrebačkog biskupa Timoteja (1263. – 1287.), koji je rado prikazao svojega nebeskog zaštitnika, sv. Timoteja, Pavlova suradnika, rodnom iz Listre i vjerna pratitelja po misijskim putovanjima kao i na putu u Rim. Tako je sakristijski svod poput Jadranskog mora prikazan aktivnostima sv. Pavla i njegovih suradnika evanđeliste Luke i Timoteja.

Sv. Timotej je rodnom iz Listre u Likoniji u Maloj Aziji. Po ocu je Grk, pa je uz ostalu dužnost obavljao i tajničku službu, budući da je dobro poznao grčki, dok mu je majka Eunika bila Židovka, koja je postala kršćanka kao i baka Loida, koje su mu bile prave učiteljice u tumačenju Svetog pisma. Timotej je još kao mladić zavolio sv. Pavla i postao je Pavlov vodič po cijeloj okolini i vjeran pratilac na svim kasnijim putovanjima.

Prigodom Drugoga misijskog putovanja Pavao ga je uzeo za suradnika, zaredivši ga za svećenika i službeno je postavljen u službu apostola te ga je upozorio na spremnost u »patnji poput vojnika, sportaša ili poljoprivrednika.« Pavao je često slao Timoteja u novoosnovane kršćanske zajednice, posebice pred kraj Pavlova misijskog djelovanja i žarko ga je želio vidjeti



Gotički drveni kip
sv. Pavla iz 15./16. st.

zajedno s Markom pred svoju smrt.

Služba pastoralnog radnika, posebice biskupa, kao i đakona, plemenita je dužnost i traži prokušane odlike. Timotej je bio mlad, ali revan i vjeran te ga je Pavao upućivao da tumači Biblijske tekste kod javnih okupljanja, ali ga podsjeća i da se brine i za vlastitu duhovnost i uljudnost. Kršćani su pozvani da provode pobožan, bogoljuban život, da izvršavaju Božju volju i istovremeno da se klanjaju Bogu. Skladnim strahopoštovanjem, zahvalnošću i ljubavlju izvršavaju svoje dužnosti vjere kao i izvršavanje moralnih kreposti. Time su nastojali da uzvišeni nauk postane stvarnost svakodnevnog života svih dobi i staleža, a neprestana aktivnost biti će dokaz djelotvornosti milosti Božje.

Zagrebački biskup Timotej došao je na službu zagrebačkog biskupa kao ugledna osoba s visokim položajem papina kapelana na papinu dvoru u vrijeme pape Urbana IV. (1261.–1264.). Među važnim dužnostima biskup Timotej je obnavljao zagrebačku katedralu koja je bila razorena u vrijeme mongolske provale. Obnavljao ju je iz temelja po najmodernijim oblicima gotike, s tri apside, prema uzoru tadašnjih europskih katedrala čiji nacrti su mu bili poznati i dostupni kao papinu kapelanu.

Osim umjetničkih zidnih slika s likom sv. Pavla apostola plastični prikazi nalaze se i na oltarima. Plastični kameni lik sv. Pavla iz 13. stoljeća sačuvan je s oltara iz katedralne sakristije, zatim na oltaru u staroj zagrebačkoj katedrali kao i na oltaru po Bolléovu nacrtu. Drveni polikromirani lik sv. Pavla u gotičkom stilu nalazio se pod baldahinom na stupu katedralne lađe. Posebno njegovana kosa i brada s valovitim uvojcima te odjeća s izrazitim naborima daju mu otmjen i dostojanstven izgled. Kameni kipovi dvanaestorice apostola s Kristom s Vinkovićeve portala nalaze se danas u Muzeju Grada Zagreba.

Kameni lik sv. Pavla s oltara u sakristiji iz 1275. godine

U katedralnoj sakristiji spomenuti zagrebački biskup Timotej dao je izraditi oltar sv. Petra i Pavla i posvetio ga je 21. travnja 1275. godine. Reljefni kameni lik sv. Pavla sačuvan je i danas, visine 66, i širine 20 cm. Na prednjoj strani oltarnoga kamenog stupa u plitku u dubljenju prikazan je stojeći lik sv. Pavla u cijelosti. Odjeven je u tuniku i plašt s plitkim naborima. U desnoj ruci drži mač, a u lijevoj drži knjigu. Taj oltar je preuređio i obnovio u baroknom stilu zagrebački



Kameni lik sv. Pavla iz sakristijskog oltara iz 1275. g.

biskup Martin Borković (1667. – 1687.), pa je Timotejev lik sv. Pavla sačuvan samo kao muzejski predmet. Sakristijski oltar sv. Petra i Pavla nalazi se na najstarijemu katedralnom tlocrtu, iz kojega je u vrijeme zagrebačkog biskupa Maksimilijana Vrhovca (1787. – 1827.) izradio geometar 1799. godine Franjo Klobučarić. U vrijeme Bolléove obnove dograđena je na tom dijelu neogotička sakristijska kapela, gdje se također nalazi sakristijski oltar s glasovitim Dürerovim *Raspećem*.

Oltar sv. Pavla u staroj katedrali

Oltar sv. Pavla Apostola dao je izraditi zagrebački kanonik i bekšinski arhitekton Andrija Županić 1646. godine. Oltar se nalazio u staroj katedrali u sjevernoj lađi uz drugi stup od sredine ili tadašnje empore. U 18. stoljeću zamijenjen je novim drvenim te 1801. novim kamenim oltarom, a posve je maknut u vrijeme obnove nakon potresa 1880. godine.

Oltar sv. Petra i Pavla po Bolléovu nacrtu

Po Bolléovu nacrtu izrađen je 1887. godine oltar sv. Petra i Pavla od bijela

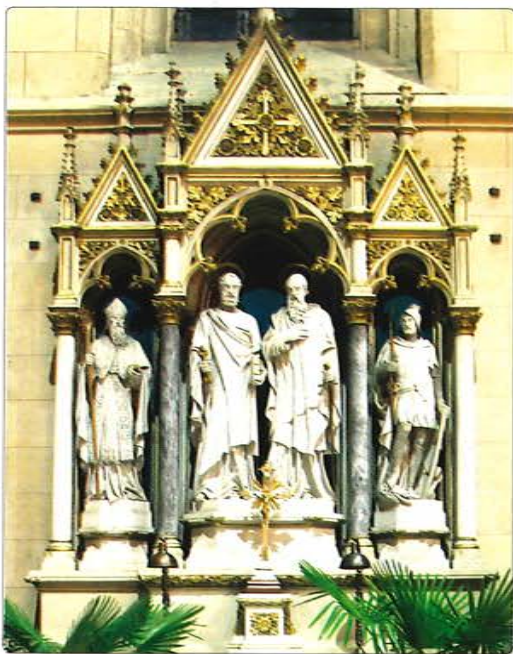

Katedralni oltar sv. Petra i Pavla u katedrali

viničkoga kamena i nalazi se u sjevernoj lađi, prvi od ulaza u katedralu. Lik sv. Pavla prikazan je s kovrčavom kosom i dugom kovrčavom bradom. Desna ruka mu je položena na prsima dok u lijevoj ruci drži dvosjekli mač. Uz sv. Petra i Pavla na oltaru se nalazi još kipovi sv. Nikole, biskupa i sv. Jurja.



Lik sv. Pavla na Bolléovu oltaru

Pavlova poslanica Rimljanima iz stare katedrale

Slika sv. Pavla, veličine 154×70 cm, koju je uljem na platnu slikao Josephus Paller u 18. stoljeću za oltar sv. Pavla, prikazuje ga stojeći, u cijelosti, dostojanstveno kao diva. Lice mu je mlađeg izgleda s dugom crnom kosom i bradom, izrazita pogleda upravljena prema gore. U desnoj ruci drži mač, a u lijevoj otvorenu knjigu sa slijedećim tekstom: *EPISTOLA / BEATI PAOLI AD / ROMANOS / CAPUT PRIMUM. // PAULUS / SERVUS JESU CHRISTI / VOCATUS APOSTOLUS / SEGREGATUS IN EVANGELIUM DEI.*

Lik sv. Pavla na Vinkovićevoj portalu

Na starom Vinkovićevoj portalu zagrebačke katedrale iz 1640. – 1643. godine isticali su se kamene kipovi Krista i dvanaest apostola, koji se danas nalaze u Muzeju Grada Zagreba.

Zagrebački biskup Benedikt Vinković (1637.–1642.) dao je izraditi portal po uzoru romaničkog portala u Jáku tako



Lik sv. Pavla s Vinkovićevega portala zagrebačke katedrale

desnom rukom u gesti blagoslova dok u lijevoj ruci ima dugi dvosjekli mač.

Nabori plašta i tunike vrlo su mekano modelirani što daje dojam lakoće i otmjenosti. Lik sv. Pavla stajao je u šestoj niši, na južnoj strani portala, nasuprot kipu sv. Petra. Kratke je kovrčave kose, s visoko naboranim čelom i duge brade. U desnoj ruci drži knjigu oslonjenu na prsima dok u lijevoj ima dug dvosjekli mač. Svojom razigranom draperijom i jakim kontrasti-



Vinkovićev portal čuva se u Muzeju Grada Zagreba

ma su u gotičke zabatne lukove umetnute barokne kamene figure, što je činilo skladnu ikonografsko-teološku i arhitektonsku cjelinu. U kompoziciji je prikazana Otkupiteljska misao ljudskog roda prikazom Najveštenja.

Katoličku crkvu predstavlja Krist s apostolima. U srednjoj niši na vrhu portala prikazan je stojeći lik Krista s

ma svjetla i sjene ovaj kip izražava u sebi najviše života i pokreta. U Muzeju Grada Zagreba postavljen je kao rekonstruirani Vinkovićev portal, s tim da su likovi sv. Petra i Pavla postavljeni odmah do Krista na vrhu portala.

Sv. Pavao u Riznici zagrebačke katedrale

Riznica zagrebačke katedrale utemeljena je kad i Zagrebačka (nad)biskupija. U njoj su bili smješteni prvi obrednici kao i liturgijsko ruho i posuđe koje je ukrašeno likovima svetaca. Posebno mjesto zauzimaju relikvijari ili moćnici. Sve se to koristi još i danas za najveće svečanosti u zagrebačkoj katedrali



Kolorirani drvorez s likovima sv. Petra i Pavla u Zagrebačkom misalu iz 1511. godine.

Sve dragocjenosti Riznice zagrebačke katedrale brižljivo su popisane. U najstarijem sačuvanom imovniku iz 1394. godine vidi se velik broj knjiga najrazličitijeg sadržaja, vrlo lijepo ukrašenih. Osim pravnog, filozofskog i teološkog sadržaja tu se ističu liturgijske knjige, kao što su obrednici i misali.

Među njima ističe se *Zagrebački misal* (K8), tiskan u Veneciji 1511. godine po Zagrebačkom obredu u vrijeme biskupa Luke (1500. – 1510.). Misal je bio odobren na Zagrebačkoj sinodi 1507. godine, koja se ne spominje u drugim dokumentima već samo u spomenutu misalu.

Zagrebački misal tiskan je troškom zagrebačkog građanina Ivana Müera, rođenog u Kopfsteinu u Njemačkoj, gdje mu se otac Juraj doselio iz Škotske, budući da se tadašnji zagrebački biskup morao brinuti oko utvrđivanja zagrebačke katedrale zbog nadolazećih opasnosti. Dovršenje tiskanja *Zagrebačkog misala*, koji je bio velik projekt, biskup Luka, nažalost, nije doživio.



Lik sv. Pavla u inicijalu »S« u Zagrebačkome misalu iz 1511. godine. piše poslanicu

Zagrebački misal remek-djelo je onodobnog tiska. Tiskan je u folio formatu (36 × 26 cm) u dva stupca, lijepim velikim i malim, crvenim i crnim slovima, s notama i mnoštvom drvoreza. Na prvih 46 listova nalazi se kalendar, rubrike, red mise, prefaciji i kanon mise. Zavjetne mise, prigodne mise i blagoslovi nalaze se na daljnjih 285 listova. Svaka misa redovito je ukrašena s dva drvoreza i to svako prvo slovo u *introitu* i opet drvorez na početku evanđelja s prikazima prema sadržaju evanđelja.

Likovi sv. Petra i Pavla prikazani su većinom na ukrasnim okvirima zajedno sa svojim simbolima, Petar s ključevima i Pavao s mačem, obično stojeći. Sv. Pavao je za spomendan sv. Pavla prikazan kako piše poslanice, što je jedan od rjeđih mo-

tiva. Zajedno su prikazani za svetkovinu Uzašašća Gospodinova, zatim za svetkovinu sv. Petra i Pavla u inicijalu »D«. U ukrasnim okvirima kolorirani likovi sv. Petra i Pavla prikazani su u vrlo živopisnom pejzažu, Petar u modrom, a Pavao u zelenu plaštu. U inicijalima s početnim latinskim slovima »D« i »N« prikazani su kako međusobno komuniciraju, dok je u inicijalu »S« prikazan samo sv. Pavao pišući poslanice s naglaskom: »Znam kome sam povjerovao«, (lat. inicijal: *Scio*).



Likovi sv. Petra i Pavla u Rimskom kanonu mise iz 1900. godine.

Likovi sv. Petra i Pavla u Rimskom kanonu mise iz 1900. godine (K179) prikazani su u arhitektonskom ukrasnom okviru. Nad bazilikom sv. Petra u Rimu lebdeći anđeo s palminim grančicama drži krune nad glavama sv. Petra i Pavla, koji su prikazani u cijelosti u tunikama

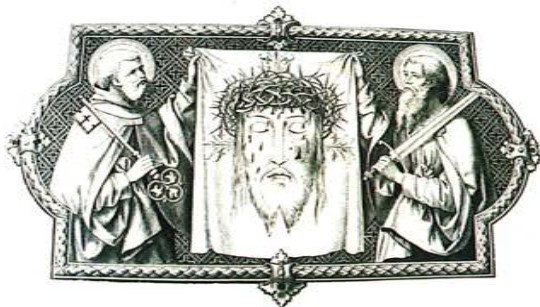

Sv. Petar i sv. Pavao drže Veronikin rubac



Kristov grob – Thumba



Bjelokosni lik sv. Pavla na Thumbi

preko kojih su prebačeni plaševi. Sv. Petar drži u desnoj ruci ključeve, a sv. Pavao je desnom rukom oslonjen o mač dok u lijevoj ruci drži zatvorenu knjigu. Okvir je također s vanjske strane ukrašen biblijskim prizorima.

U pravokutnu ukrasnom okviru s podlogom od križića u rombima sv. Petar i Pavao, prikazani kao polulikovi, s atributima u rukama, slobodnim rukama drže raširen Veronikin rubac, na kojemu je otisnut lik Krista okrunjen trnjem.

U Riznici zagrebačke katedrale nalazi se dragocjeni kućni oltarić, koji služi i kao Kristov grob (M 20). Izrađen je u Augsburgu 1739. – 1740. godine. U središtu prednjeg dijela oltarića nalazi se emajlirana slika Bogorodice s Isusom u naručju. Na postamentu su pričvršćene plastične bjelokosne figure s alegorijskim prikazom vjere, ufanja i ljubavi, a iznad njih su likovi sv. Petra i Pavla.

Srebreni relikvijar, moćnik u obliku pokaznice izrađen je u po-

četku 18. stoljeća (M 5). Ukrašen je anđeoskim glavicama i cvjetnim ukrasima, a uokviren vijencem pozlaćenih zraka unutar kojeg se nalaze tece s relikvijama svetaca.

U srednjoj, najvećoj teci nalazi se čestica Sv. Križa, zatim relikvije odjeće Bogorodice i sv. Josipa te relikvije Dvanaestorice i drugih svetaca.

Od apostola nema relikvije sv. Ivana apostola, ali je zato u relikvijaru relikvija sv. Pavla apostola.

Srebreni barokni relikvijar iz 18. stoljeća, visine 24,5 cm (M 307) potječe iz Vugrovca. Na trokutastoj bazi je perforirana kompozicija s dva dupina prepletenih repova. Iz usta im izlazi akantus, koji sa svake strane podupire središnju vazru sa cvijećem na kojoj stoji anđeo koji rukama podržava veliki buj-



Relikvijar s moćima sv. Petra i sv. Pavla



Relikvijar s moćima sv. Pavla i Dvanaestorice apostola te drugih svetaca i relikvija Sv. Križa



Kolorirani likovi sv. Petra i Pavla iz Misala iz 1511. godine

ni list, iz kojeg se izvijaju na obje strane grane akantusa okružujući kutijicu s relikvijama sv. Petra, sv. Pavla i sv. Antuna Padovanskog.

ZAKLJUČAK

Bogatstvo i raznolikost liturgijskih i umjetničkih prikaza sv. Pavla apostola u Zagrebačkoj katedrali govori ne samo o Pavlovoj zauzetosti oko širenja i naviještanja Božje riječi u tadašnjemu Rimskom Carstvu i njegovu središtu, već i o Pavlovoj prisutnosti na našim prostorima, kao i u prepoznavanju tadašnjih pisanih medija, kao što su Pavlove poslanice. U njima dolazi do izražaja Pavlova metoda poučavanja, opominjanja, učvršćivanja, ispravljanje kriva shvaćanja u zajednicama te brigu za novoosnovane kršćanske zajednice.

Svakako, u tadašnjim se okolnostima nisu mogle dokumentirati sve pojedinosti, pa je to ostalo otvoreno pitanje i tema za današnja istraživanja i otkrića. Zanimljiv je događaj brodoloma u olujnim vodama Mljeta, koji je sv. Luka evangelist izričito locirao u Jadranskome moru, što još očekuje analize i potvrde.

Poznato je da se kršćanstvo brzo proširilo po današnjim hrvatskim prostorima, a vjernička praksa i štovanje Dvanaestorice ostala je živa u četrnaestostoljetnoj kršćanskoj baštini. Sv. Pavao udario je temelje novomu vremenu, kulturi i duhovnosti. On je bio vjesnik milosti koji je europskim narodima udahnuo novu dušu i tako obogatio zagrebačku Crkvu vrijednim umjetničkim djelima.

Poruka Pavlova naviještanja je novi, uskrsli život, Kristova uzvišenost kao Boga i kao onoga koji je pretrpio ponižavanja do Raspeća na Križu i njegova proslava kao uskrsloga. Krist je Sin Božji i stoga baštinik svega. On je odraz Božanstva, a ujedno s ljudima i nosi biljeg čovječje naravi prinijevši sama sebe, i sad mu pripada pravo mjesto s desna Bogu. Krist je početnik, on utire put pokreće i predvodi apostole.



Sv. Pavao apostol – učitelj naroda

Kad Krist dođe ponovno, neće trebati prikazivati žrtvu jer je grijeh uništio na Kalvariji i otvorio put u nebo, a put k Bogu je Krist osobno, koji je pretrpio poniženja i muku i smrt na križu, kao put do uskrsnuća i ulaska u slavu. Trpljenje je sastavan dio kršćanskoga života i pedagoška metoda kako Bog odgaja vjernike, koji sa svoje strane trebaju težiti za svetošću i međusobnim mirom i solidarnošću.

PROMJENE U KATEDRALI

Tijekom 2008. godine dogodile su se promjene u katedrali.

NOVI KANONIK



16. siječnja – Nakon imenovanja kojim je rektor Nadbiskupijskoga bogoslovnog sjemeništa **Mijo Gorski** imenovan kanonikom Prvostolnog kaptola zagrebačkog obavljena je instalacija (uvođenje) u službu novog kanonika. Prema Statutu Prvostolnoga kaptola instalaciju je uz prisutnost članova Kaptola i prebendarskog zbora obavio kanonik kantor **Stjepan Kožul**. Nakon instalacije i davanja vjeroispovijesti novoga kanonika uslijedilo svečano euharistijsko slavlje u kome su učestvovali kanonici i prebendari.



NOVI BISKUP

29. ožujka – U zagrebačkoj prvostolnici bilo je **biskupsko ređenje mons. Ivana Šaška**. Glavni zaređitelj bio je kardinal **Josip Bozanić**, a suzaređitelji su bili pomoćni biskupi zagrebački **mons. Vlado**

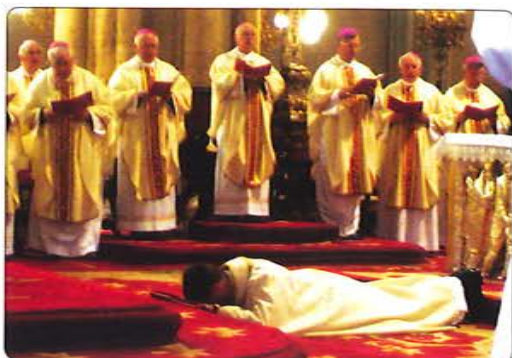

Košić i **mons. Valentin Pozaić**. Katedrala je bila ispunjena vjernicima, među kojima je bila majka novozaređenog biskupa, braća i rodbina, župljani rodne župe Lovrečka Varoš, brojni prijatelji i vjernici. U obredu ređenja sudjelovali su biskupi iz Hrvatske, Bosne i Hercegovine, Slovenije, Austrije, brojni delegati biskupa, velik broj svećenika iz Zagrebačke nadbiskupije ali i iz drugih biskupija, kojima je **mons. Ivan Šaško** na Katoličkome bogoslovnom fakultetu predavao liturgiku. Polazeći od pročitanih biblijskih čitanja, homiliju je održao govoreći o biskupskoj službi. Za vrijeme obreda ređenja litur-



gijsko pjevanje predvodio je Zbor bogoslova i Zbor koralista zagrebačke prvostolnice, Zbor instituta za crkvenu glazbu »Albe Vidaković« Katoličkoga bogoslovnog fakulteta Sveučilišta u Zagrebu. Zborove su pripremili Miroslav Martinjak i Danijela Župančić. Pjevanjem je ravnao Miroslav Martinjak uz orguljsku pratnju Nevena Kraljić.

U ime klera Zagrebačke nadbiskupije pozdravnu riječ i izraze poštovanja vrlo nadahnuto izrekao je preč. Mijo Gabrić, dekan prebendara prvostolne crkve zagrebačke a u ime vjernika Zagrebačke nadbiskupije Gordan Črpić. Na kraju obreda, prije pjesme *Tebe Boga hvalimo*, novi biskup je vrlo detaljno izrekao zahvalu svima, počevši od roditelja, obitelji i prijatelja do svih koji su mu na bilo koji način pomogli na njegovu svećeničkom putu, a preporučio se i za molitvenu podršku na novom dijelu puta u službi Crkvi i domovini.

JOŠ JEDAN NOVI KANONIK

15. srpnja – Kardinal Josip Bozanić imenovao je mons. dr. Ivana Šaška, pomoćnog biskupa zagrebačkog, kanonikom Prvostolnoga kaptola zagrebačkog. U skladu sa Statutom novoga kanonika u službu je uveo kanonik kantor Stjepan Kožul. Svečanu činu ustoličenja prisustvovali



li su članovi Prvostolnoga kaptola i članovi prebendarskog zbora, iz čijih redova je imenovan novi kanonik. U prigodnom govoru dr. Kožul je istaknuo da je novi kanonik »pastir i liturgičar, koji itekako potreban prvostolnici«. U svečanu obredu kanonik kantor je novomu kanoniku predao križ, znak pripadnosti i spremnosti služenju Crkvi u zagrebačkoj prvostolnici. Novi kanonik se je zahvalio na povjerenju koje mu je iskazano i zaželio da svi kanonici i dalje budno čuvaju svako dobro Crkve zagrebačke, koje im je povjereno. Između ostaloga, rekao je: »Teško je ne vidjeti svu ljepotu vjere koja je gradila ovu Crkvu i teško je ne vidjeti lik bl. Alojzija Stepinca, oko kojeg se okupljamo i molimo zajedno s vjernicima.«

NOVI POSTULATOR ZA SVE KAUZE

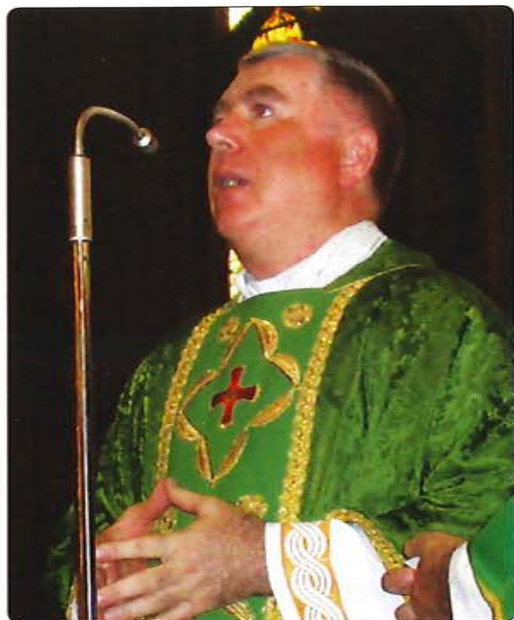

16. srpnja – Dekretom Nadbiskupskega duhovnog stola br. 1972/2008. od 16. VII. 2008. prelat mons. dr. Juraj Batelja razriješen je službe rektora katedrale i imenovan postulatorom za sve kauze kanonizacije i beatifikacije u Zagrebačkoj nadbiskupiji.

NOVI REKTOR KATEDRALE



16. srpnja 2008. – Dekretom br. 1971/2008. od 16. VII. 2008. Nadbiskupskoga duhovnog stola dr. Josip Kuhtić razriješen je župničke službe u župi sv. Josipa u Zagrebu i imenovan rektorom katedrale dekretom Nadbiskupskoga duhovnog stola br. 1983./2008., od 16. VII. 2008. Istodobno je imenovan tajnikom Povjerenstva za liturgiju i koordinatorom za trajnu formaciju svećenika.

Dosadašnjemu rektoru zahvaljujemo za svu brigu i skrb oko katedrale, a novomu želimo puno uspjeha i suradnje.

NOVI PREBENDAR

28. listopada – U skladu s dekretom Nadbiskupskoga duhovnog stola od 3. listopada 2009. godine i imenovanja za člana Prebendarskog zbora prvostolne crkve zagrebačke prema propisima Statuta Prvostolnoga kaptola zagrebačkog o Prebendarskom zboru obavljena je instalacija Josipa Kuhtića, rektora katedrale. Uz prisutnost kanonika i prebendara u katedrali je obredima instalacije koordinirao mons. Vladimir Stanković, kanonik kustos. A novi je prebendar najprije položio prisegu i dao ispovijest vjere te da će



ispravno voditi brigu i skrb za sav crkveni nauk i imovinu. Zatim je u pratnji posebno izabраних prebendara pošao u katedralu, gdje mu je nakon čitanja dekreta o imenovanju simbolički određeno mjesto. Tu ga je moderator mons. Stanković pozdravio i prisutnima iznio najvažnije podatke o životu i djelu novog prebendara. Ujedno mu je u ime kanonika i prebendara zaželio uspješan rad i dobru suradnju. Na kraju se novi prebendar zahvalio na povjerenju ordinariju, koji ga je predložio za preben-



dara, i kanonicima i prebendarima, koji su ga bratski prihvatili. Obred instalacije završio je svečanim koncelebriranim misnim slavljem u prvostolnici, koje je predvodio novi prebendar.

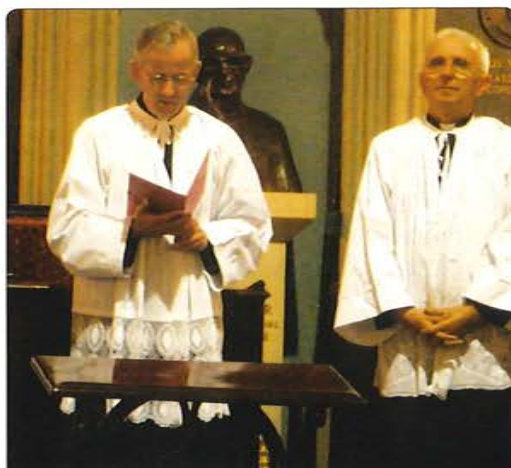

TREĆI NOVI KANONIK

11. studenoga – Dekretom Nadbiskupskoga duhovnog stola u Zagrebu br. 2983/2008. dosadašnji župnik župe sv. Petra u zagrebu, mons. Matija Stepinac imenovan je kanonikom Prvostolnoga kaptola zagrebačkog.

Radi posebnih obveza u župi instalacija (uvođenje) novoga kanonika nije mogla odmah biti izvršena nego je odgođena.



Svečani čin instalacije u skladu s propisima i odredbama Statuta Prvostolnoga kaptola zagrebačkog izvršena je na godišnjicu i blagdan posvećenja katedrale 15.



Prvostolni kaptol zagrebački i Zbor prebendara prvostolne crkve zagrebačke voljom i imenovanjima našeg ordinarija se pomlađuju i obnavljaju. Neka sve bude na dobro naše nadbiskupije i cijeloga hrvatskog naroda. Tako je bilo u cijeloj našoj povijesti i prošlosti i tako neka bude i u budućnosti.



kolovoza 2009. u prvostolnici u prisutnosti kanonika i prebendara. Sam čin instalacije vodio je kanonik kustos dr. Stjepan Kožul, koji je ukratko prisutne upoznao sa životom i djelima novoga kanonika i zaželio mu uspješnu suradnju s Prvostolnim kaptolom na dobro Crkve zagrebačke i cijeloga hrvatskog naroda.

Nakon kustosa riječ je uzeo novi kanonik i zahvalio se kardinalu Josipu Bozaniću na povjerenju i imenovanju a Prvostolnom kaptolu na prihvaćanju te obećao da će se punim srcem založiti za uspješnu suradnju na dobro Crkve i Kaptola.

Prema običaju nakon instalacije novi je kanonik predvodio misno slavlje, u kojem su učešće uzeli i prisutni kanonici i prebendari. Tako je svečanost godišnjice posvete katedrale proslavljena na naj-svečaniji način.

ZBIVANJA U KATEDRALI U 2008. GODINI



1. siječnja – Na Novu godinu i Svjetski dan mira te blagdan Marije Bogorodiце nadbiskup zagrebački kardinal Josip Bozanić predvodio je misno slavlje u zagrebačkoj katedrali. U svečanome misnom slavlju koncelebrirali su kanonici Prvostolnoga kaptola zagrebačkog i prebendari prvostolne crkve zagrebačke. U propovijedi se kardinal osvrnuo na neke komentare njegove božićne propovijedi i rekao: »Vi, dragi vjernici, najbolje znate da Crkva i vaš nadbiskup ne šute ni o korupciji, ni o drugim nezdravim i zlim pojavama u našem društvu.« »Crkva je govorila o tom problemu kad su drugi

šutjeli, i prije nego što je Europska Unija zatražila od naše države da se suoči s tim pitanjem.« Povod tim riječima bio je komentar božićne poruke da Crkva, iako potpuno zabacuje ateizam, iskreno izjavljuje da svi ljudi, vjernici i nevjernici, moraju zajednički raditi za ispravnu izgradnju ovog svijeta, u kojemu zajedno žive.«

5. siječnja – Tradicionalni blagoslov vode uoči svetkovine sveta Tri kralja obavio je rektor katedrale mons. Juraj Batelja. Velik broj vjernika sudjelovao je u tome činu, da bi nakon obreda blagoslovljenu vodu ponio u svoje domove. Svečanost blagoslova vode uzveličali su i pjesmom popratili pjevači mješovitog i dječjeg zbora te tamburaški orkestar KUD-a »Podgorac« iz Gračana.



6. siječnja – Na svetkovinu Sveta tri kralja misno slavlje predvodio je mons. Juraj Batelja, rektor katedrale. Nastupili su pjevači mješovitog i dječjeg zbora te tamburaški orkestar KUD-a »Podgorac« iz Gračana.

2. veljače – Svečanim euharistijskim slavljem na blagdan Prikazanja Gospodina u zagrebačkoj prvostolnici, koje je predvodio zagrebački nadbiskup kardinal

Josip Bozanić proslavljen je Dan posvećenoga života. Misno slavlje suslavili su pomoćni biskup zagrebački mons. Valentin Pozaić, provincijali redovničkih zajednica u hrvatskoj i brojni redovnici. Prisustvovala su i brojne poglavarice ženskih redovničkih zajednica te su sa svojim sestrama i velikim brojem vjernika ispunile katedralu. Kardinal je u propovijedi istaknuo da je »na našim prostorima redovništvo pridonijelo izgradnji duha i znanosti, a mnoštvo je redovničkih zajednica u povijesti, kao i danas, uključeno u odgoj djece i mladih«. Pozvao je redovnike i redovnice da budu »svjetlo, vedrina, pouzdanje koje ljude upućuje prema onome koga traži svaki čovjek nas ovome svijetu, a to je Bog«.

9. veljače – U povodu 48. obljetnice preminuća, desete obljetnice proglašenja blaženim i 110. obljetnice rođenja zagrebačkog nadbiskupa, bl. Alojzija Stepinca održano je u prvostolnici svečano slavlje.



Kao priprava za slavlje prethodila je trodnevica, u kojoj su se vjernici u molitvi i razmišljanju, slušajući Božju riječ, pripremali za proslavu. Prvog dana trodnevica predvodio je misno slavlje predvodio mons. Vladimir Stanković i govorio o vjeri u životu našeg blaženika. Drugog dana je misno slavlje predvodio mons. Danijel Labaš i govorio o nadi u životu našeg blaženika. Trećeg dana misno slavlje je predvodio fra Matija Koren razmišljajući o ljubavi u životu našeg blaženika.

10. veljače – Na spomen preminuća našeg blaženika euharistijsko slavlje uz predsjednika Hrvatske biskupske konfe-



rencije mons. Marina Srakića i brojne biskupe te velik broj svećenika i redovnika u prepunoj katedrali predvodio je uzoriti gospodin kardinal Josip Bozanić. U propovijedi je povezo nepavednu presudu izrečenu blaženiku s nepavednim presudama danas te strahovitu hajku i buku u medijima prije i poslije presude s hajkom, koja se i danas po nekim medijima može čuti i vidjeti i pozvao i sudstvo i medije na poštovanje istine. Jer »istina ne smije ostati bez glasa«. Upozorio je vjernike da im je Stepinac izazov i zato preporučio svima da što bolje upoznaju lik blaženika da prolazeći pokraj njegova groba što bolje upoznaju poziv koji je Bog njima namijenio.



Nakon izrečene propovijedi prepunom katedralom odjeknuo je pljesak prisutnih, kao znak odobravanja za ono što je u propovijedi izrečeno.

20. veljače – Održana je proslava 40. obljetnice Kršćanske sadašnjosti. Misu zahvalnicu u zagrebačkoj katedrali pred-

vodio je kardinal Josip Bozanić. U euharistijskom slavlju su učestvovali su svećenici, zaposlenici u ustanovi, suradnici i brojni prijatelji.

Drugog dana u prostorijama Kršćanske sadašnjosti održan je znanstveni simpozij s temom *Nastanak i razvitak kršćanske sadašnjosti*. Trećeg dana u sklopu simpozija predstavljena su prigodna izdanja s temom *Kršćanska sadašnjost u misli svojih utemeljitelja tijekom razvitka i djelovanja u vremenu*.

11. ožujka – Na šestu obljetnicu smrti blagopokojnog nadbiskupa zagrebačkog Franje kardinala Kuharića euharistijsko



slavlje u katedrali predvodio je nadbiskup Josip kardinal Bozanić. U koncelebraciji uzeli su učešće vojni ordinarij mons. Juraj Jezerinac, varaždinski biskup mons. Josip Mrzljak, pomoćni zagrebački biskupi mons. Vlado Košić i mons. Valentin Pozaić, članovi Prvostolnoga kaptola zagrebačkog, prebendari prvostolne crkve zagrebačke, brojni svećenici i redovnici sa svojim poglavarima. U katedrali su bile brojne redovnice, bogoslovi i sjemeništarci. Bilo je prisutno i veliko mnoštvo vjernika, prijatelja pok. Franje kardinala Kuharića. Predvoditelj slavlja je u propovijedi istaknuo Kuharićevu postojanost u vjeri, neustrašive propovijedi u kojima je branio istinu o Crkvi i posebno istinu o kardinalu Alojziju Stepincu. Istaknuo je njegovu ljubav i odanost prema Crkvi te zauzetost i zasluge za domovinu.

14. ožujka – Ansambl »Lado« održao je u katedrali korizmeni koncert s naslovom *Pasijska baština*. Na koncertu su izvedena djela: *Na gori Kalvarijski* Tomislava Uhljaka, korizmeni napjevi Dalmacije Joška Čaleta i korizmeni napjevi Slavonije Dražena Kurilovčana.

12. travnja – U prvostolnici je u organizaciji Povjerenstva za pastoral duhovnih zvanja Zagrebačke nadbiskupije zaključen molitveni tjedan za duhovna zvanja. Euharistijsko slavlje predvodio je vlč. Vlado Razum, donedavni povjerenik za pastoral duhovnih zvanja a sada župnik župe Navještenja BDM u Velikoj Gorici. U slavlju su sudjelovali dr. Stjepan Baloban, rektor Nadbiskupijskoga bogoslovnog sjemeništa, viceretktor i sadašnji povjerenik za pastoral zvanja vlč. Damir Ocvirk te ostali odgojitelji u bogosloviji i u Međubiskupijskom sjemeništu u Zagrebu. Tom prilikom izrečena je zahvala vlč. Vladi Razumu, dosadašnjemu vicerektoru bogoslovnog sjemeništa i pročelniku Povjerenstva za pastoral duhovnih zvanja. Učešće u molitvi uzeli su bogoslovi, kandidatice, pripravnici i pripravnice, sjemeništarci, djevojke i mladići iz pojedinih župa. Molitva za duhovna zvanja odvijala se tijekom cijelog tjedna izmjenično po



župama i samostanima. Na kraju misnog slavlja o kontemplativnom načinu života govorila je klarisa s. Hedviga, a s. Maja Pavla, karmelićanka Presv. Srca Isusova,

dala je iskaz svojeg puta od obraćenja do ulaska u samostan. Obje su sestre za svoja svjedočenja dobile buran pljesak kao znak pohvale i odobravanja.



19. travnja – U katedrali s misom u 11 sati slavljena je peta godišnjica Otvorenih vrata bogoslovije. To je susret roditelja i prijatelja bogoslova. Misno slavlje predvodio je dr. Stjepan Baloban, rektor bogoslovije, a u sudjelovali su i ostali poglavari te bogoslovi, rodbina, rođaci i prijatelji bogoslova i bogoslovije im uopće molitelji za duhovna zvanja. Održavanje Otvorenih vrata bogoslovije prigoda je roditeljima bogoslova da se upoznaju sa životom i svim što se odnosi na život njihovih sinova, koji se pripremaju za svećenički život. To je ujedno bila prigoda da se pokaže i novouređena zgrada bogoslovije.

30. travnja – Euharistijsko slavlje na dan hrvatskih mučenika Petra Zrinskog i Frana Krste Frankapana. Slavlje je predvodio dr. Matija Berljak, kanonik Prvostolnoga kaptola zagrebačkog. U misnom slavlju sudjelovali su mons. Juraj Batelja,

rektor katedrale, zatim čakovečki gvardijan i župnik fra Stanko Belobrajdić, preloški župnik Antun Hoblaj, provincijal fra Željko Železnjak i drugi svećenici iz Međimurja.

Matija Berljak, i sam član Zrinske garde, rekao je u propovijedi da je slavlje obljetnice nasilne smrti dvojice velika prilika da se proslavi teška ali slavna hrvatska prošlost te da se usmjeri prema budućnosti i to molitvom za domovinu, da bi u njoj vladali pravda, mir, zadovoljstvo i sreća.

Euharistijsko slavlje počelo je nakon svečana postrojavanja na Trgu sv. Marka i prijave predsjedniku Hrvatskog sabora te mimohoda kroz Kamenita vrata i Radićevu ulicu, preko Trga bana Jelačića, do svečana ulaza u katedralu.



Uoči mise izaslanstva Međimurske županije. Zrinske garde, Grada Vrbovca, Družbe »Braća hrvatskog zmaja«, Hrvatskoga vojnog učilišta »Petar Zrinski«, Zavičajnog društva Međimurje u Zagrebu, Frankopanske garde iz Ogulina i HKUD-a »Petar Zrinski« Vrbovec položila su u katedrali vijence kod poprsja Zrinskog i Frankapana.

U programu proslave sudjelovali su vojni izaslanici iz Njemačke, Francuske, Rumunjske, Rusije, Švedske, Italije i Kanade, kao i izaslanstvo Grada Preloga s gradonačelnikom Dragutinom Glavinom. Na misnom slavlju pjevao je crkveni zbor župe sv. Jakoba iz Preloga, a sudjelovali su i članovi KUD-a »Seljačka sloga« iz Preloga.



11. svibnja – Na svetkovinu Duhova svečano misno slavlje u zagrebačkoj prvostolnici predvodio je novi apostolski nuncij u Republici Hrvatskoj nadbiskup Mario Roberto Cassari. Slavlju su se pridružili



zagrebački nadbiskup kardinal Josip Bozanić, tajnik apostolske nuncijature u RH mons. Henrik Mieczyslaw Jagodzinski, kanonici i prebendari. Na početku slavlja apostolskog nuncija je pozdravio kardinal Josip Bozanić i zaželio mu dobrodošlicu i kratko ga predstavio vjernicima.

Apostolski nuncij je u propovijedi na hrvatskome jeziku rekao: »Dobro mi je poznato da svoje riječi upućujem vjerničkomu hrvatskom narodu. Narodu vjernu Isusu, njegovu evanđelju, papi. Narodu koji služi za primjer, a bit će još više uzor svima ako se dan za danom bude povećavalo naše svjedočenje.« Nadalje je rekao i ovo: »Papa Benedikt XVI. me šalje na zanosno poslanje, da budem među vama znak njegove prisutnosti!« Istakao je da je kao papin izaslanik naš brat i prijatelj i zamolio: »Pomozite mi svojim prijateljstvom!«

24. svibnja – U Zagrebu je održan II. kongres bogoslova od 23. do 25. svibnja 2008. U programu kongresa kao središnja točka bilo je misno slavlje u prvostolnici 24. svibnja, koje je predvodio zagrebač-



ki nadbiskup kardinal Josip Bozanić uz sudjelovanje mons. Josipa Srakića, predsjednika Hrvatske biskupske konferencije te poglavara svih bogoslovija iz Republike Hrvatske i Bosne i Hercegovine. Na misnom slavlju sudjelovali su svi bogoslovi iz Zagreba, Đakova, Rijeke, Pule, Splita, Sarajeva, Grkokatoličkog sjemeništa u Zagrebu te isusovačkog sjemeništa na Jordanovcu u Zagrebu. Svojim prisustvom ispunili su katedralu. U vrijeme misnog slavlja pjevao je zbor bogoslova zagrebačke katedrale, pod vodstvom mr. Miroslava Martinjaka. Molitvu vjernika pjevali su bogoslovi grkokatoličkog sjemeništa u Zagrebu. Bilo je oko 330 bogoslova. Kongres je počeo pod geslom »Jedno srce i jedna duša«. Kardinal je pozvao bogoslove da se okupe oko Stepinčeva groba u Zagrebačkoj katedrali i sudjeluju u svečanoj euharistiji. Pozvao je bogoslove i buduće svećenike da služe onoj Crkvi kakvu želi Krist, da budu hrabri i da se od nikoga ne daju prestrašiti.



30. svibnja – U katedrali je služena sveta misa za sve poginule i nestale hrvatske branitelje. Svetu misu je predvodio preč. Stanislav Vitković, prebendar crkve zagrebačke. U misnom slavlju sudjelovali su još neki svećenici, ali i brojni vjernici.



1. lipnja – Na svetkovinu Majke Božje od Kamenitih vrata euharistijsko slavlje predvodio je kardinal Péter Erdő, ostrogonsko-budimpeštanski nadbiskup, predsjednik Mađarske biskupske konferencije i predsjednik Vijeća europskih biskupskih konferencija.

U misnom slavlju su sudjelovali zagrebački nadbiskup kardinal Josip Bozanić, papinski nuncij u RH nadbiskup Mario Roberto Cassari, predsjednik HBK-a



mons. Marin Srakić i drugi biskupi, brojni svećenici, redovnici iz Zagreba i okolice. Katedrala je bila ispunjena vjernicima, kao i trg ispred katedrale i Bakačeva ulica. Nakon svečane euharistije krenula je svečana procesija sa slikom Majke Božje od Kamenitih vrata.

Procesija je išla procesija iz katedrale Bakačevom ulicom, sjevernom stranom Trga bana Jelačića i Radićevom ulicom do Trga sv. Marka i mjesta na kojem se redovito slika nalazi i na koje građani Zagreba rado dolaze moliti i paliti svijeće.

8. lipnja – Prigodom dana Međimurske županije održano je svečano misno slavlje u katedrali, koje je predvodio varaž-



dinski biskup mons. Josip Mrzljak zajedno s brojnim svećenicima koji služuju u Međimurju ili su rodom iz Međimurja. Katedrala je bila potpuno ispunjena vjernicima iz Međimurja, ali došli su i oni koji u Međimurju imaju svoje korijene. Nakon svečana ulaza u katedralu političkih i društvenih čelnika i uglednih

prijatelja Međimurja te Čakovečke garde i nekoliko folklornih grupa sve je pozdravio i svima zaželio dobrodošlicu domaćin mons. Juraj Batelja, rektor katedrale. Na poseban način je istaknuo župu Sv. Juraj na Bregu, čija se crkva ovih dana urušila, i naglasio da će sva milostinja ovog slavlja biti namijenjena za obnovu srušene crkve.

21. lipnja – Zagrebački nadbiskup kardinal Josip Bozanić predvodio je u katedrali misno slavlje i zaredio 17 novih svećenika i jednoga đakona, od kojih devet za Zagrebačku nadbiskupiju, tri za Varaždinsku biskupiju, dva su franjevca konventualca, dva franjevca s Kaptola,



jedan franjevac trećoredac, jedan palotina. Zaređeni novi đakon je za Zagrebačku nadbiskupiju. Prema obredu ređenja svi su zaređeni obećali poslušnost svojim zakonitim crkvenim poglavarima, a kardinal ih je pozvao da kao pastiri naroda Božjeg uvijek njeguju veliko poštovanje prema vjernicima, osobito prema siromašnima, bolesnima, nesretnima, napuštenima i svima koji su ranjena srca. Neka radost pronesu svijetom, da budu pravio navjestitelji radosne vijesti – evanđelja i radosne nade, kao što je bio i veliki zagovornik s neba blaženi Alojzije Stepinac. Ređenju su prisustvovali apostolski nuncij u RH, pomoćni biskupi te velik broj svećenika i redovnika, ali i veoma velik broj prijatelja, koji su ispunili katedralu. Dakako, prva su mjesta u katedrali pripala roditeljima ređenika

20. srpnja – U Zagrebu je održana 42. međunarodna smotra folklor. U sklopu niza priredaba koje su se održavale na više mjesta u Zagrebu po ustaljenoj praksi slavljeno je misno slavlje u prvostolnici



ci za sve sudionike smotre. Misno slavlje predvodio je rektor katedrale mons. Juraj Batelja. Pjevanje za vrijeme svete mise predvodilo je folklorno društvo iz Gorskoga Kotara, a u prinosu darova sudjelovali su predstavnici društava širom domovine te iz Normandije i Litve. U propovijedi je mons. Batelja istaknuo da se ovo slavlje odvija u katedrali, koja je Božji hram ali i svetište kulture i vjere našega naroda. Ovogodišnju međunarodnu smotru folklor pratili su koncerti etnoglazbe i pučkoga crkvenog pjevanja, revije narodnih nošnja, glazbene i plesne radionice, na kojima su



polaznici mogli naučiti tradicijske oblike plesanja i glazbe raznih naroda i kultura. Na smotri je sudjelovalo 26. odabranih

društava iz Hrvatske te 11 plesnih i glazbenih ansambala iz inozemstva. Bili su to sudionici iz Francuske, Grčke, Indije, Kolumbije, Litve, Malavija, Maroka, Meksika, Ruske Federacije, SAD-a, Slovenije i Švedske.

3. kolovoza – Spomen na istaknuta hrvatskog blaženika i zagrebačkog biskupa Augustina Kažotića proslavljen je u prvostolnici 3. kolovoza. Uoči blagdana održa-



na je trodnevnicu u kojoj je propovijedao o. Marijan Bišup, profesor na Katoličkome bogoslovnom fakultetu Sveučilišta u Zagrebu. Na sam dan svetu misu u čast blaženika predvodio je pomoćni zagrebački biskup dr. Ivan Šaško.

18. rujna – U sklopu proslave 10. obljetnice beatifikacije kardinala Alojzija Stepinca u katedrali je održano klanjanje, s molitvom za duhovna zvanja. Na taj dan prije šezdeset i dvije godine uhićen je zagrebački nadbiskup Alojzije Stepinac, što je bio dodatan razlog molitvenog skupa. Središnji dio klanjanja, molitve i meditacije ispunili su sjemeništarci sa Šalate. Misno slavlje predvodio je zagrebački pomoćni biskup Valentin Pozaić.

3. studenoga – U katedrali je slavljeno misno slavlje za pokojne kanonike i prebendare. Slavlje je predvodio zagrebački pomoćni biskup Vlado Košić, a učešće su

uzeli članovi Prvostolnoga kaptola zagrebačkog i Zbora prebendara.

29. studenoga – U zagrebačkoj prvostolnici nadbiskup kardinal Josip Bozanić obavio je đakonsko ređenje i položio ruke na 13 svećeničkih kandidata. Za Zagrebačku nadbiskupiju za đakone zaređeni su Ante Barišić iz Velike Gorice, ž. sv. Petra i Pavla, Krunoslav Brunović iz Križevaca ž. BDM Žalosne i sv. Marka Križevčana, Branimir Budinski iz Zagreba, ž. Retkovec, Vladimir Drnetić, iz ž. Zajezda, Anđelko Katanec iz Donje Zeline, Ivan iz ž. Sesevetska Sela i Marko Vuković, iz Karlovca, ž. DBM Snježne u Dubovcu. Za redovničke zajednice zaređeni su fra Krunoslav Albert, OFM, iz Čaglina, fra Tomislav Smiljanić iz Virovitice, ž. sv. Roka, fra Ivan Utješinović, iz Virovitice, ž. sv. Roka, fra Nikola Rosančić iz Tomislavgrada, fra Ivica Vrbić, OFM Cap., iz Zavidovića, fra Branko Janjić, TOR, iz ž. Kuzmica. Na ređenju su bili prisutni brojni svećenici i vrlo velik broj vjernika, koji su rodbinski ili prijateljski bili povezani s ređenima.

8. prosinca – Nadbiskup kardinal Josip Bozanić zaređio je 8. prosinca 2008. godine na euharistijskom slavlju u katedrali sedmoricu đakona kao kandidate za trajni đakonat u Zagrebačkoj nadbiskupiji. Trajni đakonat su primili Miljenko Bošnjak iz Sesevetskih Sela, Krunoslav Kičinbačić iz Zagreba – Dubrava, Ivan Mandić iz Kraljeva Vrha, Ivan Markulin iz Zagreba, župa sv. Josipa, Stanko Mikulić iz Zagreba – župa Sv. Križa, Marijan Spehnjak iz



Brdovca i Stipo Šarić iz Zagreba – župa sv. Leopolda Bogdana Mandića. Svi su oni oženjeni i imaju od dvoje do sedmero djece. Po odredbi nadbiskupa svi će oni vršiti službu u župama iz kojih dolaze. Ovo su prvi trajni đakoni u Zagrebačkoj nadbiskupiji i njihovim ređenjem Zagrebačka nadbiskupija želi odgovoriti jednom od zadataka Drugoga vatikanskog sabora, koji i oženjenima želi omogućiti primanje svetog reda đakonata.

14. prosinca – Proslavljena je 75. obljetnica organizirana djelovanja Caritasa Zagrebačke nadbiskupije. Misno slavlje predvodio je kardinal Josip Bozanić, a koncelebrirali su pomoćni biskupi, svećenici, koji rade u Caritasu, kanonici, prebendari i ostali. U prepunoj katedrali u homiliji kardinal je podsjetio na nadbiskupa Antuna Bauera, koji 20. listopada 1933. proglasom Statuta postavio temelje za organizirani karitativni rad u Zagrebačkoj nadbiskupiji. Blaženi Alojzije Stepinac je najprije kao mladi svećenik a zatim kao

mladi nadbiskup zauzeto, uspješno i neumorno zauzimao i poticao vjernike na karitativni rad. Njegovo karitativno djelo je bilo svjetlo i nadahnuće mnogima.

Dolaskom komunista na vlast 2. ožujka 1946. MUP Republike Hrvatske zabranio je djelovanje Caritasa, a ravnatelj zagrebačkog karitasa dr. Vilim Nuk osuđen je na smrtnu kaznu, koja je kasnije preinačena u šesnaestogodišnju robiju.



Šezdesetih godina prošlog stoljeća nadbiskup Franjo Šeper osniva zagrebačku podružnicu Međunarodnoga karitasa (Caritas Internationalis) i povjerava ju brizi Jelene Brajša. Ona je 39 godina, uz velike teškoće i napore, uspješno vodila Caritas i zbrinula više od četiri tisuće napuštene i odbačene djece. Njezina briga za hendikepiranu djecu, za stare, nemoćne i socijalnom ugrožene nadaleko je bila poznata i priznata.

Međutim u određenome povijesnom razdoblju bila je Jelena Brajša nepravdno izložena medijskomu linču. Medijski zapisi vrve mržnjom na Caritas i Crkvu. Nadbiskup kaže: »Danas, kad slavimo 75. obljetnicu Caritasa Zagrebačke nadbiskupije, trebalo je ovo pred javnošću ponoviti, odajući posebno priznanje Jeleni Brajša, dugogodišnjoj ravnateljici toga karitasa, za njezino svjedočenje i rad u Zagrebačkoj nadbiskupiji.«

U znak zahvalnosti i priznanja za rad vlč. Boris Balenović predao je Jeleni Brajši sliku Majke Božje od Kamenitih vrata.

Jelena Brajša se je zahvalila i rekla da oprašta svima.

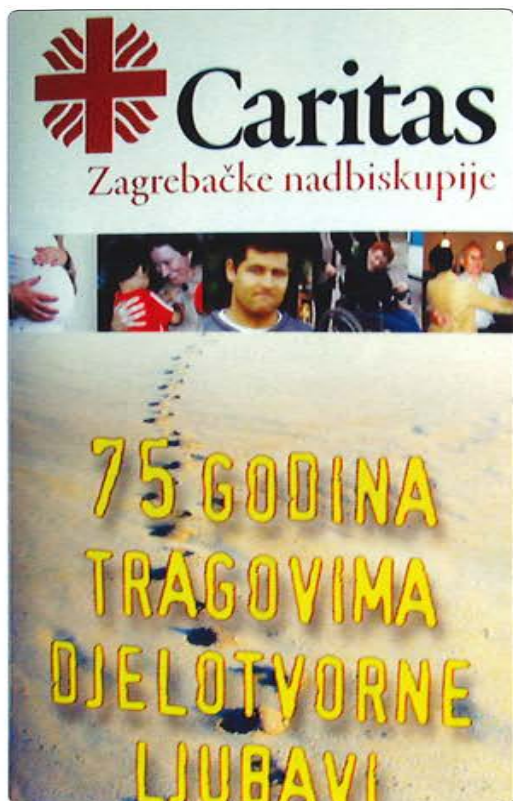

15. prosinca – Misno slavlje i koncelebraciju na spomen Drinskih mučenica u katedrali predvodio je pomoćni zagrebački biskup mons. Valentin Pozaić. U homiliji je istaknuo vjernost redovnica koje su 15. prosinca 1941. prihvatile mučeničku smrt u hladnoj Drini radije nego da postanu žrtva pohote pijanih i razularenih četnika. To su s. Jula Ivanišević, s. Berchmana Leidenix, s. Krizina Bojanc, s. Antonija Fabjan i s. Bernardeta Banja. One su skočivši kroz prozor pobjegle pred vojnicima, ali su uhvaćene, ubijene i bačene u rijeku Drinu.

Za Drinske mučenice vodi se proces za proglašenje blaženima. Velik dio posla oko beatifikacije već je obavljen i nadamo se skorom proglašenju blaženima. Na tu nakanu se i molimo. Kardinal Franjo Kuharić je rekao: »Njihova žrtva neka bude zalag da Gospodin udijeli svoj mir

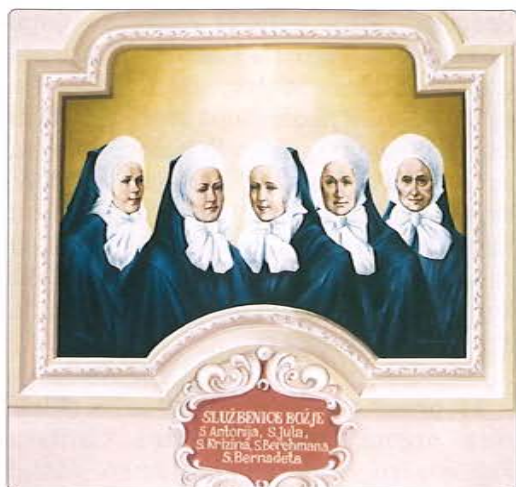

našim danima, našim prostorima, kako bi se ugasila svaka mržnja, te nam život bude siguran u miru i slobodi. Mučenici su uvijek bili svjedoci ljubavi i opraštanja, i pobjednici svake nevolje.«



Kardinal Tarcisio Bertone predvodio je euharistijsko slavlje prigodom 10. obljetnice beatifikacije kardinala Alojzija Stepinca, u nedjelju 21. rujna 2008., na za tu svečanu prigodu postavljenu oltaru pred katedralom.

PROSLAVE SVEĆENIČKIH JUBILEJA U KATEDRALI



U nizu redovitih i izvanrednih slavlja koja se tijekom godine odvijaju u katedrali a slave ih naši slavljenici ove godine katedrala je bogatija za tri zlatomisnika. Tri svećenika, koji su neposrednom pastoralnom službom vezani uz prvostolnicu, ove godine slave svoju 50. obljetnicu svojeg svećeništva. Na Petrovo – 29. lipnja 1958. zagrebački nadbiskup koadjutor dr. Franjo Šeper, između ostalih, zaredio je i tri sadašnja službenika katedrale. To su kanonici članovi Prvostolnoga kaptola zagrebačkog mons. Josip Klarić i Vladimir Zagorac te član Zbora prebendara prvostolne crkve zagrebačke preč. Mirko Totović.

Proslavu svojih jubilarnih slavlja imali su u svojim rodnim župama i o njima donosimo izvještaje redosljedom kako su se događali. Završetak slavlja imali su u katedrali na Veliku Gospu – 15. kolovoza 2008.

Proslavu svojih jubilarnih slavlja imali su u svojim rodnim župama i o njima donosimo izvještaje redosljedom kako su se događali. Završetak slavlja imali su u katedrali na Veliku Gospu – 15. kolovoza 2008.

Misno slavlje predvodio je pomoćni biskup mons. Ivan Šaško. On je u pozdravnim riječima istaknuo kako je posebno lijepu da upravo na Veliku Gospu, kad slavimo našu nebesku zaštitnicu katedrale, naši slavljenici zahvaljuju Bogu za sve darove, kojima ih je Gospodin obdario u 50 godina svećeničkog služenja. Njihova mjesta bila su razna i službe različite, a sad su ujedinjeni u zahvalni Bogu i Bl. Djevici Mariji za dar služenja Bogu i hrvatskomu narodu u Zagrebačkoj nadbiskupiji, i konačno u kanoničkoj i prebendarskoj službi u zagrebačkoj prvostolnici.

9. VI. 2008. u svetištu Majke Božje Bistričke slavio je Zlatnu misu

preč. Mirko Totović,

član Prebendarskog zbora prvostolne crkve zagrebačke i začasni kanonik Varaždinske biskupije

29. lipnja 1958. zaređen je za svećenika u katedrali u Zagrebu, a 29. lipnja 2008. proslavio je svoju jubilej – zlatnu misu u Hrvatskome nacionalnom svetištu Majke Božje Bistričke u Mariji Bistrici. On je





predvodio svečano euharistijsko slavlje u zajedništvu s tridesetak svećenika, među kojima su bili zlatomisnici Lovro Hadrović, Josip Klarić, Vladimir Zagorac, kao i prošlogodišnji zlatomisnik Matija Burja. Slavlju su prisustvovali uz rodbinu, prijatelje i domaće brojne vjernike i hodočasnici iz triju župa Grada Svete Nedelje.

Na početku slavlja zlatomisniku Totoviću, sad najstarijemu svećeniku iz župe Marija Bistrica, čestitao je sadašnji bistrički župnik Zlatko Koren, a prigodnu propovijed održao je zlatomisnikov prijatelj, bivši bistrički župnik a sad zagrebački kanonik i arhiđakon sisačko-gorski mons. Lovro Cindori.

Zlatomisnik Mirko Totović rođen je u Tugonici, u župi Marija Bistrica 13. kolovoza 1932. godine. Zaređen je 29. lipnja 1958. godine. Službovao je kao kapelan u Bednji, zatim je kratko vodio samostalnu kapelaniju Marinci. Od 1960. do 1977. bio je župnik u župi sv. Tri kralja u Kraljevu Vrhu, gdje je temeljito obnovio župnu crkvu i zauzeto radio u okupljanju vjernika.

God. 1977. imenovan je ekonomom Nadbiskupijskoga bogoslovnog sjemeništa u Zagrebu. Kao poglavar bio je vrlo popularan i blizak bogoslovima, jer je bio iskren, neposredan, jednostavan.

Imenovan je prebendarom prvostolne crkve zagrebačke te je nastavio svoje djelovanje u zagrebačkoj katedrali. Posebno je bio prijateljski povezan s mons. Markom Culejem, i kao zagrebačkim pomoćnim biskupom i kao varaždinskim biskupom. Biskup Culej imenovao je zlatomisnika začasnim kanonikom Varaždinske biskupije.

6. srpnja 2008. u župnoj crkvi Svetoga Križa u Kravarskome slavio je zlatnu misu

dr. Vladimir Zagorac,

kanonik Prvostolnoga kaptola zagrebačkog i umirovljeni profesor

Katoličkoga bogoslovnog fakulteta Sveučilišta u Zagrebu.

Proslavio je svoje zlatomisničko slavlje u rodnoj župi u Kravarskom. Točno 6. srpnja 1958. slavio je u ratom oštećenoj



župnoj crkvi Svetoga Križa slavlje mlade mise u Kravarskome, a istog dana 2008. i u istoj ali obnovljenoj crkvi slavio je svoje zlatomisničko slavlje. Slavlju je prisustvovao mladi pomoćni zagrebački biskup mons. Ivan Šaško, kolege zlatomisnici mons. Josip Klarić, kanonik, i preč. Mirko Totović, prebendar. Čestitku slavljeniku uputio je zagrebački nadbiskup kardinal Josip Bozanić. Čestitke u ime župe izrekao je domaći župnik Ivan Mađer i podsjetio na mladu misu, koja je bila prije 50 godina u crkvi bez krova. Prigodnu čestitku izrekao je predstavnik župe Završje, gdje je slavljenik imao svoje prvo svećeničko pastoralno službovanje. Propovijedao je kanonik i čazmansko-moslavački arhiđakon Tomislav Ivančić.

Slavljenik je rođen 29. listopada 1932. godine u Kravarskome. Za svećenika je zaređen na Petrovo 1958. godine.



Službovao je u Netretičkom Završju i tamo doživio mnogobrojna udbaška ispitivanja i maltretiranja. Pred Božić 1961. imenovan je župnikom u Šćitarjevu. Po laže magisterij i odlazi na studij u Rim na Papinski liturgijski institut. Nakon završena studija vraća se u Zagreb i kao asistent predaje liturgiku na Katoličkome bogoslovnom fakultetu. Godine 1972. polaže doktorat i punih 30 godina kao profesor predaje na KBF-u.

Objavio je pokoncilska djela iz liturgike *Krist posvetitelj vremena*, *Kristova svećenička služba*, *Kristova otajstva*, zatim *Homiletiku*, *Božićni homilijar*, *Vazmeni ho-*



milijar, *Nedjeljni homilijar*, *Blagdanski i sakramentalni homilijar*.

Godine 1991. imenovan je kanonikom te je vršio dužnost arhidakona Goričkog arhidakonata.

Preminuo je 30. travnja 2009. godine u KB-u »Sestre milosrdnice« u 77. godini života i 51. godini svećeništva, primivši sakramente, nakon višegodišnjeg poboljšavanja.

13. srpnja 2008. u župnoj crkvi svetog Ivana Krstitelja u Slavanskom Kobašu svečano je slavio zlatnu misu

mons. Josip Klarić,
umirovljeni kanonik
Prvostolnog kaptola zagrebačkog.



Svečano slavlje započelo je ulaznom procesijom od župnog dvora do župne crkve. U procesiji su sudjelovali mladi župe obučeni u zlatom vezene narodne nošnje. U samoj crkvi neposredno prije misnog

slavlja zlatomisnika su pozdravila djeca i mladi iz rodne župe Slavenskog Kobaša, predstavnici župe Vrbova, domaći župnik mons. Mijo Dukić te nećak mons. Josip Klarić, generalni vikar Požeške biskupije. Između mnogih prispjelih pismenih čestitki pročitane su čestitke zagrebačkog nadbiskupa kardinala Josipa Bozanića i požeškog biskupa dr. Antuna Škvorčevića.

Svečaru za mladu misu prije 50 godina na isti dan propovijedao je direktor Glasa Koncila pok. Josip Ladika, a sada je propovijed preuzeo glavni urednik Glasa Koncila kanonik Ivan Miklenić.

Po starom običaju, nakon misnog slavlja na prostoru ispred crkve slijedilo je djevojačko kolo. Nastupio je KUD »Matija Gubec« iz Slavenskog Kobaša i uz velik interes i odobravanje prisutnih izveo prigodan program. Bilo je pjesme, plesa, bila je prigoda da se mladima pridruže i stariji, koji su to i učinili.



Mons. Josip Klarić rođen je 25. prosinca 1932. u Slavenskom Kobašu. Za svećenika je zaređen na Petrovo 1958. Službovao je kao kapelan u Bartolovcu, u Varaždinu te u Starom Petrovu Selu. Od 1953. do 1959. godine bio je upravitelj nove župe u Vrbovi. Privremeno je upravljao i župom Vrbje.

Godine 1959. premješten je u Zagreb u bogosloviju, gdje je godinu dana bio ekonom a zatim jedanaest godina duhovnik bogoslovima. Uređivao je *Vjesnik biskupa Langa*, izdao je propovijedi zagrebačkog nadbiskupa Franje Kuharića *Hodajmo u Istini*, pokrenuo misijski bilten, izdao



više knjižica i prikladnog materijala s poticajima za duhovna zvanja. Pokrenuo je, uređivao i još uvijek uređuje bilten *Naša katedrala*, izdaje zidni kalendar i druge propagandne materijale za obnovu katedrale.

Godine 1980. imenovan je kanonikom Prvostolnoga kaptola zagrebačkog, zatim je bio član konzistorija Nadbiskupskoga duhovnog stola, arhiđakon u više arhiđakonata, bio je izvanredni djelitelj sakramenta potvrde, upravitelj Papinskih misijskih djela za Zagrebačku nadbiskupiju. Od godine 1985. do 1986. bio je upravitelj Svećeničkog doma. Posebna briga bila su mu svećenička zvanja te je od 1969. do 1986. godine bio na čelu Djela za zvanja Zagrebačke nadbiskupije.

Papa Ivan Pavao II. imenovao ga je monsinjorom 1982. godine.

Kao kanoniku povjerene su mu razne dužnosti. Bio je dekan, prokustos, kustos, kanonik pokorničar. Od 1980. god. član je Odbora Zagrebačke nadbiskupije za obnovu katedrale. U Odboru je najprije bio tajnik a kasnije predsjednik. Zbog bolesti od 1. veljače 2008. je u mirovini.

NAŠI POKOJNICI

† Mons. DANIJEL LABAŠ

Nakon što je u ponedjeljak 23. lipnja slavio večernju misu u katedrali i nakon što mu je te večeri pozlilo, iznenada je u srijedu 25. lipnja u 73. godini života i 46. godini svećeništva u Kliničkoj bolnici »Sestre milosrdnice« umro kanonik Prvostolnoga kaptola zagrebačkog i arhidakon karlovačko-gorički mons. Danijel Labaš.

Rođen je 28. siječnja 1936. u Starom Golubovcu, u župi Lobar, od roditelja Josipa i Dragice r. Korade, koji su rodili tri kćeri i dva sina. Nakon pučke škole ušao je u Dječjačkom sjemenište na Šalati u Zagrebu, a po završetku klasične gimnazije g. 1955. ušao je u bogoslovno sjemenište i završio studij teologije na Katoličkome bogoslovnom fakultetu u Zagrebu. Za svećenika je zaređen 29. lipnja 1962.

Svećeničku službu započeo je u Zagrebu u župi sv. Josipa. Kao kapelan službovao je od 1963. do 1965., zatim kao privremeni upravitelj 1965. i ponovno kao kapelan od 1965. do 1967. Od 1967. do 1969. bio je vicerektor u bogoslovnom sjemeništu u Zagrebu. Od 1969. do 1998. bio je upravitelj župe sv. Blaža u Zagrebu. Od 1998. do 2006. bio je župnik župe sv. Marije na Dolcu u Zagrebu. U isto vrijeme od 1999. do 2006. bio je službenik Nadbiskupskoga duhovnog stola u Zagrebu. Od 2006. bio je kao kanonik član Prvostolnoga kaptola zagrebačkog.



Njegovo svećeništvo i put do oltara obilježeni su najprije snažnim pritiscima komunističkog režima u rodnoj župi. Ušao je u sjemenište kada je u Loboru okrutno ubijen župnik Josip Vedrina, a otac mu je morao u zatvor jer nije htio spriječiti sina da ide u sjemenište.

Kao pastoralni radnik bio je smiren ali i uporan. Uvijek je bio otvoren novim metodama pastoralnog djelovanja u duhu II. vatikanskog koncila. Nije se zaletavao. Kao dekan mnogo je učinio na razini grada Zagreba. Inicirao je zaručničke tečajeve kao pripremu za sklapanje crkvenog braka, bio je promotor obiteljskog pastorala te nije bilo važnije crkvene ili pastoralne akcije na razini nadbiskupije pa i cijele Crkve u Hrvatskoj u kojoj ne bi sudjelovao i dao svoj vrijedan doprinos. Pripremio je osnivanje nove župe sv. Kvirina na Pantovčaku, a tijesno je surađivao s Kršćanskom sadašnjosti. Bio je član Prezbiterialnog vijeća Zagrebačke nadbiskupije u više saziva, te dekan u više mandata, a za



Župna crkva sv. Blaža u Zagrebu

zauzeto svećeničko djelovanje nagrađen je naslovom monsinjora.

Mons. Danijel Labaš je kao čovjek i svećenik ostavio za sobom bogato služenje ljudima koje je neizmjerljivo volio i rado im služio. Bio je tih, skroman, samozatajan, iskren, srdačan, gotovo uvijek sa smiješkom na licu, ali i stabilan, uporan i dosljedan u vjerničkome i svećeničkome životu i služenju u otvorenosti prema svakome čovjeku. Bio je duboko ukorijenjen u vjeri, u Kristu, čovjek molitve i rada. Neizmjerljivo je cijenio Božji dar svećeništva te je i u svojoj oporuci zapisao: »Zahvaljujem Njemu, darovatelju svega dobra, za dar krštenja i za radost svećeničkog poziva, jer se udostojao svoj pogled zaustaviti na meni još u djetinjstvu.«

Na oproštaj u župi sv. Blaža okupili su se brojni župljani i drugi vjernici Zagreba i dvadesetak svećenika, a riječ zahvale izrekao je sadašnji župnik Zvonimir Sekelj.

Sprovodnu misu i obrede u Loboru u župnoj crkvi sv. Ane i na mjesnom groblju u subotu 28. lipnja predvodio je zagrebački nadbiskup kardinal Josip Bozanić. Sudjelovali su pomoćni zagrebački biskup mons. Ivan Šaško, šezdesetak biskupijskih i redovničkih svećenika. Na misi su bile mnoge redovnice i brojni vjernici zagrebačkih župa u kojima je pokojnik djelovao. Pjevao je zbor iz župe sv. Blaža u Zagrebu. Kardinal je zahvalio Bogu za svećenički poziv i pokojniku za njegovo služenje i istaknuo njegovu vjeru, koju je potvrdio i u svojoj oporuci. U ime Prvostolnoga kaptola zagrebačkog oprostio se kanonik Mijo Gorski, a na kraju Zvonimir Sekelj, župnik sv. Blaža u Zagrebu. U ime rodnog sela zahvalu je izrekla Marija Labaš.

U veličanstvenom ophodu od župne crkve do groblja, u kojem su sudjelovali brojni vjernici i domaća limena glazba, pokojnikovo tijelo je prevezeno i pokopano na mjesnom groblju. Na groblju je u ime župe posljednje riječi oproštaja izrekao domaći župnik Ivan Mikec.

† Preč. MILAN BALENOVIĆ



U petak 30. siječnja 2009. preminuo je u 83. godini života i 56. godini svećeništva kanonik Prvostolnoga kaptola zagrebačkog preč. g. Milan Balenović.

Sahranjen je u rodnoj župi Slatina, u novoj grobnici pokraj župne crkve sv. Josipa. Misu zadušnicu predvodio je požeški biskup mons. Antun Škvorčević, a koncelebrirali su zagrebački pomoćni biskup i prepošt Prvostolnoga kaptola zagrebačkog mons. Vlado Košić, izaslanik mostarsko-duvanjskog biskupa don Ante Luburić, kanonici zagrebačkoga i požeškoga Kaptola, sedamdesetak svećenika iz Zagrebačke nadbiskupije i Požeške i Varaždinske biskupije. Sudjelovali su i brojni redovnici.

U prepunoj župnoj crkvi u oproštajnim obredima uz rodbinu i prijatelje preminulog svećenika sudjelovale su i redovnice i brojni slatinski vjernici. Među njima je bio i gradonačelnik Ivan Roštaš.

Pokojni Milan Balenović je za svećenika zaređen 28. lipnja 1953. u zagrebačkoj katedrali. Službovao je kao kapelan u Bednji, a ubrzo je premješten u Veliku Trnoviticu, gdje je kao župnik ostao šesnaest godina. Godine 1971. postavljen je za ekonomu u Nadbiskupijskomu bogoslovnom sjemeni-

štu, otvara ekonomiju u Resniku i preuzima upravu župe Resnik. Godine 1976. imenovan je kanonikom Prvostolnoga kaptola zagrebačkog. Deset godina vršio je službu dekana u Prvostolnom kaptolu zagrebačkom, zatim dužnost arhiđakona čazmanskoga a zatim i kalničkoga. Od 1981. do 1998. bio je upravitelj nadbiskupskih dobara i ekonom Nadbiskupskog dvora. Bio je član Odbora Zagrebačke nadbiskupije za obnovu i gradnju novih crkvenih zgrada, član Ekonomskog vijeća Zagrebačke nadbiskupije.

Biskup Škvorčević je u homiliji istaknuo da je pokojnik »bio vedre naravi, široka srca, vjeran Crkvi, svećeništvu i svojim poglavarima, obdaren brojnim sposobnostima, zauzet za upravljanje vremenitim dobrima«. Homiliju je biskup Škvorčević završio riječima: »Vjerujem da je preč. Milan Balenović stigao u kuću Očevu, u njoj pronašao svoje boravište, postao dionikom preobrazbe koju može ostvariti samo Božja ljubav.«

Obred ukopa predvodio je mons. Vlado Košić. Izrazio je uime kardinala Josipa Bozanića i svoje osobno suosjećanje rodbini pokojnika i svima koji su ožalošćeni njegovom smrću. On se spomenuo osobnih susreta s preminulim subratom i istaknuo njegovu mudrost, praktičnost i darežljivost, radi koje vremenita dobra nije zadržao za sebe, nego podijelio drugima. Posebno se je osvrnuo na osobne odnose s pokojnikom, čiji je bio susjed.

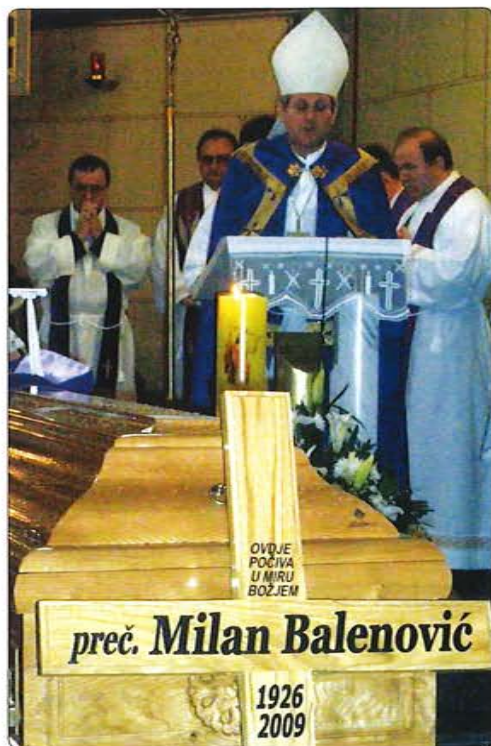

Tijelo preminuloga kanonika položeno je u grobnicu pokraj župne crkve sv. Josipa u Slatini.

Misu zadušnicu u zagrebačkoj katedrali u četvrtak 5. veljače, u zajedništvu sa članovima Prvostolnoga kaptola zagrebačkog i članovima Zbora prebendara prvostolne crkve, predvodio je kardinal Josip Bozanić.



† Dr. VLADIMIR ZAGORAC

U četvrtak, 30. travnja 2009. godine u KB »Sestre milosrdnice« u 77. godini života i 51. godini svećeništva primivši sakramente, preminuo je kanonik Prvostolnog kaptola zagrebačkog i umirovljeni profesor Katoličkog bogoslovnog fakulteta dr. Vladimir Zagorac nakon višegodišnjeg pobolijevanja i nakon kratkog boravka u bolnici i operacije.

Dr Vladimir Zagorac rođen je u Kravarskom 29. listopada 1932. od oca Ivana i majke Ljube r. Ceković. Osnovnu školu završio je u Kravarskom. Srednju školu je završio u Zagrebu u Nadbiskupskoj klasičnoj gimnaziji. Zatim je studirao teologiju na RKT bogoslovnog fakultetu u Zagrebu. Između 1953. i 1955. bio je u vojsci na odsluženju vojnog roka. Za svećenika je zaređen 29. lipnja 1958. godine. Prvo pastoralno zaduženje od 1958. do 1961. imao je kao upravitelj župe u Nretetičkom Završju. Zatim je od 1961. do 1965. bio upravitelj župe Šćitarjevo. Kratko vrijeme bio je upravitelj župe Krašić. U međuvremenu je položio magisterij na KBF u Zagrebu a od 1965. do 1967. je pohađao Papinski liturgijski institut u Rimu. Doktorirao je na KBF u Zagrebu 1972. godine. Zatim je imenovan asistentom, pa zatim sveučilišnim docentom, izvanrednim i konačno redovitim profesorom



na KBF na katedri za liturgiku. Godine 1976. imenovan je pročelnikom Katedre za liturgiku i to je ostao sve do umirovljenja. Primio je državnu nagradu »Bartol Kašić« za »Pavlinski zbornik 1644«. Napisao je brojna znanstveno-teološka djela među kojima se ističe trilogija: »Krist posvetitelj vremena«, »Kristova svećenička služba« i »Kristova otajstva«.

Poslije koncila mnogo je radio na prijevodu i na redakciji pojedinih liturgijskih knjiga kao što su Rimski misal (1980) i Časoslov rimskog obreda (1984).

Zagrebački nadbiskup kardinal Franjo Kuharić imenovao ga je kanonikom Prvostolnog kaptola zagrebačkog a zatim arhiđakonom Karlovačko-goričkog arhiđakonata. Od 1999. do 2007. bio je dekan Prvostolnog kaptola zagrebačkog.

Bio je osebujna ljudska i svećenička osobnost zanimljivog karaktera i nastupa. To se očitivalo u njegovim tekstovima kojima je pokrenuo neka pitanja i izazvao određene prijepore. Volio je Kristovu Crkvu, volio je svoju domovinu Hrvatsku i teško se mirio se nepravdom i nasiljem.

Prošle godine svečano je proslavio pedesetu godišnjicu svećeničkog ređenja. Za tu se godišnjicu dugo spremio i uve-



Župna crkva u Šćitarjevu

like radovao. Proslavu zlatne mise imao je u župi rođenja u Kravarskom. Radovao se velikom broju prisutnih vjernika i velikom broju svećenika, koji su došli na to slavlje.

Prema vlastitoj želji pokopan je u Šćitarjevu. Sprovodne obrede vodio je zagrebački pomoćni biskup Vlado Košić, a oproštaju je nazočio i pomoćni biskup Ivan Šaško kao velik broj svećenika i vjernika. U ime KBF Sveučilišta u Zagrebu oprostio se dr Josip Baloban, dekan Prvostolnog kaptola zagrebačkog. Još su se od pokojnika oprostili predstavnik



rodnog Kravarskog, sinovac u ime obitelji, prof. dr. Ante Crnčević, pročelnik katedre za liturgiku i školski kolega Lovro Hadrović



DAROVATELJI ZA OBNOVU KATEDRALE U 2008. GODINI

- | | |
|---|--|
| Aking d. o. o. – Zagreb | Hrv. institut za povijest umj., Zagreb |
| Marijan i Iva Anić, Zagreb | Hrv. društvo za gajh. lova i rib., Zagreb |
| Svetinka Antolić, Zagreb | HUZIP – hrv. udr. za zašt. izvođ. pra, Zagreb |
| Viva tours, austrijski vatrogasci | Hrvatski liječnički zbor, Zagreb |
| Ivan Bevanda, kafe bar, Zagreb | Hrvatsko stenografsko društvo, Zagreb |
| Dr. Vladimir Babuš, Zagreb | Petar Ilinić, Zagreb |
| Andela-Marija Bačan, Varaždin | In-art d. o. o., ZaGREB |
| Klara Bačun, Zagreb | Initium, Lazar Ivanović, Zagreb d. o. o., Zagreb |
| Slobodan Čimbur, Baltazar, Zagreb | Verona Ivančević, Zagreb |
| Marijan Barić, Šempas, Slovenija | Gordan Ivančić, ugost. obrt., Zagreb |
| Dr. Vladimir Baudoin, Zagreb | Dario Ivanda, kafe bar »Eden«, Zagreb |
| Mara Begić, Zagreb | Barbara Ivanjko, Donji Hruševac |
| Marko i Marica Benak, Zagreb | Ivan Ivanković, Zagreb |
| Ivan Benci, Kutina-Husain | Lazar Ivanović, Zagreb |
| »Mali raj«, bife Bericha, Zagreb | Niko Ivković, odvj. ured, Zagreb |
| Mr. Biserka Bingula, Ljekarna, Jastrebarsko | Ivoč d. o. o., Zagreb |
| Bruno Eugen Brlek, Zagreb | Mrs Tereza Ivšich, Delta, Kanada |
| Marija Brlek, Zagreb | Ivica Mamić, Izletište Zelenjak, Zagreb |
| Dubravko Brun, Zagreb | Ivan Jović, Krk |
| Prof. Marija Buzov, Zagreb | Viktorija jukić, Zagreb |
| Vera Čarapina, Zagreb | Janja Jurić, Zagreb |
| Marija Cebin, Zagreb | Mato Jurić, Zagreb |
| Smiljan Ćibarić, Zagreb | Krešo Kadlec, Sesvete |
| KK »Cibona«, športsko d. o. o., Zagreb | Dr. Iljko Katušić, Zagreb |
| »Cobra trans« d. o. o., Zagreb | Ružica Klanac, Sesvete |
| Ivan Ćutuk, odvj. odjel, Zagreb | Marica Klimpak, Zagreb |
| Mirko Cvetković, Metal. plast. ga., Zagreb | Maria Kolar, Konstanz, Njemačka |
| Ilija Dilber, DI, Zagreb | Ivan Konjevod, Križevci |
| Stjepan Dilber, DI, Zagreb | Bistro »Kopa«, Ivica Kopasić, Zagreb |
| Inž. Ivan Butković, Donit tesnila, d. o. o., Zagreb | Davor Korak, Zagreb |
| Mirjana Rubić, »Dora« – modni salon, Zagreb | Ivan Kos, Novska |
| Ministarstvo kulture, Zagreb | Mr. dr. sc. Silvija Kovač, Zagreb |
| »M&M« kafe bar, Dumančić Iva, Zagreb | Nikola i Nevenka Movačević, Zagreb |
| Aleksandar Durrigl, veterinar. Ambulanta, Zagreb | Dragutin Kračun, Zagreb |

- DVD Botinec, Zagreb
 DVD Jakuševac, Zagreb
 DVD Granešinski Novaki, Zagreb
 Mirela Eškinja, Zagreb
 Eti – tisak d.o.o., Zagreb
 Ružica Ezgeta, Zagreb
 Zdravko Filipi, Zagreb
 Tomo Fištrek, Krajska Ves
 Josip Glasnović, Zagreb
 Matej Glasnović, M.Gold, Zagreb
 Mladen Glovacky, G.B.M. d. o. o., Lučko
 Gating – 92 d. o. o., Zaprešić
 Ivan Gavran, Vodoinst.i lim.obrt. Zagreb, Dubrava
 Zlata Gilić-Šabić, Makarska
 Petar i Maša Gojević, Dirnstein, Njemačka
 Jozo Gojsalić, Zagreb
 Josip Gorički, Prep. pl. masa i umj., Zagreb
 Darinka Hadžić, ugost. obrt »Pirus«, Zagreb
 Herak d. o. o., Zagreb
 Ivka Hlavaček, Zagreb
 Nada Horvat, Zagreb
 Marijo Horvatić, Zagreb
 Marijan Matak, Zagreb
 Nokturno d. o. o., Zagreb
 Ana Novak-Berger, Zagreb
 Croat. cath. center, vl. Novak, Summer Hill, Australia
 Ika Tešić, »Novi susret«, Zagreb
 Ilija Nujić, Slavonski Brod
 Omv-indoil, Gornji Stupnik
 Franjo i Nada Pačić, Stuttgart, Njemačka
 Marija Palešćak, Zagreb
 Vatroslav Kasanić Palfi, Zagreb
 Katica Pavičić, Zagreb
 Viktor Pečar, Vulkanizacija Zagreb
 Josip Pendelić, Kloštar Ivanić
 Jasna Perman-Hrgić, Oriovac
 Ivan Perzan, Zagreb
 Dragutin Kralj, kafe bar »Bor«, Zagreb
 Zlatko Kufner, »Kufner i sinovi«, Zagreb
 Jadranka Kvasnička, Zagreb
 Obitelj Laksar, Zagreb
 Alojzije i Dubravka Lazić, Sesvete
 Vladimir Legan, Zagreb
 Božena Lučić, Zagreb
 Obitelj Lukšić, Jastrebarsko
 Zvonko Marić, zlatar, Zagreb
 Mladen Marković, urar, Zagreb
 o.Mato Martić, Kroat. Kath. Mission, Krefeld, Njemačka
 Tomislav Matković, Zagreb
 Jana Meinhard, Zagreb
 Mihajlo ?
 Nikola Mihić, Zagreb
 Jadran Morović, Zagreb
 Tonka Mršić, Zagreb
 Nadica Mučnjak, Zagreb
 Obitelj Muha, Čakovec
 Obitelj Mušterić, Zagreb
 Redovnice Naše Gospe, Zagreb
 Dragica Mimmervoll, Zagreb
 Paula Sukreški, Zagreb
 Damir Šurbek, Zagreb
 Dr. Maja Svetina, Zagreb
 Sveučilište u Zagrebu, Zagreb
 Marija Talan, Zagreb
 Marijan Taučer, Zagreb
 Rajko Tomas, bife, Zagreb
 Dragutin Tomašić, Zagreb
 Luka Torić, Šibenik
 Tra-mont d. o. o., Zagreb
 Tihomir Tretinjak, vodoinstaler, Zagreb
 Obitelj Ante Trutić-Terić, Stari Travnik, BiH
 Tržnice Zagreb, Zagreb
 Učenički dom »Hrv. uč. konvikt«, Zagreb
 Učenički dom »Maksimir«, Zagreb

Petrić d. o. o, Zagreb	Udruga energetičara zagreb, Zagreb
Olga Piasevolli, Zagreb	Udruga priv. posl. u zdravstvu, Zagreb
Vlado Pirš, »Playtronic«, Zagreb	Usluge lira, d. o. o., Zagreb
Marija Pleše / Josip Švagelj, Kupjak	Mirko Valjak, župnik, Grubišno Polje
Božica Pleša, St. Lazare, Kanada	Vo tehnofilter d. o. o., Zagreb
Danica Poljićak, Zagreb	Ilija Vidić, Povrc. gospodarstvo, Zagreb
Rade Poropat, Zagreb	Ana-Marija Vinković, Zagreb
Josip Prežec, Zagreb	Virtual-d, ured za intel. usluge, Zagreb
Optika »Visus«, Radačić Kata, Zagreb	Živko Visković, Zagreb
Pavo Radibratović, Ston	Inž. Branko Vojnović, Zagreb
Luca i Eny Radović, Dubrovnik	Jasna Vujasić, Zagreb
Ugost. objekt »Leut«, Renić Dujo, Zagreb	Ante Vukorepa, Zagreb
»Pidriž« kem. čist., Ivan Sičaja, Zagreb	Zvonko Vuković, VILI, Zagreb
Obitelj Šimunović, Zagreb	Dinka i Mirko Wurster, Zagreb
Marija Šišek, Zagreb	Zagrebački holding d. o. o., Zagreb
Dragica Skender, Zagreb	Zavod za zaštitu bilja u poljopr., Zagreb
Ante i Ivica Smolić, Varaždin	Ivan Brkić, Zelen dvor, Zagreb
Pero Šola, urar-zlatar, Zagreb	Žitnik d. o. o., Zagreb
Josip Špoljar, Zagreb	Želimir Zoričić, Zagreb
Obitelj Sršek, Zagreb	Tonica Zubčić, Zagreb
Poliklinika Štambuk, Zagreb	Petar i Mara Žuliček, Bestovje
Mladen Štefančić, »Stol« trg. obrt, Zagreb	Ivka Štrek, »Štrek« trg. obrt, Zagreb
Vinko Stojanović, Zagreb	Katica Štulac, »Orhideja«, Ozalj
Obitelj Štrban, Zagreb	

Osim gore navedenih darovatelja još je daleko veći broj onih čija imena nisu ovdje navedena, jer oni to ne žele, ili nam njihova imena nisu poznata. Ima i onih koji su svoj dar za obnovu katedrale dali u više navrata, a ime im se spominje samo jednom.

Svima jednako zahvaljujemo.

Svake prve nedjelje u mjesecu u 10 sati u katedrali služimo svetu misu za dobročinitelje, za njihove potrebe i na njihove nakane.

Kao znak zahvalnosti spremni smo u naš časopis besplatno uvrstiti oglase i reklame svakog darovatelja.

Katedrala je prvi i najveći spomenik naše vjere i kulture. Ona je simbol našega grada i domovine. Zato je svaki dar za katedralu višestruk.



Republika
Hrvatska
Ministarstvo
kulture
*Republic
of Croatia
Ministry
of Culture*



**SVEUČILIŠTE
U ZAGREBU**



**ZAGREBAČKI
HOLDING** d.o.o.

ZAGREB, AVENIJA DUBROVNIK 16

tel: 01/6503-111, 6503-154

fax: 6503-154

e-mail: upiti@zagrebackiholding.com



**SKUPŠTINA
GRADA
ZAGREBA**



**HRVATSKI
LIJEČNIČKI
ZBOR**



Zavod za zaštitu bilja
u poljoprivredi i šumarstvu
Republike Hrvatske



M GOLD



Kufner **sinovi**



ORHIDEJA OZALJ



Cobra trans
D.O.O. ZA TRGOVINU I USLUGE
10000 Zagreb, Magazinska bb



grafikamarkulin
d.o.o. za izdavačku i tiskarsku djelatnost



...grafička priprema i oblikovanje, offset tisak, knjigovežnica, dorada...



Informacije: 01 / 6234 666

E-pošta: vinko@grafika.markulin.hr



U svaku katoličku obitelj

Glas Koncila

hrvatski katolički tjednik

pretplatite se i vjeromdostojne novine stižu na vašu adresu

Kaptol 8, pp 216, Zagreb, tel.: 01/ 4874 326, faks: 01/ 4874 328
www.glas-koncila.hr, e-pošta: pretplata@glas-koncila.hr